



75787

MODELO DE UTILIDAD

cuyo registro se solicita, por veinte años en España y Colonias, a favor de Don JOSE ANTONIO FERNANDEZ SCLARES, de nacionalidad española y domiciliado en MADRID, Avenida de José Antonio, númº 65, por:

PANTALON CON TIRANTES, DE ESTILO TIROLES "

=====

MEMORIA DESCRIPTIVA.

=====

El presente registro de MODELO DE UTILIDAD, tiene por objeto garantizar la explotación exclusiva, en todo el Territorio Nacional y Colonias, de un PANTALON CON TIRANTES, DE ESTILO TIROLES, tal y como se describe a continuación y queda representado gráficamente, a título de ejemplo, no limitativo, en la adjunta hoja de dibujos.



10

El precitado pantalón con tirantes, de estilo tirolés, ofrece características propias tales en cuanto a su confección, originalidad, vistosidad y consistencia se refiere, que lo hacen de notable utilización para el fin a que se encuentra destinado.

15

20

Sabido es que los pantalones, en sus diversas formas y estilos, son confeccionados en tejidos de distintas clases y calidades, lo que trae como consecuencia que, aquéllos que se encuentran destinados a los deportes (en sus más variadas manifestaciones) tengan un deterioro demasiado prematuro. Aparte de ésto, dichos pantalones no poseen la propiedad de abrigar grandemente, así como tampoco la impermeabilidad.

25

30

Al objeto de subsanar tales inconvenientes, el inventor que suscribe, tras varios estudios y ensayos practicados, ha creado un pantalón con tirantes, confeccionado en ante u otras pieles de animales, curadas o adobadas y que constituye una verdadera innovación en la confección de dicha prenda, aparte las ventajas que representa y de la cual desea obtener el oportuno privilegio de MODELO DE UTILIDAD, al amparo del vigente Estatuto sobre Propiedad Industrial.

35

En el plano que se acompaña (de tamaño y forma reglamentarios: 31 x 21 cms.), se han representado a título de ejemplo, no limitativo, el pantalón con tirantes, de estilo tirolés, así como las distintas partes o elementos que lo componen, no reivindicándose tales representaciones, ya que podrán ser confeccionados a base de otros tipos o formas, siempre que se presten a ello y conserven la esencialidad del objeto a que nos referimos.



75787

DESCRIPCION :

40 Las partes o elementos del pantalón con tirantes
objeto del presente MODELO DE UTILIDAD, son las siguien-
tes:

45 El cuerpo del pantalón (5), propiamente dicho,
consta de cuatro partes unidas por medio de sendas cos-
turas, siendo dos a dos simétricas entre sí, dos piezas
anteriores y dos posteriores. Con el fin de proporcionar
un perfecto ajuste de la prenda, se han practicado en
las diversas partes componentes del cuerpo del pantalón
una serie de aberturas, de las que unas podrán ir cerra-
das mediante costuras, pero otras serán de cierre volun-
50 tario, es decir por medio de cremalleras (6) u otro
elemento cualquiera de ajuste. Al objeto de completar
éste va provisto de un cinturón de piel o ante (8).

55 Las partes anteriores del cuerpo (5), llevan
practicadas en su parte media, dos aberturas destinadas
a bolsillos (9); estas aberturas van ribeteadas con una
pieza de piel de otro color, de un perímetro caprichoso,
que a la vez que refuerza la abertura de los bolsillos
sirve de adorno.

60 Las perneras o bocas del pantalón llevan unos
cortes (paralelos al eje del pantalón); a ambos lados
de dichos cortes se han practicado una serie de orificios
por los que pasan, a modo de trenzado, unas tiras de piel
o ante, que facilitan el ajuste de la pernera, doblándo-
se sobre sí misma. Las perneras o bocas del pantalón po-
65 drán ser dos piezas unidas por costuras al resto del
pantalón.

En la cintura del pantalón van dispuestos unos
botones (7), que tienen la misión de sujetar el panta-

75787



70

lón por medio de unos tirantes.(2). Constan éstos de cuatro tiras de piel, dos, a dos iguales entre sí y unidas cada dos diferentes por medio de hebillas u otro elemento cualquiera de sujección. A la altura de éste va una banda, del mismo material que las tiras, que cruza, horizontalmente, el pecho. Esta banda (3) va sujeta a las tiras fijas. En la parte superior de esta banda (3) se ha practicado una abertura, que cerrada por medio de una cremallera, hace las veces de bolsillo de seguridad (4). Análogamente en los extremos de las tiras de piel se han practicado unos ojetes, a fin de dar paso a los botones del pantalón.

75

80

El pantalón puede igualmente llevar, a la manera de parches una serie de bolsillos supletorios. Igualmente los tirantes, por su parte interior van forrados de fieltro, a fin de lograr una más cómoda adaptación de los mismos al cuerpo del usuario.

85

Para describir clara y suficientemente el pantalón con tirantes, de estilo tirolés, objeto del presente MODELO DE UTILIDAD, lo representamos en la hoja de dibujos que se acompaña, en la siguiente forma:

90

La Figura 1.- Es una vista en perspectiva, de los tirantes, en la que podemos apreciar las tiras fijas (1), las móviles (2) y la banda que cruza el pecho (3).

95

La Figura 2.- Es una vista anterior del pantalón apreciándose el cuerpo del mismo (5), las aberturas delanteras (6) susceptibles de abrirse y cerrarse, los bolsillos (9), los botones de sujección de los tirantes (7) y el cinturón (8).

La Figura 3.- Es una vista posterior del pantalón en la que podemos apreciar las aberturas traseras del mis-



75787

100

mo.

La Figura 4.- Es una representación, en planta, de la banda (3) de los tirantes, provista de su bolsillo de seguridad (4), así como de las tiras fijas (1) con sus correspondientes hebillas.

105

La Figura 5.- Es una representación, en alzado, de la banda (3) de los tirantes, así como de las tiras fijas (1).

V A R I O S :

110

Aunque el pantalón de estilo tirolés, objeto de este MODELO DE UTILIDAD, se confeccionará preferentemente en ante, podrá ser también confeccionado en otras clases de pieles, pudiéndose decir lo mismo de los tirantes. Son igualmente susceptibles de variación la forma, tipos o estilos, dimensiones y disposición, tanto de los elementos como del conjunto, siempre que estos cambios no alteren la esencialidad del objeto sobre el cual ha de recaer el presente registro.

115

120

Los términos en que queda redactada esta Memoria son cierto y fiel reflejo de lo que se pretende registrar como MODELO DE UTILIDAD. Dichos términos habrán de ser tomados en sentido bien amplio, nunca limitativo.

125

El peticionario se reserva el derecho a obtener los oportunos registros complementarios, por los perfeccionamientos que la práctica y explotación del invento, pudieran aconsejarle en el futuro.

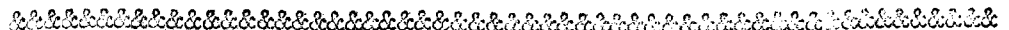

= 7, =.

75787



160

orificios por los que pasan, a modo de trenzado, unas tiras de piel o ante, que facilitan el ajuste de la pernera, doblándose sobre sí misma. Las perneras o bocas del pantalón podrán ser dos piezas unidas por costuras al resto del pantalón.

165

4ª.- Pantalón con tirantes, de estilo tirolés, según las reivindicaciones anteriores e igualmente caracterizado porque en la cintura del pantalón van dispuestos unos botones, cuya misión consiste en sujetar el pantalón por medio de tirantes. Constan éstos de cuatro tiras de piel o ante, iguales dos a dos y unidas cada dos diferentes por medio de hebillas u otro método de sujeción.

170

Sujetas a las tiras fijas va una banda que craza horizontalmente el pecho. En la parte superior de esta banda y en su perímetro se ha practicado una abertura que cerrada por medio de una cremallera, hace las veces de bolsillo de seguridad. En los extremos de las tiras existen orificios que dan paso a los botones del pantalón.

175

5ª.- "PANTALON CON TIRANTES, DE ESTILO TIROLES".

Todo conforme a lo descrito en la precedente Memoria que consta de siete hojas foliadas y mecanografiadas por una sola cara, representándose a título de ejemplo, no limitativo, en las hoja de dibujos y diseños, que se acompañan.

180

Madrid, 8 de Setiembre de 1959.

FELICIANO POLO

AFP

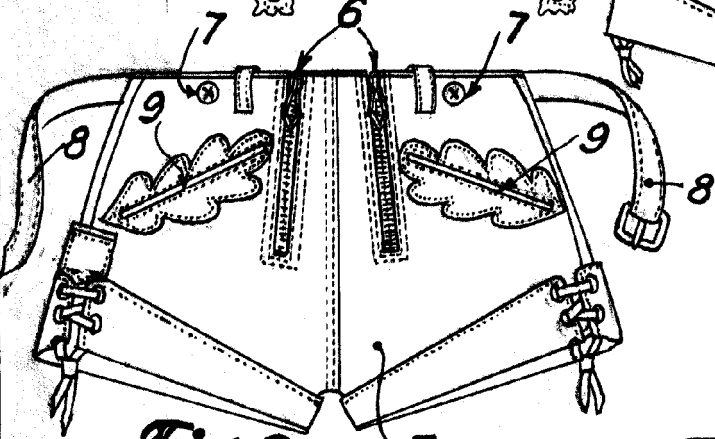
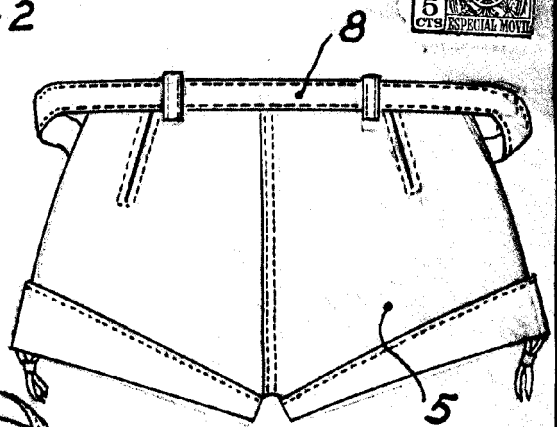
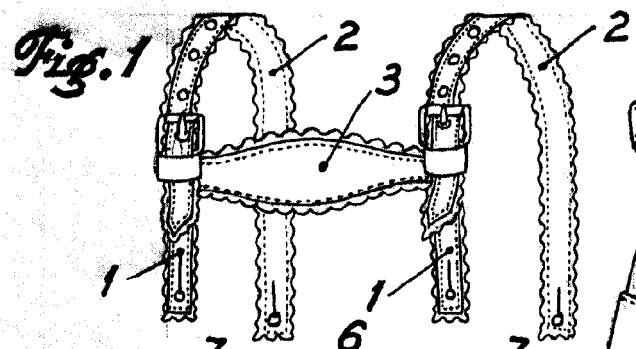

Fig. 3

Fig. 2

75787

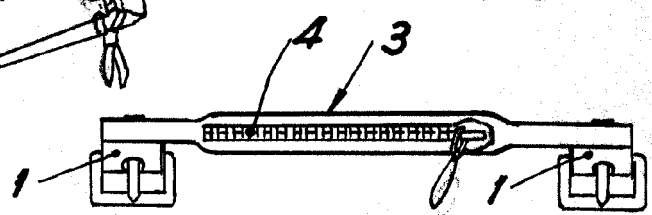

Fig. 4

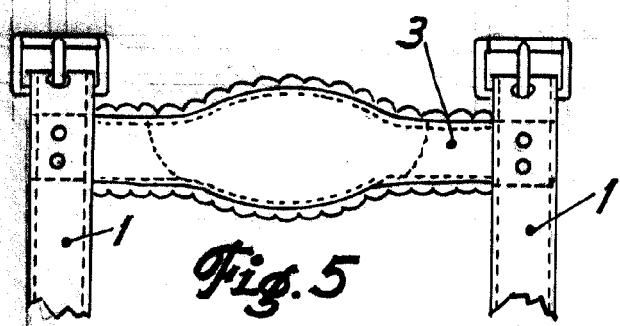

Fig. 5

Madrid, - 8 SEP. 1959

Quirpato P. S. L.

Escala variable