





75752

esta caseta resulta de gran utilidad para aquellas circunstancias en que por necesidades de espacio de transporte se necesite una caseta para instalaciones eventuales como campamentos, playas etc.

10 En esencia dicha caseta está constituida por un armazón formado por una serie de tubos en arcos cuyos extremos están unidos por medio de un tornillo que les sirve de tuerca, a fin de poder girar sobre él para cerrarse en abanico colocándose sobre este armazón una vez armado una cubierta adicionalmente un toldillo en la puerta sujeto con dos varillas.

15 Por el aludido objeto se solicita el correspondiente privilegio de MODELO DE UTILIDAD, conforme y al amparo del vigente Estatuto sobre Propiedad Industrial a fin de garantizar a favor del recurrente el derecho a la explotación exclusiva del mismo en toda España y Posesiones.

20 A continuación se hará una detallada descripción de la aludida caseta, con referencia, a los planos que se acompañan, en los cuales se representa a simple título de ejemplo no limitativo, una forma preferente de realización, susceptible de todas aquellas variaciones de forma que no alteren la esencialidad de las características constructivas que serán reivindicadas.

Dichos dibujos ilustran:

25 En la fig. 1.- Vista del armazón en su posición desplegada.

En la fig. 2.- Vista general de la caseta armada.

30 Según el ejemplo de ejecución representado, esta caseta está constituida por un armazón (1) formado por unos arcos de tubo de hierro (4) unidos por sus extremos todos ellos a un mismo tornillo (2), tornillo que, uno en cada extremo, sirve de

70752



40 sujeción de todos estos arcos (4) al tiempo que de eje de giro como bisagra, para el plegado del armazón, A fin de que este armazón quede perfectamente fijo en su posición desplegada impidiendo su cierre involuntario por estar flojos los tornillos (2), se ha previsto un tensor (3) al que se fijan cada uno de los arcos, con lo que queda armado y dispuesto para colocar sobre él una lona (5) estando el armazón colocado sobre el suelo de forma que uno de los arcos sirve de base de sustentación mientras el que queda en el extremo contrario del abanico formado por ellos constituye el marco de la puerta (6).

50 Unida a la lona de cubierta y en la puerta se ha previsto un toldillo (7) al que sustenta por su extremo opuesto al que queda unido a la lona, unas varillas (8) que se clavan en el suelo.

La forma, materiales y dimensiones podrán ser variables y en general cuanto sea accesorio y secundario, siempre que no altere, cambie o modifique, la esencialidad del objeto que se describe.

55 Los términos en que queda redactada esta Memoria son ciertos y fiel reflejo del objeto descrito, debiéndose tomar con carácter amplio y nunca en forma limitativa.

N O T A

60 EL MODELO DE UTILIDAD, que se solicita, recaerá sobre las particularidades características de las siguientes reivindicaciones:

75752



1ª.- Una caseta para campo y playa, c a r a c t e -  
r i z a d a por haberse previsto un armazón formado por ar-  
cos unidos por sus extremos a tornillos, a fin de que una vez  
abiertos en abanico formen el esqueleto de la caseta.

65

2ª.- Una caseta para campo y playa, según reivindi-  
cación primera, caracterizada por haberse previsto un tensor,  
que se une a todos los arcos del armazón a fin de impedir que  
éste se pliegue cuando se encuentra desplegado.

70

3ª.- Una caseta de campo y playa, según anteriores  
reivindicaciones, caracterizada por haberse previsto una cu-  
bierta colocada sobre el armazón y un toldillo fijo a la puer-  
ta de la caseta y sustentado en su borde contrario por varillas  
que se clavan en el suelo.

4ª.- "UNA CASETA PARA CAMPO Y PLAYA".

- - - - -

Todo según queda expuesto en la precedente Memoria  
que consta de cuatro hojas foliadas y mecanografiadas por  
una sola cara y hoja de dibujos que a la misma se acompaña.

Madrid a 11 Septiembre de 1.959

Por autorización del interesado.-

Modesto Polo

R.R.

FIG. 1.

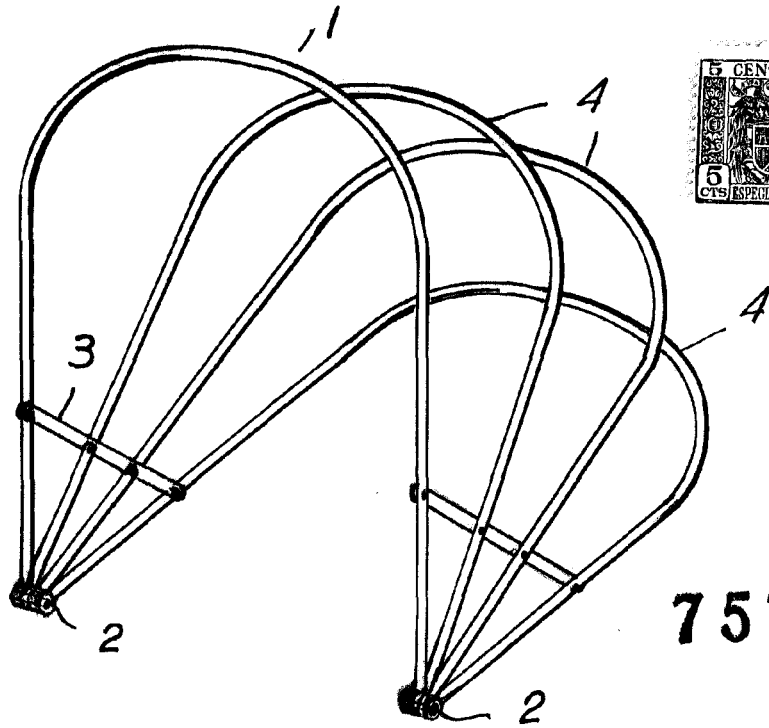

75752

FIG. 2

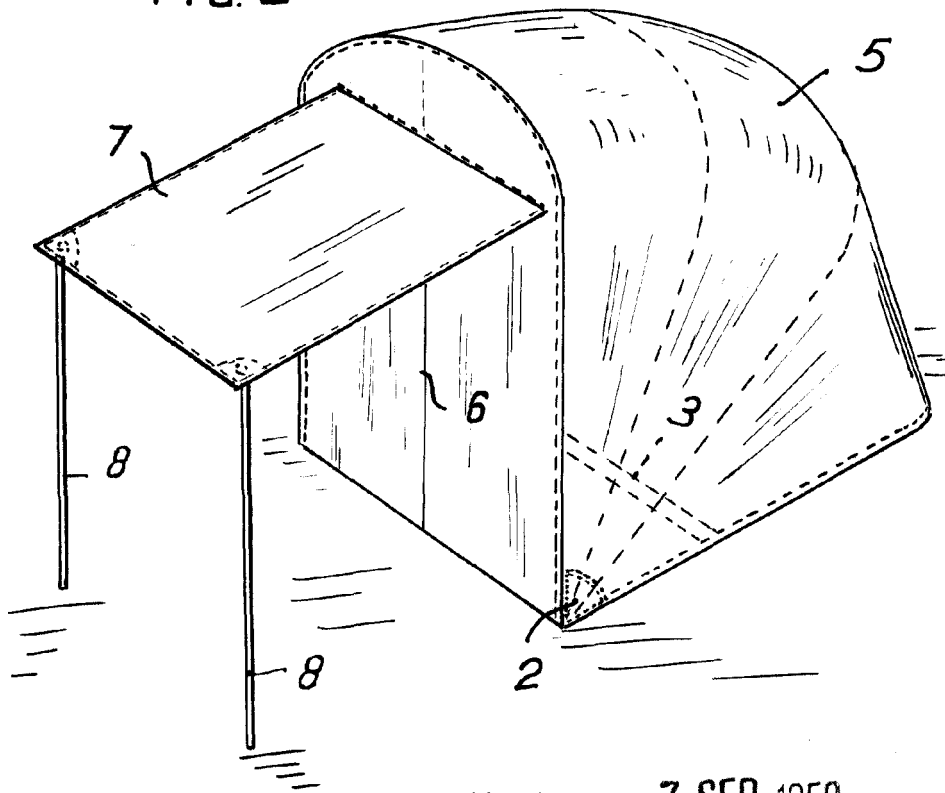

Madrid. 7 SEP. 1959

ESCALA VARIABLE

*Modelo Palo*

*Enrique Sierra Pla*  
*Madrid*