

75730

- 4 SEP. 1959

P - 18.242.-

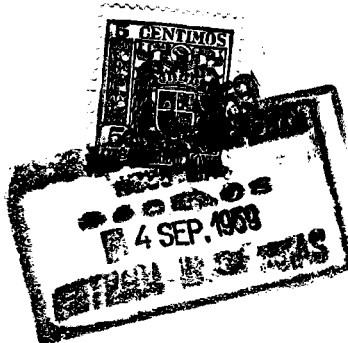

75730

MEMORIA DESCRIPTIVA

para solicitar

MODELO DE UTILIDAD

en

ESPAÑA

por VEINTE años

a nombre de MARIUS QUENIN, de nacionalidad francesa, residente en 15, rue du Jas, Avignon (Vaucluse), Francia por:

" UN EMBALAJE "

---

Esta solicitud de Modelo de Utilidad se refiere a un embalaje hecho de desechos de papel aglomerados.

5 En su solicitud de Patente 248.484, el solicitante ha protegido un procedimiento de fabricación continua de embalajes a partir de desechos de papel aglomerados, que se caracteriza por una combinación de operaciones tales como troceado mecánico de los desechos de papel y cartón, remojado de estos trozos y mezcla de la pasta con un aglomerante tal como cola, para obtener un producto homogéneo, compresión de la mezcla anterior, con eva-  
10 cuación simultánea del agua excedente, extrusión de la pasta com-



- 4 SEP

75730

primida a través de una hilera de forma específica, seccionado de la tira así obtenida, etc.

La presente solicitud se refiere al embalaje así obtenido, que se describirá con arreglo a la figura del dibujo adjunto.

En esta figura, la referencia 1 denota una sección de la tira obtenida por la operación de extrusión a través de la hilera de forma específica representada en la figura 2 de los dibujos de la mencionada solicitud de Patente nº 248.484, obteniéndose la sección representada en la figura del dibujo adjunto después del seccionamiento de dicha tira para obtener piezas de longitud conveniente.

El embalaje se completa por la adición de los testeros 2 al cuerpo de embalaje 1, cuya adición puede realizarse por fijación con grapas 3 y 4 sobre los bordes.

Se observará que la base de cada cabeza tiene un rebajo 5 mientras que la parte superior de cada cabeza tiene un relieve 6 de las mismas dimensiones que el rebajo 5. Cuando se apoyan las placas unas sobre otras, el relieve 6 encajará exactamente en el rebajo 5, lo que asegura la estabilidad completa de la pila.

Por razones de solidez, el saliente 6 es de menor grosor que el entrante 7, sobre el cual descansa la placa superior.

Con el fin de asegurar una mayor rigidez del fondo del cuerpo del embalaje, se pueden facultativamente prever nervaduras 10 debajo del fondo, ya sea en el sentido longitudinal ya en el sentido transversal.

El costado 2 está fijado al fondo 8 por medio de grapas 9.

Por la descripción que antecede, en combinación con la descripción de la mencionada solicitud de Patente 248.484, se observará que el invento proporciona un embalaje muy conveniente, el



75730

cual es además de fabricación económica por poder estar hecho de toda clase de desechos de papel y cartones trocesados y obteniéndose un aglomerado rígido.

5 Esta solicitud que corresponde a las presentadas en Francia el 18 de Abril de 1958, bajo el núm. PV.1568, el 11 de Septiembre de 1958, bajo el núm. PV.1593 y Adiciones de 24 de Noviembre de 1958 y 17 de Febrero de 1959, se acoge a los beneficios del artículo 51 del vigente Estatuto sobre Propiedad Industrial.

10

N O T A

Los puntos que como característica de novedad se presentan para que sean objeto de esta solicitud de Modelo de Utilidad en España, por VEINTE años, son los siguientes:

15

1º.- Un embalaje caracterizado porque su cuerpo está formado por una pieza de perfil en U, a cuyo lado abierto están fijados sendos costados por medio de grapas, teniendo cada cabeza del envase en su parte inferior un entrante y en su parte superior un saliente, ambos de iguales dimensiones, con objeto de que al apoyar los embalajes, el saliente del embalaje inferior en cada caso encaje en el entrante del saliente superior respectivo de la pila.

20

2º.- Un embalaje según se reivindica en el punto 1º, caracterizado porque el fondo está provisto de nervaduras que le dan rigidez.

25

3º.- Un embalaje.



75730

Tal y como se ha descrito en la Memoria que antecede, re-  
presentado en los dibujos que se acompañan y con los fines que  
se han especificado.

Esta Memoria consta de cuatro hojas escritas a máquina por  
una sola cara.

Madrid, - 4 SEP. 1959

P. A.

Alberto de Elizabur  
Per Fidei



75730

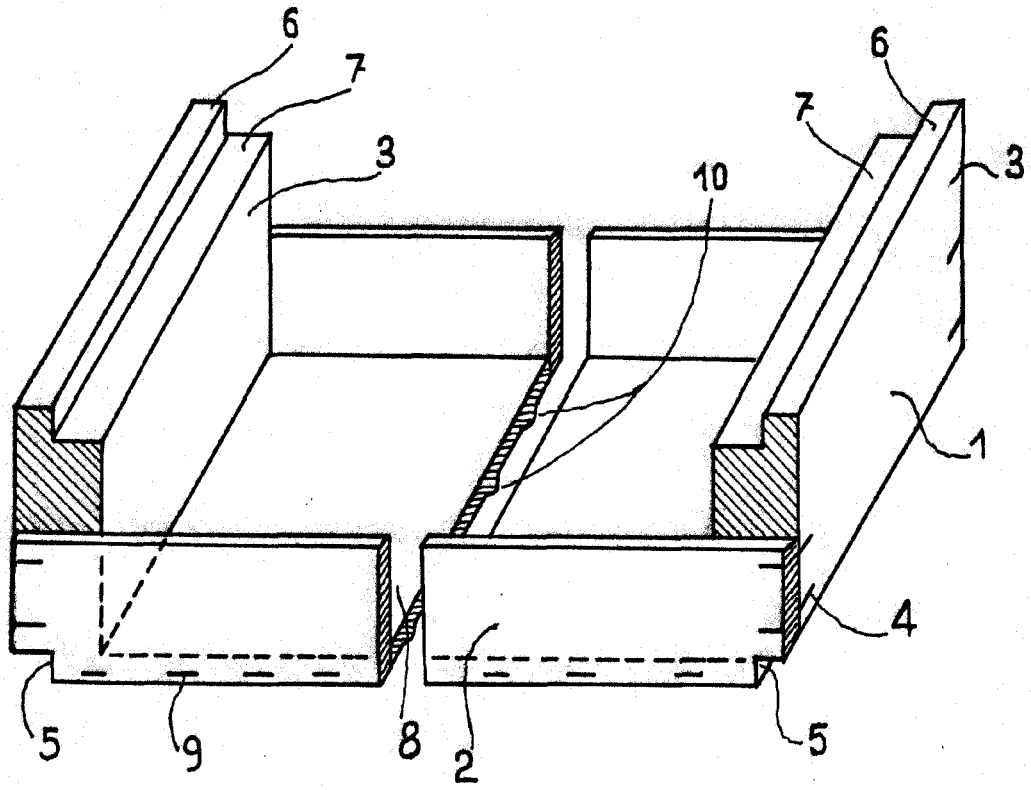

Alberto de Elizaburu  
 Por