

75726



75726

Memoria Descriptiva

para

un Modelo de Utilidad
por veinte años en España

a favor de

Don Juan Manuel Sanchez Erefio
(de nacionalidad española)

residente en

Beracaldo (Vizcaya)

José Antonio, 11

por:

"ENVASE PARA SUSTANCIAS PASTOSAS"

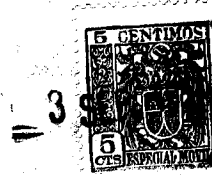

75726

5 El presente modelo de utilidad se refiere a un envase para sustancias pastosas, especialmente indicado para las de facil deshidratación, que a las ventajas de los envases de plástico, para contener debidamente aisladas tales sustancias, une la de mayor resistencia y consiguiente facilidad de transporte, mediante la disposición a que nos referimos.

El envase que se reivindica constituye una mejora respecto al protegido por el registro número 73.261 establecido a nombre del solicitante, en el sentido de que la sujeción de su tapa se realiza en mejores condiciones de seguridad y montaje.

10 Es decir, la disposición de la bolsa de plástico, que aloja directamente la sustancia, y su cierre por una atadura sencilla, así como el tambor cilíndrico que la contiene, establecido de cualquier material apropiado, no se modifican.

15 En aquel modelo la tapa presenta en su contorno una ranura o encaje para el borde del tambor, mientras que en la disposición que se reivindica la tapa va comprendida entre dos cerquillos circulares, fijados en la parte superior del tambor e interiormente, y está provista de unos refuerzos en cruz, en unos de los cuales va montada una bola que hace de agarradero.

20 Concretaremos las características de la disposición que se reivindica, con referencia a las adjuntas figuras, que corresponden únicamente a una forma de ejecución, sin carácter alguno limitativo, que se presenta a título de ejemplo de realización con el fin indicado, ya que la forma dimensiones y materiales con que se construyan la tapa y elementos complementarios del envase, serán en cada caso los que se estimen pertinentes, pa-

25



75726

ra la aplicación concreta de que se trate, sin que tales variaciones, así como las que se puedan hacer en detalles de presentación u organización, afecten a la esencialidad indicada, por lo que las aplicaciones que se hagan con cualquiera de esas modificaciones no serán sino variantes, igualmente comprendidas y protegidas por el presente registro.

5

La figura 1ª, presenta la vista en alzado y de frente del exterior del envase.

La figura 2ª, corresponde a su proyección en planta, vista por la parte superior.

10

La figura 3ª, muestra la vista del envase por su parte inferior.

La figura 4ª, se refiere a la sección del mismo por el plano que se indica en A, B, sobre la figura 2ª.

15

La figura 5ª, es el corte indicado en C, D, sobre la figura 4ª.

La figura 6ª, es una vista en alzado de la tapa del envase.

La figura 7ª, ilustra la vista por la parte superior de dicha tapa.

20

Las figuras 8ª y 9ª, representa, en alzado y planta, uno de los aros o cercos de sujeción.

Las figuras 10ª y 11ª, de modo análogo, corresponden a la tapa.

25

Con referencia a dichas figuras y a los números que sobre ellas designan las partes y detalles de los objetos representados, que interesan a los fines de esta memoria, la descripción de los mismos es como sigue:



75726

El envase está constituido por el tambor o cilindro 1, usualmente de madera o material similar, cerrado en su parte inferior por la tapa 2, sujeta entre los cerquillos o aros 3 y 4, respectivamente de apoyo y sujeción, cuyo tambor contiene el envase de plástico 11.

5

La tapa superior 5 está a su vez comprendida entre los cerquillos 7 y 8, que la sirven de apoyo y sujeción, y lleva los refuerzos en cruz 6, en uno de los cuales está sujeta la bola 9, que hace de asidero.

Los cerquillos, como se indica para el 8 en la figura 3ª, llevan el espacio abierto 10, que permite la flexión del aro y facilita su colocación.

10



75726

N O T A

El presente modelo de utilidad comprende las siguientes reivindicaciones.

5

1.- Envase para sustancias pastosas, de los constituidos por un tambor y una bolsa flexible alojada en él, caracterizado porque las tapas del tambor exterior, están constituidas por discos circulares, cuyos contornos van comprendidos entre cerquillos, formados por aros unidos interiormente en los extremos del tambor, cuyos aros representan una interrupción, que les obliga a apretarse por elasticidad al tambor; yendo la tapa superior reforzada por regletas en cruz, una de las cuales lleva fijada en su centro una bola asidero.

10

2.- Envase para sustancias pastosas.

15

Según se describe y reivindica en la presente memoria descriptiva y se ilustra con los planos reglamentarios que a la misma se acompañan.

Consta esta memoria de cinco hojas foliadas y escritas a máquina por una sola de sus caras.

Madrid, a 3 de Septiembre 1959.



FIG. 1

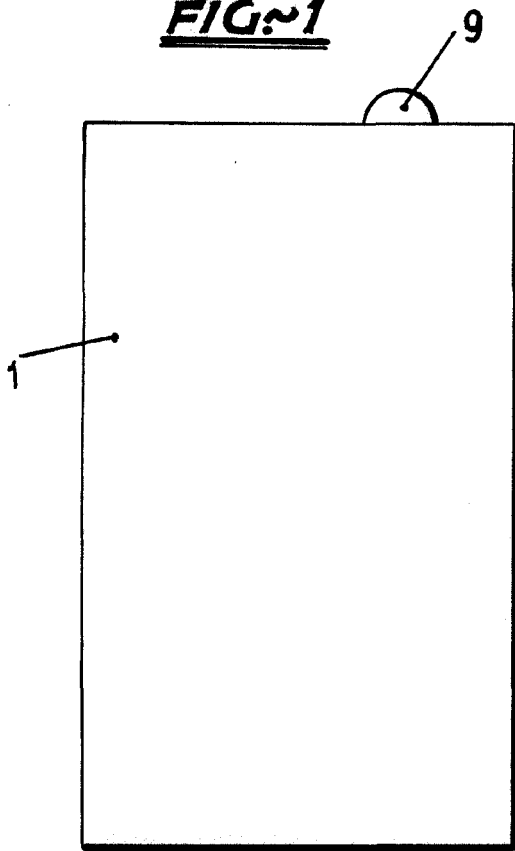
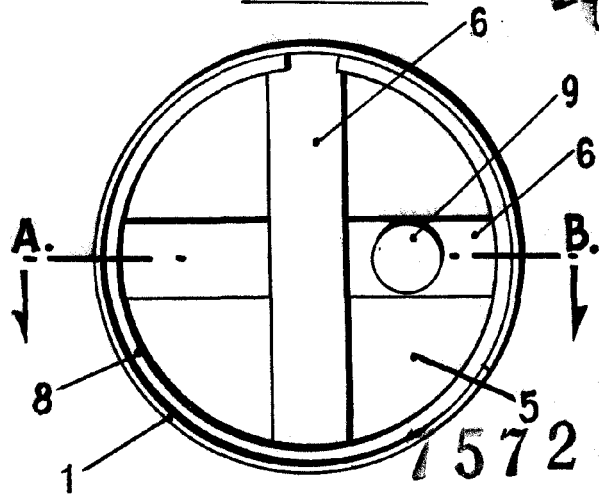

FIG. 2



75726

FIG. 3

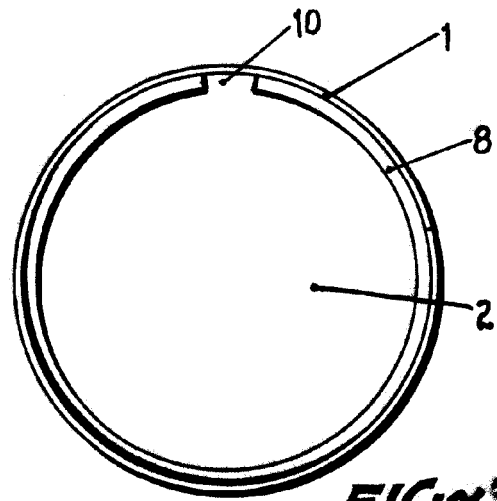

FIG. 5

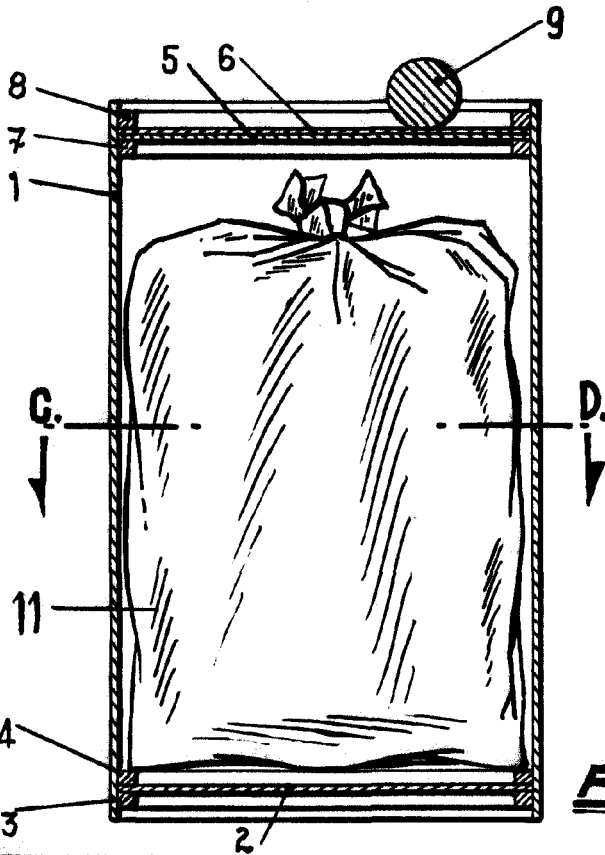
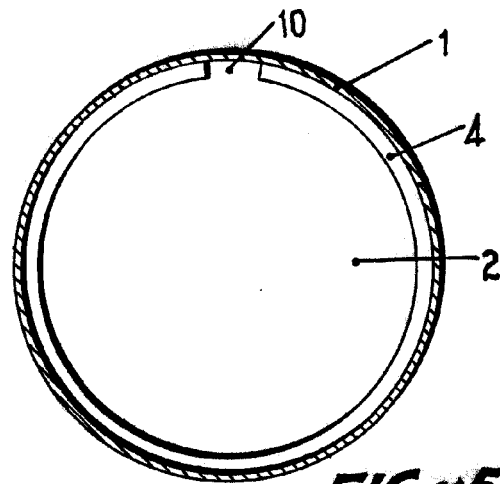

FIG. 4

ESCALA VARIABLE

Clubb



FIG.~6

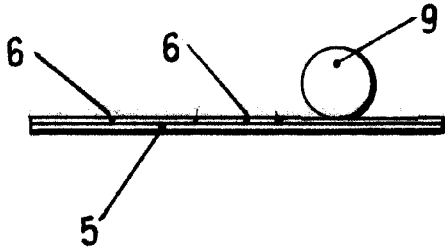
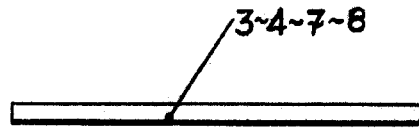

FIG.~8



75726

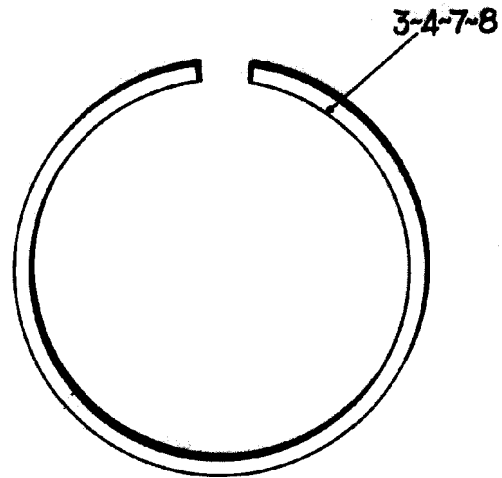
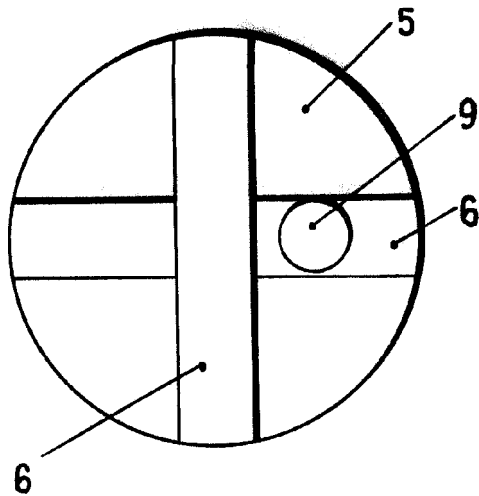

FIG.~7

FIG.~9



FIG.~10

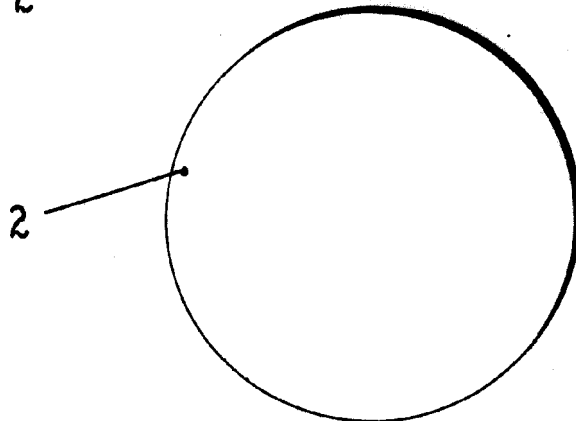

FIG.~11

ESCALA VARIABLE

Handwritten signature