

75723



75723

M O D E L O D E U T I L I D A D .

por VEINTE años

en España, a favor de Dn. Angel SOTO BOYANO, domiciliado en Valladolid, Sn. Quince lO. por;

5.- "NUEVA ESTANTERIA PORTA-LIBROS".

M E M O R I A D E S C R I P T I V A .

10.- El presente registro de Modelo Utilidad, tiene por objeto garantizar a su concesionario la explotación exclusiva en todo el territorio nacional, de una nueva estanteria porta-libros, tal como su enunciado indica, se describe a continuación y se representa en forma grafica en la hoja de dibujos adjunta.

15.- El recurrente, tras largos estudios y practicas llevadas a cabo en secreto, ha ideado la creación de una libreria, que dada la especial disposicion de los elementos que la componen, presenta, muchas ventajas, cuales son; poco espacio para su montaje, gran economia de mano de obra, y gran resistencia al uso, todo ello debido a que permite archivar, guardar y exponer muchos volúmenes en un minimo espacio de terreno, por estar concebido en forma vertical.

20.-

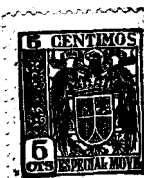

25.-

Esencialmente la invención, consiste en crear una librería constituida por unos peldaños o estantes, constituidos por una base de tabla o fondo dos laterales y un frente, formando un recinto donde se alojan o albergan los libros. Dichos estantes tienen practicado un orificio central por donde se introduce una barra o varilla hueca de hierro, que constituye la sujeción del conjunto verticalmente, de forma que colocando unos estantes sobre el canto de los otros en forma contrapeada, formando un escalonamiento que a derecha e izquierdas, permite la colocación de los libros, siendo la sujeción de los estantes mas fija, cuanto mas peso tenga.

30.-

Para su construcción, interesan las siguientes piezas: un fondo, un frente y dos laterales, estas en forma de cono invertido, todas cuyas piezas unidas entre sí, por cualquier medio, dan origen a los estantes individuales, que en número variable han de formar la librería ó estantería.

35.-

A fin de facilitar la comprensión del invento, se ha dotado a la presente memoria descriptiva de una hoja de dibujos en la que con números se han representado las diferentes partes de que se compone y que se corresponden entre sí.

40.-

En los dibujos, la fig. 1ª. es una vista lateral de la librería, en la que -1- es la barra central de sujeción, -2- y -3- estantes, en ésta figura se aprecia la especial disposición de los estantes contrapeados a derecha e izquierda, pudiéndose apreciar que descansan los superiores, sobre el canto de la tabla del estante inferior y -4- orificio practicado en el centro de la tabla inferior por donde se introducen en la barra central de sujeción.

45.-

50.-

Descritas suficientemente las principales características del invento, se hace constar a los efectos oportunos, que tanto

75723



la forma, tamaño, dimensiones, materiales a emplear y modos de llevarlo a la practica, podrán ser objeto de variación, siempre que con ello no se cambie altere o modifique la idea fundamental del invento.

55.- Se declaren de propiedad y novedad para todo el territorio nacional, las siguientes:

REIVINDICACIONES.

60.- 1a.- Nueva estanteria porta-libros, caracterizada por hallarse constituida por una pluralidad de estantes independientes, constituidos por una base plana y un frente, armados el conjunto por dos laterales formando un espacio conico invertido donde se depositan los libros, caracterizandose además por que las bases planas se halla dotadas de correspondientes orificios en su parte central.

65.- 2a.- Nueva estanteria porta-libros, caracterizado por que el conjunto objeto de la reivindicación anterior, se ha previsto dotarle de una barra central que atravesando los estantes por su orificio central, queda formada la estanteria en forma vertical, de forma que colocandolos unos sobre otros, de forma contrapeada a derechas e izquierdas, se consigue que el canto del inferior sujete la base de inferior del estante superior, siendo la sujeción de los estantes mas firme cuanto mayor sea el número de volumenes que tenga.

70.- 3a.- NUESTRA ESTANTERIA PORTA-LIBROS.

75.- Tal y como queda descrito en la precedente memoria descriptiva que consta de tres hojas escritas a máquina por una sola de sus caras y otra de dibujos que la ilustran.

78.-

Madrid 3 Septiembre 1959.

E. RODRIGUEZ DE BILBAO

[Handwritten signature]



75723

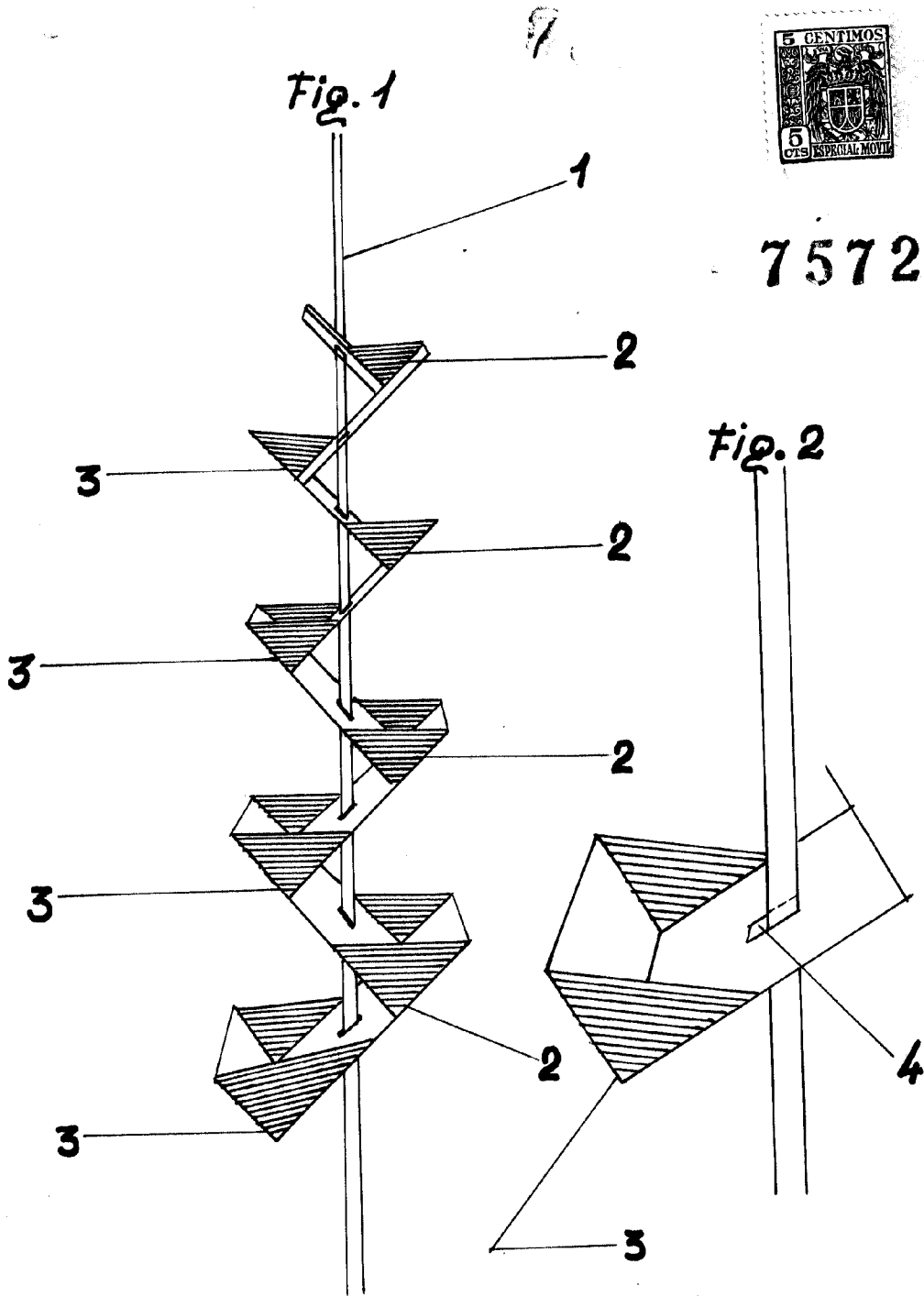

Madrid, - 2 SEP. 1959

E. RODRIGUEZ DE RIVAS
P.P.

Escala variable