

75.720



MEMORIA DESCRIPTIVA

que se acompaña a la solicitud de

UN MODELO DE UTILIDAD

a favor de Doña Rosa CARRERAS Bosch, de nacionalidad española, domiciliada en BAÑOLAS (Gerona) Paseo de la Puda, 1,

por:

"UN ENVASE PARA BOTELLAS"



5

La presente Memoria se refiere, como su enunciado indica, a un nuevo envase para botellas, en el que se ha conseguido un ahorro considerable de materia prima, ya que todos los tabiques separadores entre huecos han sido sustituidos por listones o redondos que hacen las mismas veces que los tabiques de material sin necesidad de gastar todo él reduciendo a un tiempo peso.



10 por lo que el envase queda con unas características especiales que le colocan en gran ventaja sobre los ya conocidos puesto que se consigue un efecto nuevo como es el de la disminución de peso, de gran importancia en toda clase de envases y la menor cantidad de materia prima necesaria para su construcción con el consiguiente ahorro en su construcción.

15 Por el aludido objeto se solicita el correspondiente privilegio de MODELO DE UTILIDAD conforme y al amparo del vigente Estatuto sobre Propiedad Industrial, a fin de garantizar a favor del recurrente el derecho a la explotación exclusiva del mismo en toda España y posesiones.

20 A continuación se hará una detallada descripción del aludido envase, con referencia a los planes que se acompañan, en los que se representa a simple título de ejemplo, no limitativo, una forma de realización susceptible de todas aquellas modificaciones de detalle que no alteren la esencialidad del objeto que se describe.

Dichos dibujos ilustran:

En la figura 1.- Planta de la caja.

30 En la figura 2.- Alzado de la misma vista por el testero.

En la figura 3.- Alzado en perfil.

En la figura 4.- Perspectiva del envase.

35 Según el ejemplo de ejecución representado, este envase está constituido por una caja formada por dos testeros (1) en los que se han practicado sendas aberturas alargadas (2) para que sirvan de asideros de la caja,



40 y una serie de taladros (3) en los que se alojan los
extremos de unos redondos (3) que corren a lo largo
de la caja. Los laterales de esta caja, los forman
unos tableros (4) que se acoplan a los testeros, y
el fondo está formando por una serie de tableros (5)
que unen a los laterales entre sí dejando vanos entre
ellos, y convenientemente sujetos por otros tableros
45 longitudinales (6) que por bajo de ellos los refuerzan
estando estos últimos unidos por sus extremos a los
testeros (1).

Los redondos (3) que van de un testero a o-
tro, están dispuestos de forma que en cada hilera, e-
xisten varios de ellos, con lo que el conjunto de ellos
50 forman tabiques de separación en el sentido longitudi-
nal, mientras los tabiques transversales, están cons-
tituidos por tableros (7) atravesados por los citados
redondos.

De esta forma, la caja queda dividida en una
55 serie de huecos de sección rectangular o cuadrada, en
los cuales dos de sus paredes las forman tableros (7)
y las otras dos las hileras superpuestas de redondos (3).

Así pues, en este envase se ha conseguido su-
primir el fondo continuo por uno en el que los tableros
60 transversales quedan reforzados por los longitudinales,
y las hojas divisiones entre cada hueco, por los redon-
dos (3) en un sentido mientras en el contrario se conser-
van los tableros (7) para reforzar el conjunto.

Por último, se ha previsto en los testeros (1)
65 unos listones (8) de refuerzo por encima de las aberturas



(2) que hacen las funciones de asas, con lo que la caja queda perfectamente organizada y dispuesta para albergar cuantas botellas quepan en el número de huecos que quedan entre los listones y redondos, dependiendo del número de éstos que se coloquen.

70

La forma, materiales y dimensiones, podrán ser variables y en general cuanto sea accesorio y secundario, siempre que no altere, cambie o modifique la esencialidad del objeto que se describe.

75

Los términos en que queda redactada esta Memoria, son ciertos y fiel reflejo del objeto descrito, debiéndose tomar con carácter amplio y nunca en forma limitativa.

N O T A

80

EL MODELO DE UTILIDAD que se solicita recaerá sobre las particularidades características de las siguientes reivindicaciones:

85

1ª.- Un envase para botellas comprendiendo una caja paralelepípedica abierta en su plano superior, c a r a c t e r i z a porque su fondo está constituido por unas tablas dispuestas transversalmente y con espacios intermedios de separación reforzados por debajo por tres



listones dispuestos longitudinalmente sobre las líneas laterales y axial del plano de fondo, cuyos listones - constituyen los medios de asiento de dicha caja.

90

2ª.- Un envase para botellas, según la reivindicación primera, caracterizado por establecerse interiormente compartimentos sustancialmente en cuadrícula en los cuales los elementos de separación están constituidos por tabiques continuos los transversales y los longitudinales a base de varillas horizontales en hilera, cuyas varillas se fijan a los testeros de la caja insertando los tabiques transversales.

95

3ª.- "UN ENVASE PARA BOTELLAS".

Todo según queda expuesto en la precedente Memoria que consta de cinco hojas foliadas y mecanografiadas por una sola cara y hoja de dibujos que a la misma se acompaña.

Madrid, 3 Septiembre 1959.

P.A.

Fig. 1a

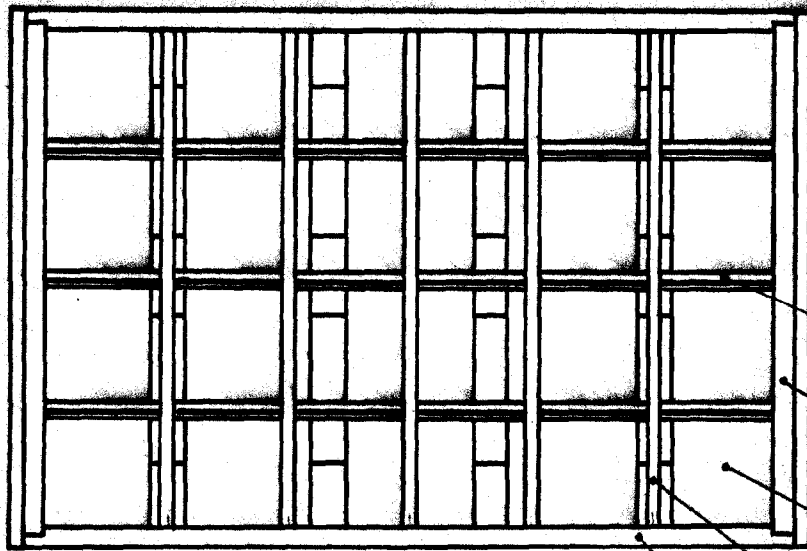

Fig. 2a

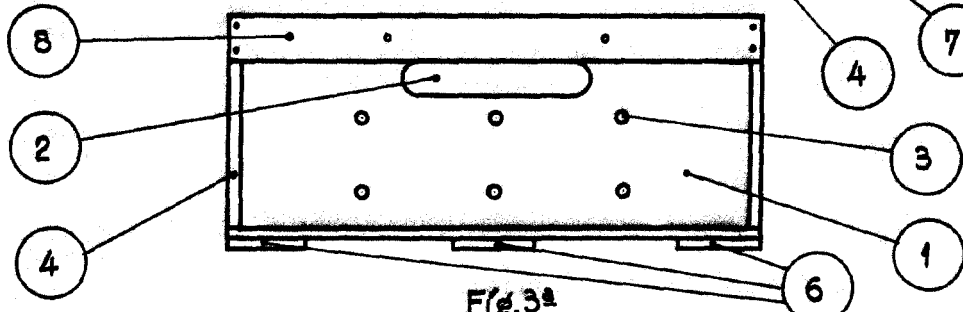

Fig. 3a

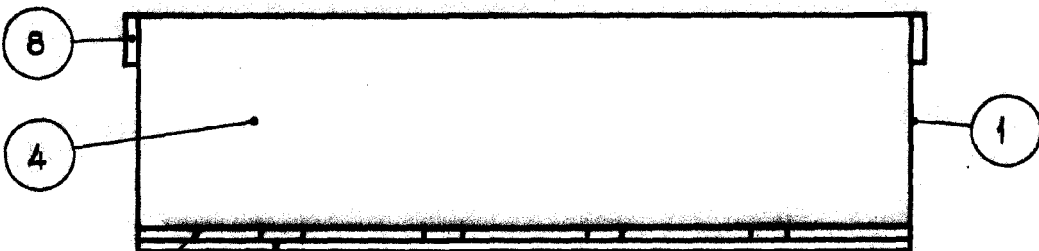
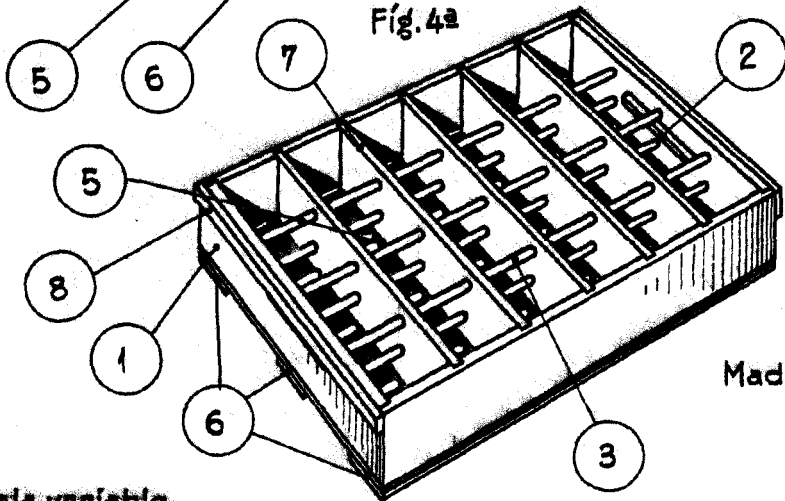

Fig. 4a



Escala variable.

Madrid, 3 SEP. 1959

Modelo 706