



75719

75719

**MEMORIA DESCRIPTIVA.**  
=====

Correspondiente a un Modelo de Utilidad, que se solicita por VEINTE AÑOS, para todo el Territorio Nacional y sus Colonias, a favor de D. Luis Baquera Nogueras como Director Gerente de la Firma Urbanización y Edificios, S.A.; U.R.B.E.S.A., de nacionalidad española, residente en Madrid, calle Mayor núm 70, siendo inventor D. Luis Baquera Nogueras.

Por:

**UN ENCOFRADO METALICO PARA ELEMENTOS DE HORMIGON ARMADO CIRCULARES.**  
=====

El presente registro de Modelo de Utilidad, concierne como su enunciado indica un encofrado metálico para elementos de hormigón armado circulares, de acuerdo con la descripción detallada que del mismo se realiza, debiendo interpretarse siempre éste concepto en su más amplio sentido y nunca en limitativo.

Para mejor comprensión de éste objeto, se adjunta a la presente memoria descriptiva dos hojas de planos, en las que a título de ejemplo, se representan todas y cada una de las partes que lo forman y relación que guardan entre sí.

Las ventajas esenciales de éste sistema, son entre otras:

75719



-10-

Eliminación completa de madera y clavazón, así como de personal especializado.

Menor peso y dimensiones, que determinan un mejor transporte y almacenaje.

Recuperación absoluta de todos los elementos utilizados.

-15-

Conservación indefinida de los mismos, por la aplicación de capas de aceite usado.

Economía, facilidad de montaje y desmontaje, aplicación a diversas dimensiones, tanto diámetro como longitudinales.

Susceptibles de posterior pintado, incluso a pistola, por la superficie vista, tan lisa que ofrece.

-20-

Los pilares circulares podrán ser de diferente diámetro, estando formado cada uno por dos semicilindros de cincuenta centímetros de altura y contruados en chapa con preferencia de dos milímetros de grueso que va soldada a unas pletinas.

-25-

Cada semicilindro, lleva unos refuerzos, según se aprecian en la adjunta ilustración y unos tetones en las pletinas de la parte inferior y taladros en la superior.

-30-

Por su base van fijados en unas pletinas con tetones, de la misma forma y dimensiones que los propios semicilindros, para que en ellas vayan estos fijados por su parte inferior, en tanto que por la superior, van unidos por los otros semicilindros, que van colocados en sentido perpendicular a los de la parte inferior, para que los taladros de los mismos, vayan encajados en los tetones de las pletinas del cilindro inferior y así sucesivamente hasta alcanzar la altura deseada, fijando los últimos con unas regletas, que unen los dos semicilindros últimos, para dar consistencia al cilindro total de paneles, sobre los que se ha de verter el hormigón para que al fraguar quede formado el pilar.

-35-

Los medios cilindros, llevan soldadas las pletinas citadas anteriormente y sobresalen en su parte superior, unos cinco centímetros para encaje del semicilindro superior.

-40-

El sistema, comporta un medio de cierre, constituido por una pieza

75719



curvada, cuyo extremo libre se aloja en un retén establecido en la propia pletina y un punto de apoyo, para establecer el basculamiento de una palanca de accionamiento manual, que generará la presión conveniente para el cierre, siendo dicha palanca solidaria en su acción sobre los demás elementos funcionales.

-45-

Descrita suficientemente la naturaleza de éste Modelo de Utilidad, se hace constar expresamente que cualquier modificación de detalle que se introduzca en el mismo, se considerará incluida dentro de esta protección, en tanto que no altere o modifique esencialmente su finalidad característica.

NOTA.

-50-

Por último, se declaran de novedad y utilidad las siguientes:

REIVINDICACIONES.

-55-

1ª.- Un encofrado metálico para elementos de hormigón armado circulares, caracterizado esencialmente porque los pilares circulares pueden presentar diversos diámetros, estando formado cada uno, por dos semicilindros de dimensiones convenientes y contruidos en chapa metálica, que va soldada a unas pletinas, llevando cada semicilindro unos refuerzos y unos tetones en las pletinas en la parte inferior y taladros en la superior, yendo fijados por su base en unas pletinas con taladros de la misma forma y dimensiones que la de los propios semicilindros, para que en estas vayan fijados por su parte inferior, en tanto que por la superior van unidos por los otros semicilindros, que van colocados en sentido perpendicular a los de la parte inferior, para que los tetones de los mismos, vayan encajados en taladros de las pletinas del cilindro inferior y así sucesivamente hasta alcanzar la altura deseada, fijandose los últimos por medio de unas regletas que unen los dos medios cilindros últimos, para dar consistencia al cilindro total de paneles, sobre los que se ha de verter el hormigón, para que al fraguar quede formado el pilar, llevando los medios cilindros, soldadas las pletinas citadas anteriormente, que sobresalen en su parte superior para encaje del semicilindro correspondiente, comportando el sistema, un medio de cierre, constituido por una pieza curvada, cuyo extremo libre se aloja en un reten establecido en la propia pletina y presentando un punto de apoyo para determinar el basculamiento de una palanca de accionamiento manual, para establecer la presión conveniente para el cierre, siendo dicha palanca solidaria en su acción sobre

-60-

-65-

-70-



75719

Los demas elementos funcionales.

2ª.- UN ENCOFRADO METALICO PARA ELEMENTOS DE HORMIGON ARMADO CIRCULARES.

Todo ello tal y como se describe en el cuerpo de esta memoria, se reivindica en su nota y se representa a título de ejemplo en las adjuntas hojas de planos.

Esta memoria descriptiva, consta de cuatro hojas foliadas y mecanografiadas por una sola de sus caras y a dos especios.

Madrid- 2 SEP. 1959

El Agente.

**Domingo Diaz Ugaz**  
P.P.

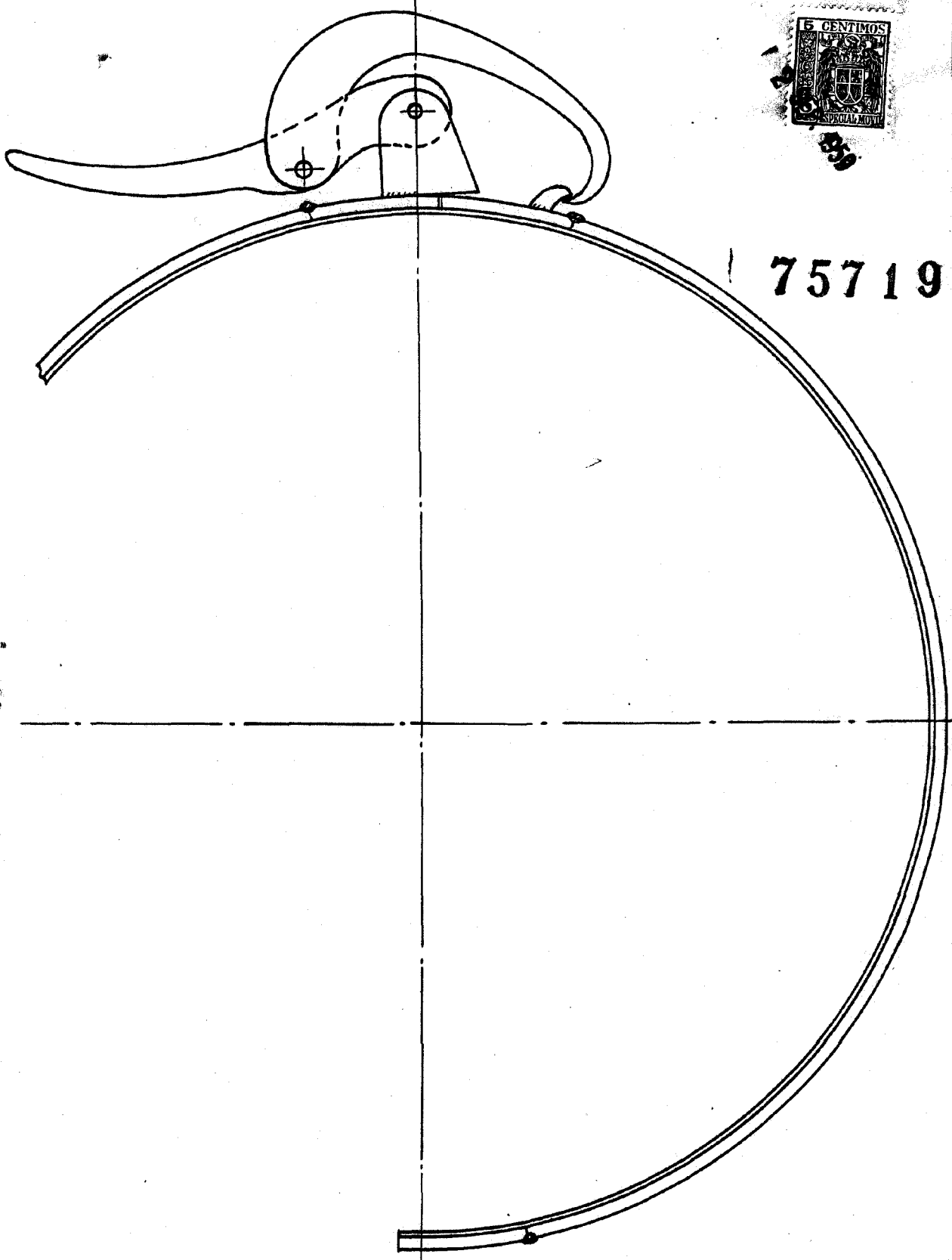

75719

*Escala variable*

Madrid 2 SEP. 1959

El Agente.  
Domingo Diaz Ugarte

LARA

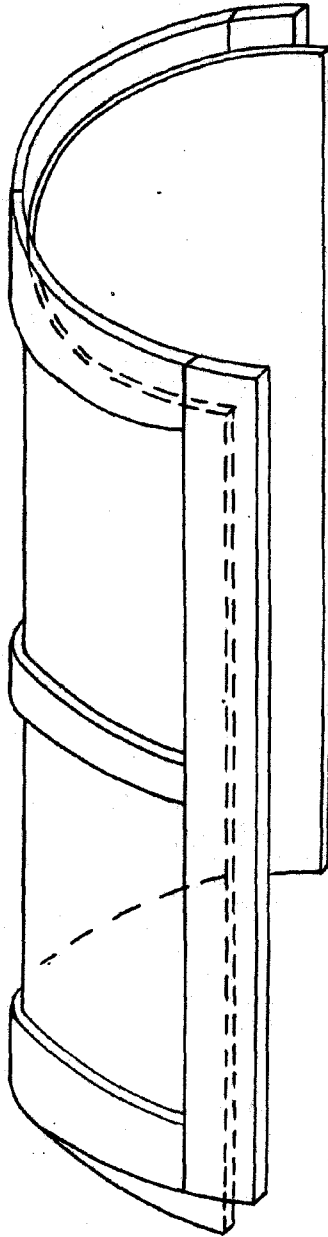

75719

*Escala variable*

Madrid 1 2 SEP. 1959.

El Agente.

Domingo El...  
P.F.

LARA



75719

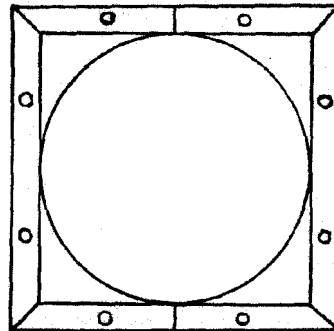
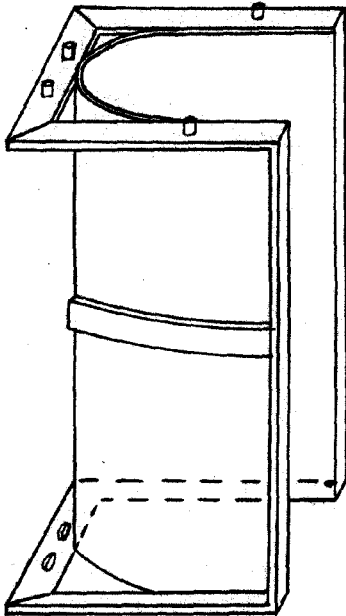

*Escala variable*

Madrid - 1 2 SEP. 1959

El Agente.

*Donato Diaz Ugarte*  
P.P.

*Clara*