

75715

75715

- 2 -



M O D E L O D E U T I L I D A D

por VEINTE años

en España, a favor de Dn. Angel Soto Boyano, domiciliado en Valladolid, San Quiroce 10, por;

“NUEVA ESTANTERIA PORTAVISTAS Y LIBROS”

M E M O R I A D E S C R I P T I V A .

El presente registro de Modelo Utilidad, tiene por objeto garantizar a su concesionario la explotación, exclusiva en todo el territorio nacional, de una nueva estanteria portavistas y libros, tal como su enunciado indica, se describe a continuación y se representa en forma grafica en la hoja de dibujos adjunta.

El recurrente, tras largos estudios y practicas llevadas a cabo en secreto, ha ideado la creación de una estanteria, que dada la especial disposición de los elementos que la componen, aporta a la función a que se destina, grandes ventajas, como son; estar siempre dispuesta para su montaje, ocupar poco lugar durante su transporte y manejo, al propio tiempo que una vez montada, ocupa un minimo espacio, siendo al mismo tiempo muy fácil de montar.



75715

Esencialmente la invención consiste, en crear una sucesión de tablas de forma rectangular, y colocadas de forma contrapeada, las cuales van unidas convenientemente, por canto sobre la opuesta, por medio de una charnela de la misma longitud de la tabla, de forma que queda entre cada dos tablas, un escalón o saliente, a fin de conseguir un tope donde depositar las vistas, revistas o libros, La tabla inferior lleva en su esquina un saliente propio, puesto que al no haber continuidad de tablas, ésta queda sin tope de retención.

25.-

Una vez así conseguido y montado el conjunto de tablas, la estantería se pliega sobre sí a modo de fuelle, con lo que queda reducido su tamaño al grueso de las tablas solamente.

30.-

A fin de poder llevar a la práctica el invento, se ha previsto dotar a las tablas de un orificio central y equidistante, por cuyos orificios se introduce una barra de hierro, madera o tubo, cuya barra una vez fija sobre el suelo y desplegadas las tablas, queda montada la estantería para su utilización.

35.-

A fin de facilitar la comprensión del invento, se ha dotado a la presente memoria descriptiva de una hoja de dibujos en la que con numeros se han representado las diferentes partes de que se compone y que se corresponden entre sí.

40.-

En los dibujos, la fig, 1ª, es una vista en perspectiva, de un conjunto de tablas armadas y sujetas por su soporte, en la que -1- es la barra soporte del conjunto; -2- tabla superior, -3- tabla inferior, -4- canto o resalto que constituye el tope para la colocación de las vistas y los libros.

45.-

La fig, 2ª, es una vista frontal y lateral del propio conjunto descrito en la que los nums. -1-2-3- y -4- corresponden a partes descritas en la fig, 1ª.

50.-

75715



Descritas suficientemente las principales caracteristicas del invento, se hace constar a los efectos oportunos, que tanto la forma tamaño dimensiones materiales a emplear y modos de llevarlo a la practica podran ser objeto de variación, siempre que con ello, no se cambie altere o modifique la idea fundamental del invento.

55.-

Se declaren de propiedad y novedad, para todo el territorio nacional, las siguientes;

REIVINDICACIONES.

60.-

1a.-Nueva estanteria portavistas y libros, caracterizada por hallarse constituida, por una sucesión de tablas colocadas de forma contrapeada y unidas entre sí por canto mediante una charnela, que abarca toda la longitud de la tabla, de forma que puedan desplegarse a modo de acordeon, caracterizandose además, porque al estar colocadas las tablas contrapeadas y abrirse estas, queda por el canto inferior, del frente de cada tabla, un saliente que constituye el punto de apoyo de los libros y revistas.

65.-

2a.-Nueva estanteria portavistas y libros, caracterizado por que se ha previsto dotar al conjunto de tablas, a que nos hemos referido en la reivindicación anterior, de un orificio central, por donde pasa una barra que constituye el medio de sustentación de la libreria, caracterizandose además, porque la tabla inferior, va dotada de una pestaña formando escuadra que sirve de tope, puesto que al no haber continuidad de tablas, ésta queda sin tope de retención.

70.-

75.-

3a.-NUEVA ESTANTERIA PORTAVISTAS Y LIBROS.

Tal y como queda descrito en la precedente memoria descriptiva que consta de tres hojas escritas a maquina por una sola de sus caras y otra de dibujos que la ilustran.

80.-

81.-

Madrid 2 Septiembre 1959

E. RODRIGUEZ DE RIVAS

P.O.

Fig. 1

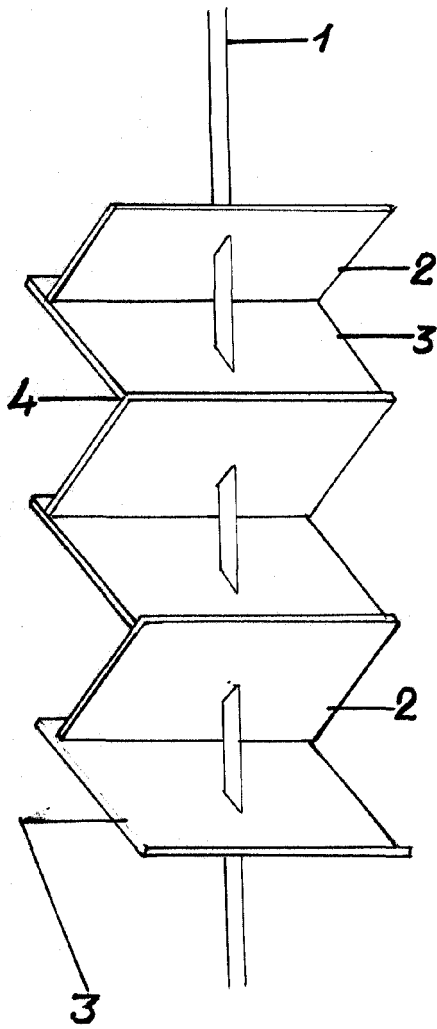
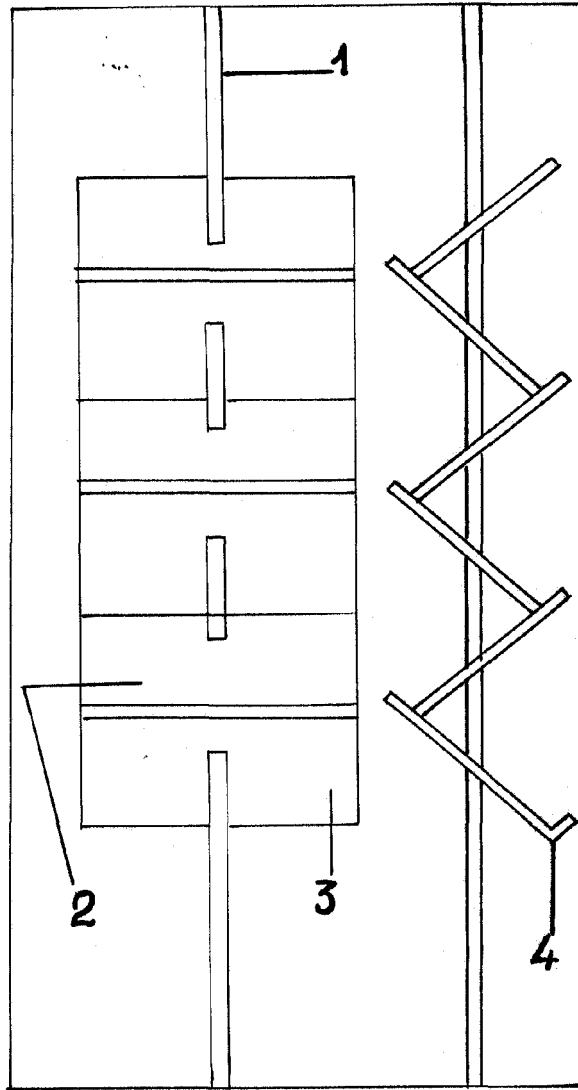

Fig. 2



- 2 SEP



75715

Madrid, - 2 SEP. 1959

*[Handwritten signature]*

Escala variable