



75682

MEMORIA DESCRIPTIVA

del Modelo de Utilidad, por 20 años, solicitado a favor de Don Henry M. REIS, de nacionalidad Francesa, residente en Barcelona, Paseo del General Mola numero 21, por " UNA CARPETA CON DISPOSITIVO DE SUJECION DE HOJAS SUELTAS ".

Este Modelo de Utilidad se refiere a una carpeta con dispositivo de sujeción de hojas sueltas.

Esta carpeta está constituida por una lámina de cartón, cartulina o plástico, sensiblemente rectangular, doblada transversalmente por la mitad, formando las cubiertas protectoras, en una de las cuales, la posterior, presenta un dispositivo de sujeción de hojas sueltas, constituido por una lámina metálica rectangular a uno de cuyos bordes queda articulada una segunda lámina también rectangular algo menor que la primera, provista de un ojal transversal cerca de uno de sus lados menores, la cual se fija sobre la placa base mediante un resorte metálico en forma de varilla articulada a uno de los lados menores de la placa base y cuyo extremo se fija a una aleta de retención troquelada en el lado opuesto de la placa base. Un saliente doble-



75682

15 do sobre sí mismo situado en el borde en el que se articula el extremo de la varilla resorte sirve de tapa a éste evitando que pueda desprenderse y al mismo tiempo y junto con la aleta de retención de la varilla resorte limita la posición de las hojas .

20 La placa base se caracteriza porqué sus lados mayores se hallan ligeramente doblados sobre sí mismos, presentando uno de ellos dos ojales en los que se insertan dos lengüetas dobladas provistas en uno de los lados mayores de la placa articulada , las cuales forman así la articulación de ésta .

25 En los dibujos de la hoja adjunta y a título de ejemplo, se representa un caso particular de realización práctica de la carpeta con dispositivo de sujeción de hojas sueltas objeto del presente Modelo de Utilidad, mostrando la figura 1, la carpeta con dispositivo de retención en posición de cerrada y la figura 2, la misma en posición de abierta.

30 Siguiendo los diseños vemos la carpeta constituida por una lámina de cartón -1- doblada transversalmente, según la línea -2- y en cuya cara posterior queda establecido el dispositivo de retención de hojas constituido por una placa metálica rectangular -3- cuyos bordes -4- -4'-, correspondientes a los lados mayores se hallan ligeramente doblados sobre sí mismos, presentando el lado -4'- dos ojales en los que se insertan las lengüetas -5- de una segunda placa rectangular -6- que queda articulada a la placa base -4-, gracias a dichas lengüetas -5-.

40 Para cerrar la placa -6- contra la placa -3- sujetando entre los bordes -7- y -4- de ambas las hojas a retener, queda dispuesta una varilla resorte -8- articulada por su extremo -9-, convenientemente doblado en ángulo recto al quicio -10- formado en el borde -11- de la placa -3- por doblez sobre sí mismo



75682

de un pequeño saliente. Un segundo saliente -12- establecido
45 sobre el mismo borde -11- y convenientemente doblado sobre
sí mismo ^{sirve} para evitar el desplazamiento de la varilla -8- y
al mismo tiempo para retener en la posición adecuada las ho-
jas que se quieran sujetar, las cuales quedan retenidas a su
vez en el borde -13- de la placa -3- por la lengüeta -14- que
50 convenientemente doblada sirve para sujeción del extremo libre
-15- de la varilla -8- tal como puede verse en la figura 1.

Se fabricará la carpeta perfeccionada descrita con los ma-
teriales apropiados a cada uno de los elementos que lo inte-
gran, variando sus dimensiones, forma y acabado y en general,
55 cuantos detalles no alteren, cambien o modifiquen su esencia -
lidad.

===== N O T A =====

Se reivindica como objeto de este Modelo de Utilidad:-

1ª.- Una carpeta con dispositivo de sujeción de hojas suel-
tas, esencialmente caracterizada por un dispositivo de suje-
60 ción establecido en la cara posterior de la misma y constituí-
do por dos placas metálicas rectangulares articuladas por uno
de sus lados mayores y de las cuales la fija a la carpeta es
mayor en tanto que la móvil es de dimensiones algo menores,
quedando retenida sobre aquella por la acción de una varilla
65 acerada de resorte articulado a su vez por uno de sus extre-
mos sobre uno de los lados menores de la placa base y reteni-
da por el otro extremo mediante una lengüeta doblada estable-
cida en el borde opuesto.

2ª.- Una carpeta con dispositivo de sujeción de hojas suel-
70 tas, según reivindicación 1ª., caracterizada esencialmente
porqué la placa móvil presenta un ojal por el que pasa la va-



75682

rilla resorte, de manera que al levantar dicha varilla se hace mover la placa móvil que gira en su articulación, consistente en dos pequeños salientes o lengüetas establecidas en su lado mayor e insertas en dos pequeños ojales en el borde de la placa base.

3º.- Una carpeta con dispositivo de sujeción de hojas sueltas, según reivindicaciones anteriores, caracterizada porqué la placa base del dispositivo de sujeción presenta los lados mayores ligeramente doblados sobre sí mismos, en tanto que la placa móvil presenta un pequeño refundido longitudinal y su borde libre ligeramente doblado sobre sí mismo a modo de solapa, de manera que las hojas quedan retenidas entre el borde ligeramente levantado de la placa base y dicho borde en forma de solapa de la placa móvil.

4º.- Una carpeta con dispositivo de sujeción de hojas sueltas, según reivindicaciones anteriores, caracterizada porqué el dispositivo de sujeción presenta dos topes en los lados menores de la placa base para determinar la posición de las hojas a sujetar, uno de los cuales sirve al propio tiempo de tope en la articulación de la varilla resorte y el otro de retención del extremo libre de dicha varilla, en la posición de cerrado del dispositivo de retención.

5º.- Una carpeta con dispositivo de sujeción de hojas sueltas. Consta la presente memoria descriptiva de cuatro hojas foliadas y escritas por una sola cara.

Barcelona, 26 de AGOSTO de 1.959.

P. A.

M. LLORI

[Handwritten signature]

Don Henry M. Reis.

made in U.S.A.

Fig. 1

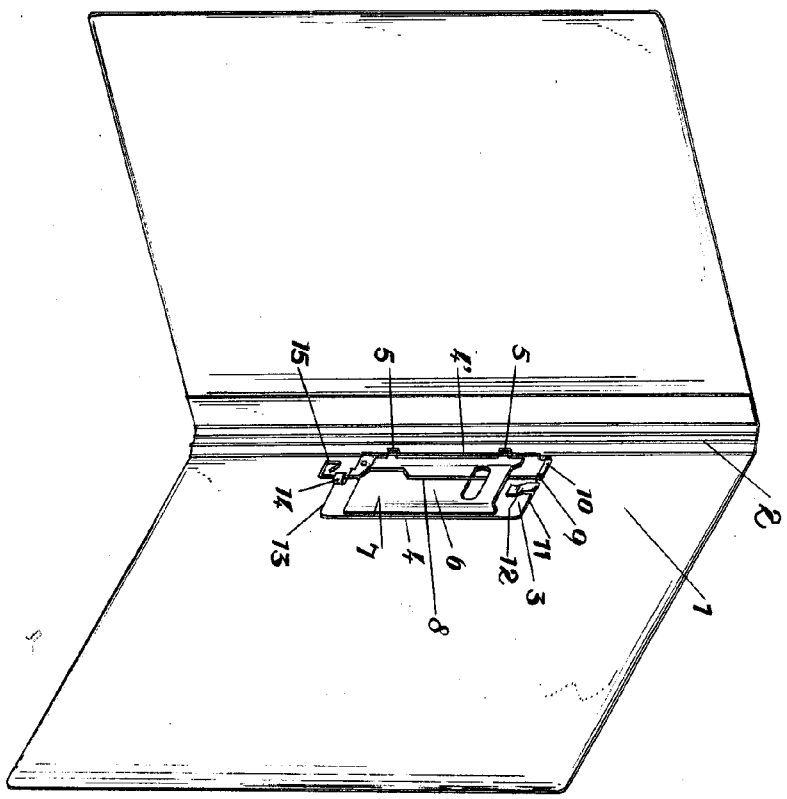
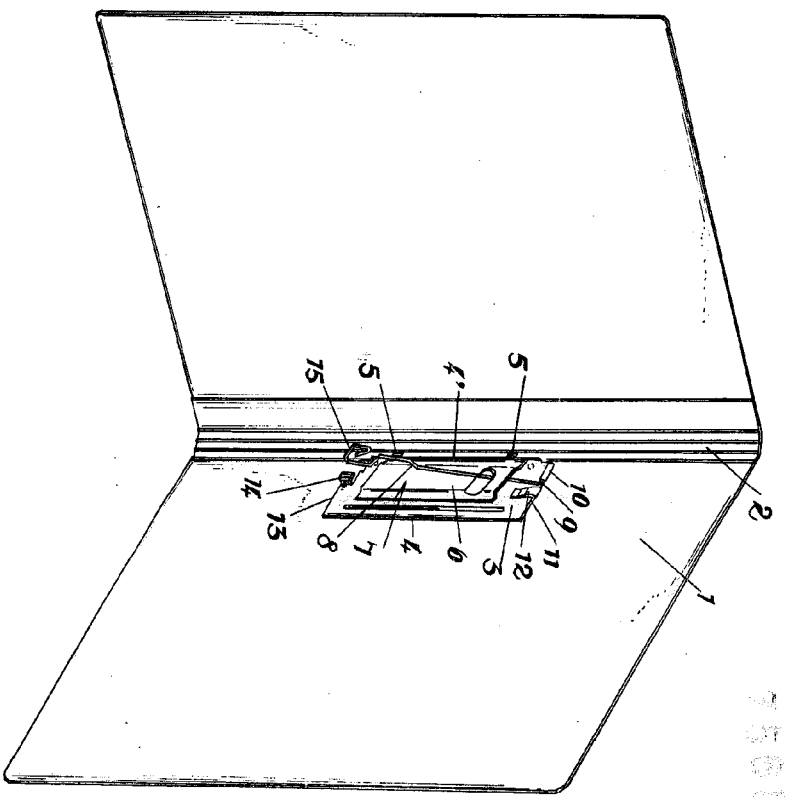

Fig. 2



75682

AMERICAN & CO. 27th St. N.Y.C.

Handwritten signature

Escala variable.