

19 AGO



75662

M O D E L O
D E
U T I L I D A D

a favor de Don ROMAN VADNOV JIRACK, de nacionalidad italiana, residente en Viena (Austria), Iohanstaudstrasse, 75, por "BRAZO PERFECCIONADO PARA LIMPIAPARABRISAS".

MEMORIA DESCRIPTIVA

El presente modelo de utilidad se refiere a una brazo perfeccionado para limpiaparabrisas, y tiene por objeto proporcionar una construcción simplificada aunque de acoplamiento totalmente seguro sobre el árbol de accionamiento del brazo.

5.

El brazo de acuerdo con el invento se caracteriza porque comprende un cubo en cuyo interior está alojado un manguito de serraje y una zapata de compresión para este último, accionada mediante un tornillo montado radialmente en el cubo a fin de apretar dicho manguito.

10.



75662

to sobre el extremo del árbol de accionamiento del brazo, llevando dicho cubo un pasador transversal con respecto al eje de giro del brazo, sobre el que está pivotada una caja en la que está fijado el brazo portacobilla, y estando, además, conectado con dicha caja por medio de un dispositivo elástico que solicita el conjunto del brazo contra la superficie del parabrisas.

- 5.
- De acuerdo con una realización preferida, el
10. cubo tiene un alojamiento cilíndrico ensanchado en una ranura longitudinal de sección rectangular en uno de sus lados, estando el pasador de articulación de la caja soporte del brazo o varilla situado en posición diametralmente opuesta a dicha ranura y secante con respecto al alojamiento, de manera que el manguito de serraje, provisto de una ranura transversal externa en posición correspondiente a dicho pasador, es mantenido en posición por este último. Por otra parte, el manguito de serraje está formado por una pieza cilíndrica que ajusta en el alojamiento del cubo y provista de una plano secante en correspondencia de la ranura del cubo, así como de una valona en su extremo exterior para el apoyo del cubo, prolongada por el lado de la ranura de este último con el objeto de retener en posición a la zapata de compresión.
- 15.
- 20.
- 25.

La caja de montaje de la varilla, abierta por detrás y por su extremo libre, lleva fijada una placa escalonada que comprende una porción que es fijada me-



75662

- diante remaches a la cara delantera de la caja sujetando simultáneamente el extremo de la varilla, y una porción espaciada con respecto a dicha cara delantera de la caja, la cual forma un alojamiento para el dispositivo elástico. Este último puede estar constituido
5. por un resorte de compresión que se apoya por uno de sus extremos contra el fondo de dicho alojamiento, mientras que su extremo opuesto lleva montada en disposición telescópica una varilla de gúfa provista de una valona
10. de apoyo para el mismo, y de una uña terminal que se acopla con un encaje formado en el frente delantero del cubo.

- Los dibujos adjuntos muestran, a título de ejemplo no limitativo del alcance del invento, una forma
15. de realización esquemática del brazo.

- En dichos dibujos: La figura 1 es una vista lateral alzada, parcialmente en sección, del conjunto del brazo; la figura 2 es una sección similar a la de la figura 1, mostrando el extremo de acoplamiento del brazo
20. a una escala algo mayor; la figura 3 una sección tomada en la línea III-III de la figura 2; la figura 4 una vista posterior del manguito de serraje; la figura 5 una sección transversal, según la línea V-V de la figura 1, y la figura 6 una vista posterior de la placa de
25. cierre de la caja de montaje del brazo.

En la realización ilustrada, el brazo está compuesto por la varilla o brazo propiamente dicho -1-, provisto del gancho de acoplamiento -2- para la escobi-

75662



1959

5. lla en uno de sus extremos y fijado por el opuesto a la caja de montaje -3-. Esta última está pivotada sobre el cubo -4- en cuyo interior se encuentra el manguito de serraje -5- para la fijación del conjunto a un árbol de accionamiento no representado en las figuras.

10. Tal como se aprecia por las figuras, la caja 3, de chapa embutida o de material inyectado, tiene una pared delantera -6- y una pared superior -7-, reunidas por dos paredes laterales -8-, de manera que dejan un espacio abierto por detrás y por debajo de la caja.

15. Las paredes laterales -8- llevan cerca de sus extremos superiores, sendas aberturas alineadas en las que están remachados los extremos de un pasador de articulación -9- que atraviesa, según se aprecia mejor en la figura 3, la parte superior del cubo -4- de manera que queda dispuesto en posición secante dentro del alojamiento cilíndrico -10- de dicho cubo.

20. El cubo -4- está formado por una pieza esencialmente cilíndrica, cerrada por su extremo delantero mediante un fondo -11- y provista de una prolongación -12- en su lado inferior, en la cual se ha formado el taladro radial, ligeramente inclinado -13-, receptor del tornillo de apriete -14-. El alojamiento -10- del cubo se prolonga por su lado inferior formando una ranura longitudinal -15- de sección transversal esencialmente rectangular.

25. El manguito de serraje -5- es una pieza que ajusta en la parte cilíndrica del alojamiento -10- del



1 75662

- cubo, provista de una plano secante -16- en la posición angular correspondiente a la ranura del cubo, y de una ranura transversal -17- en el lado opuesto y en posición correspondiente al pasador de articulación
5. -9-, el cual queda alojado en ella. Este manguito tiene un taladro longitudinal -18- receptor del extremo del árbol de acoplamiento y un corte diametral -19- que atraviesa dicho taladro y proporciona la capacidad de deformación necesaria para la fijación del conjunto sobre el árbol de accionamiento. Además, la pieza -5- tiene en su extremo posterior una valona -20- que sobresale exteriormente mejorando el apoyo del cubo, prolongada por su parte inferior mediante una aleta -21- que cierra el extremo posterior de la ranura -15-, de
10. manera que la zapata de compresión -22- alojada dentro de dicha ranura queda impedida de salir de la misma.
- 15.

- La cara delantera -6- de la caja tiene dos taladros en los que se fija, mediante los remaches -23-, la placa posterior -24- y el extremo del brazo o varilla -1-. La parte superior de esta placa está foblada de manera que diverge en -25- de dicha pared delantera de la caja, y cerca de su extremo tiene dos salientes laterales -26- que se introducen en aberturas correspondientes de las paredes laterales -8- y son remachados exteriormente de forma que queda fijada sólidamente en posición y, al mismo tiempo, da más rigidez al
- 20.
25. conjunto de la caja.

Para apretar el dispositivo contra la superfi-



75662

- cie del parabrisas se utiliza un resorte helicoidal -27- que se apoya mediante su extremo inferior en el fondo del alojamiento formado entre la placa -25- y la pared delantera de la caja. El extremo superior del resorte lleva enchufado un vástago -28- que se extiende en la mayor parte de su longitud y presenta una valona -29- contra la que se apoya aquél. Este vástago se prolonga hacia arriba en una uña -30- que se acopla en el entrante -31- formado en el extremo delantero del cubo y situado más adelante que el pasador de articulación -9-, de manera que la tensión del resorte tiende a hacer girar la parte móvil del conjunto en sentido antirreloj.

5. El montaje del dispositivo se desprende de las figuras. Una vez acoplado el hueco cilíndrico -18- sobre el extremo del árbol de accionamiento, se aprieta el tornillo -14-, el cual, por intermedio de la pieza -22-, aprieta lateralmente el manguito de serraje -5- deformándolo en el sentido de deformar su corte diametral y aprisionando el extremo del árbol. Como que al mismo tiempo, dicho manguito es apretado contra el alojamiento del cubo, el conjunto queda solidarizado y el giro del árbol de accionamiento se transmite positivamente al brazo portaescobilla.

10. Serán independientes del objeto de la invención los detalles accesorios del dispositivo, siempre que no alteren esencialmente el alcance de las reivindicaciones.



75662

N O T A

Se reivindica como objeto del presente modelo de utilidad:

5. 1. Brazo perfeccionado para limpiaparabrisas, caracterizado porque comprende un cubo en cuyo interior está alojado un manguito de serraje y una zapata de compresión para éste, apretada mediante un tornillo montado radialmente en el cubo a fin de apretar dicho manguito sobre el extremo del árbol de accionamiento del brazo, llevando dicho cubo un pasador transversal con respecto al eje de giro del brazo, sobre el cual está pivotada una caja en la que está fijado el brazo portaescobillas, y estando conectado, además, con dicha caja por medio de un dispositivo elástico que solicita el conjunto del brazo contra la superficie del parabrisas.
10. 2. Brazo perfeccionada para limpiaparabrisas, según la reivindicación 1, caracterizado porque el cubo tiene un alojamiento cilíndrico ensanchado en una ranura longitudinal, y el pasador de articulación está situado en posición diametralmente opuesta a dicha ranura, y secante con respecto a dicho alojamiento, de manera que el manguito de serraje, provisto de una ranura transversal externa en posición correspondiente a dicho pasador, es mantenido en posición por este último.
15. 3. Brazo perfeccionado para limpiapabrisas,
- 20.
- 25.

19 AGO.



75662

5. según la reivindicación 1, caracterizado porque el manguito de serraje está constituido por una pieza que ajusta en el alojamiento del cubo y está provista de un plano secante en correspondencia con la ramura del mismo, así como de una valona en su extremo posterior para el apoyo de este último, prolongada en una aleta que cierra la ranura longitudinal del cubo citado.
10. 4. Brazo perfeccionado para limpiaparabrisas, según la reivindicación 1, caracterizado porque la caja de montaje de la varilla lleva fijada una placa escalonada que comprende una porción que es fijada mediante remaches a la cara delantera de la caja, sujetando simultáneamente el extremo de la varilla, y una porción espaciada con respecto a dicha cara delantera, la cual
15. forma un alojamiento para el dispositivo elástico.
20. 5. Brazo perfeccionado para limpiaparabrisas, según la reivindicación 1, caracterizado porque el dispositivo elástico está constituido por un resorte de compresión que se acopla por uno de sus extremos contra el fondo de dicho alojamiento, mientras que su extremo opuesto lleva montada en disposición telescópica una varilla de guía provista de un valona de apoyo para el mismo, y de una uña terminal que se acopla con un encaje formado en el frente delantero del cubo.
25. 6. Brazo perfeccionado para limpiaparabrisas.

Todo ello según queda descrito y reivindicado en la presente memoria descriptiva, la cual consta de



75662

nueve hojas foliadas, escritas a máquina por una sola de sus caras.

Barcelona, a 19 de agosto de 1959.

Román VADNOV JIRACK

p.a.

Fig. 3

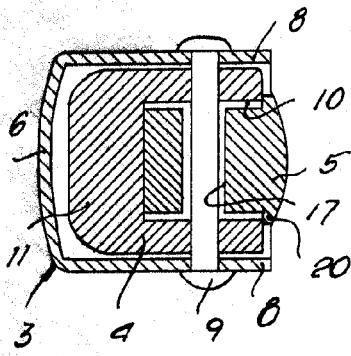

Fig. 1

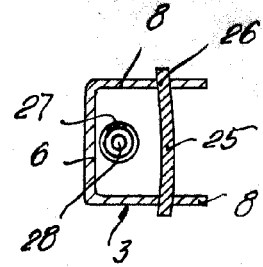
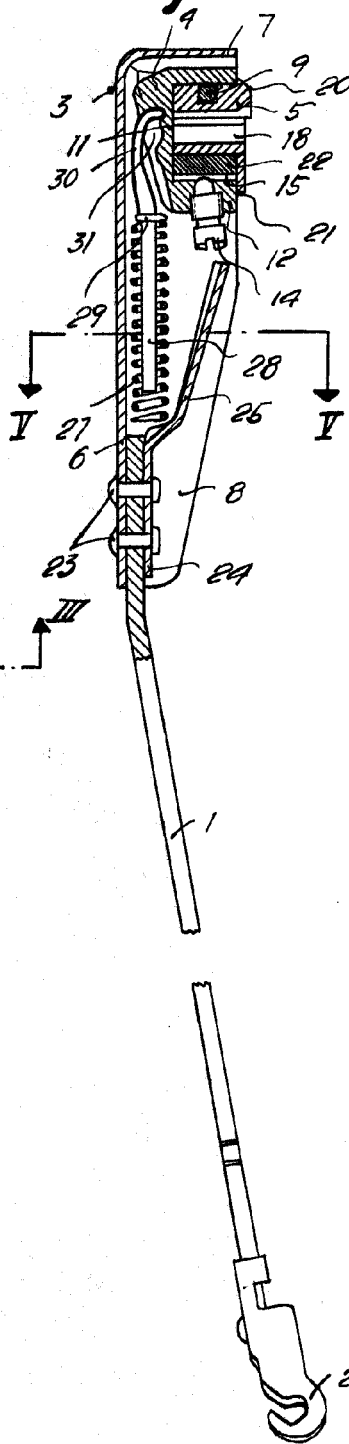

Fig. 5

75662

Fig. 2

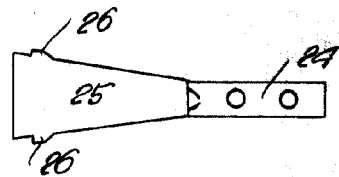
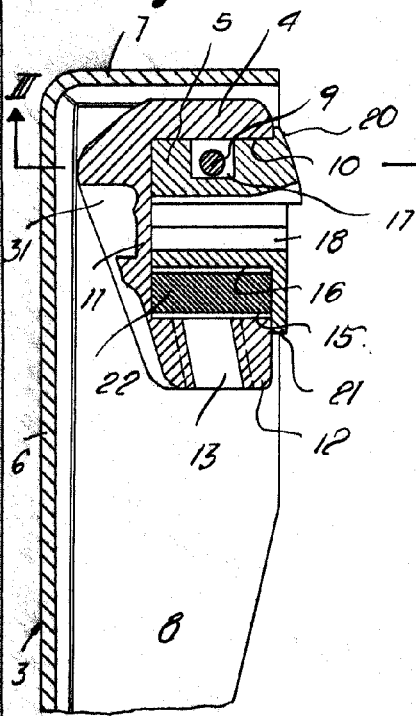
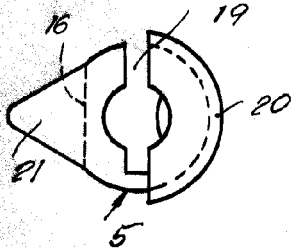

Fig. 6

Fig. 4



Barcelona, 19 Agosto 1959
Román Vadnov Jirack
i.c.

