



75627

M O D E L O  
D E  
U T I L I D A D

a favor de Don Antonio REY RIERA, de nacionalidad española, residente en Barcelona, calle Sagrera, 177, por "DEDO PERFECCIONADO PARA MÁQUINAS DESPLUMADORAS".

- . -

MEMORIA DESCRIPTIVA

El presente modelo de utilidad se refiere a un dedo perfeccionado para máquinas desplumadoras.

Más concretamente se refiere el invento a un perfeccionamiento en los dedos elásticos de las máquinas de sdeplumar aves, las cuales como ya es sabido constan de un dispositivo de fricción formado por un cilindro en cuya periferia se hallan fijados múltiples dedos elásticos, contra los cuales se aplica el ave cuando dicho cilindro se halla en movimiento rotatorio.

10. Estos dedos comprenden prominencias que aumen-

18 AGO.

75627



tan la adhesión de las plumas sobre los mismos, cuyas prominencias tienen la notable desventaja de que entre ellas se dejan espacios rebajados según aristas entrantes, las cuales son causa del quebranto del dedo al hallarse éste sometido continuamente a un esfuerzo por flexión.

5. Con el fin de evitar la pronta rotura e inutilización de esta clase de dedos, se ha ideado este nuevo tipo que se caracteriza esencialmente por eliminar totalmente las aristas entrantes entre prominencia y prominencia, habiéndose previsto entre éstas una superficie continua curva, según una concavidad circundante que distancia las prominencias, formadas éstas por expansiones circulares convencionalmente cilíndicas.

10. De esta manera la zona de fricción del dedo queda a cubierto de cualquier escisión, por lo que la vida de este dedo es de mucha más duración que los dedos conocidos y utilizados hasta la fecha.

15. Para facilitar la explicación, se acompaña a la presente memoria una lámina de dibujos en la que se ha representado un caso de realización que se cita a título de ejemplo, no limitativo del alcance del invento.

20. En los dibujos:  
La figura 1 muestra en alzado este nuevo dedo;  
La figura 2 indica también en alzado este mismo dedo, en su posición activa; y

25. La figura 3 representa, según alzado, un fragmento de la zona de fricción de este dedo perfeccionado, en la que se destaca la continuidad de las zonas rebajadas

18 AGO.



75627

que distancia a las diversas prominencias.

5. Consiste este dedo en un elemento elástico -1-, de caucho, resinas sintéticas u otro material idóneo, en el que por moldeo, torneado u otra operación adecuada se han obtenido diversas prominencias -2- según expansiones circulares y cilíndricas, entre las cuales se han previsto zonas rebajadas -3- formadas por una concavidad circundante cuya profundidad excede algo de un semicírculo.

10. Asimismo la base -4- de este dedo donde se halla la ranura circundante -5- para la fijación del dedo en el cilindro rotatorio de la máquina, se enlaza con la prominencia posterior -2'- mediante una superficie asimismo cóncava -3'- desprovista totalmente de aristas entrantes.

15. En caso deseado este dedo puede ser tubular, en cuyo caso se aumenta la flexibilidad del mismo, sin peligro alguno de quebrante sea cual sea el esfuerzo a que se vea sometido.

20. Se comprende que la concavidad -3- que distancia cada dos prominencias puede asimismo presentar una forma elíptica u otra que se crea conveniente, con tal de eliminar totalmente cualquier arista entrante entre estas prominencias.

25. El modelo, dentro de su esencialidad, puede ser llevado a la práctica en otras formas de realización que difieran en detalle de la indicada a título de ejemplo, a las cuales alcanzará igualmente la protección que se recaba. Podrá, pues, fabricarse en cualquier forma y tamaño, con los medios y materiales más adecuados, por quedar todo

18 AGO



75627

ello comprendido en el espíritu de las reivindicaciones.

- . -

N O T A

Se reivindica como objeto del presente modelo de utilidad:

5. 1. Dedo perfeccionado para máquinas desplumadoras, caracterizado esencialmente por el hecho de que en la zona de fricción del mismo se prevé, entre prominencia, una superficie continua de enlace entre las mismas, desprovista de aristas entrantes, con el fin de evitar el quebrante del dedo a causa del esfuerzo de fatiga por la flexión en dichas zonas.

10. 2. Dedo perfeccionado para máquinas desplumadoras, según la anterior reivindicación, caracterizado porque las prominencias, según expansiones circulares convencionalmente cilíndricas, están distanciadas entre sí por superficies entrantes curvas según una concavidad circundante substancialmente semicircular.

15. 3. Dedo perfeccionado para máquinas desplumadoras,

20. La presente memoria consta de cuatro hojas foliadas, escritas a máquina por una sola cara.

Barcelona, a 18 de agosto de 1959

Antonio REY RIERA

p.a.



18 AGO. 1959



75627

Fig. 1

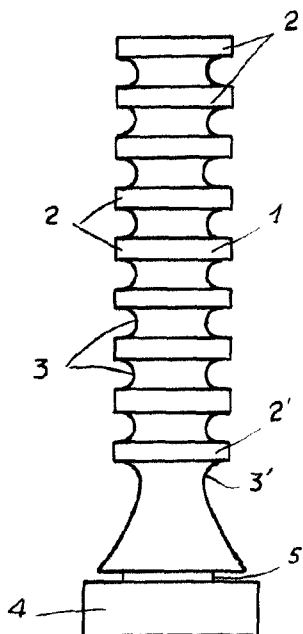

Fig. 2

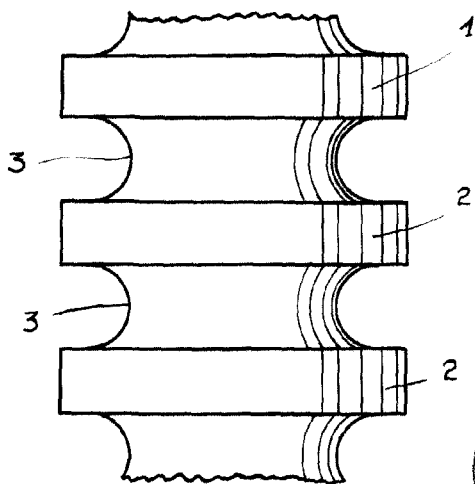
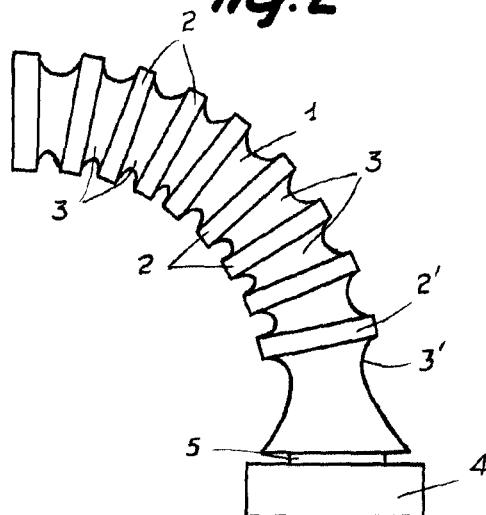

Fig. 3

Barcelona, 18 Agosto 1959  
Antonio Rey Riera

