



75621

75621

MODELO DE UTILIDAD

por 20 años

por "UN SOPORTE PARA ESPEJO, ADAPTABLE A VISERAS DE VEHICULOS", a favor de D. Fernando Marchesi Fernández-Herce, de nacionalidad española, domiciliado en Barcelona, Teodora Lamadrid, 38.

=====

MEMORIA DESCRIPTIVA

En los vehículos automóviles, ocurre a veces que el acompañante del conductor, sentado a su lado, requiere el uso de un espejo y emplea para ello el retrovisor del vehículo, impidiendo entonces su utilización por el conductor, con los peligros que ello comporta, en un momento dado. Tal necesidad por parte del acompañante es perfectamente comprensible, y se explica aún más en el caso de un acompañante femenino, por razones muy humanas al alcance de todo el mundo.



El objeto del Modelo solicitado viene a satisfacer la necesidad sentida. Esta podría solucionarse, lógicamente, con la disposición de un segundo espejo retrovisor al lado del primero, o sea del que utiliza el conductor, o bien en 5. otra parte conveniente del vehículo. Pero ello supone un aditamento con frecuencia incómodo y antiestético.

El presente Modelo se refiere a un soporte para disponer un espejo suplementario en el interior de un automóvil, sujetándolo a una de las viseras de que éstos van provistos, 10. preferentemente en la que corresponde al acompañante.

Los vehículos modernos, casi sin excepción, comportan unas viseras de forma rectangular alargada, situadas encima del marco superior del parabrisas, que tienen por objeto proteger del sol o de la luz excesiva al conductor y a su acompañante, sentado a su lado. Tales viseras, opacas o levemente 15. translúcidas, están articuladas por medio de una varilla sujeta por uno de sus extremos y pueden adoptar la posición que se desee. A estos dispositivos, pues, se fija el soporte que por este Modelo se reivindica.

20. Para su mejor comprensión se acompañan a la presente Memoria unos dibujos representativos del soporte descrito, que muestran una posible realización del mismo, a título de ejemplo.

La figura 1 muestra la visera dispuesta hacia abajo 25. de su posición de uso, mientras que la figura 2 enseña esta misma visera fuera de uso, con el espejo auxiliar montado en el soporte que se describe.

Como puede verse, consta éste de una varilla metálica-1- de sección adecuada, doblada formando una U de lados perpendiculares-2-, los cuales a una altura conveniente reciben un 30. doblado en forma de bucle -3- y un codo -4-, continuando luego en retroceso paralelamente a sí mismos hasta sobrepasar el lado central de la U, terminando finalmente, después de



una parte rectilínea -5-, en un ángulo agudo -6-.

La disposición del soporte es la siguiente: El espejo es soportado por los ángulos -6- y los codos -4-, que constituyen cuatro puntos de sujeción, y por los lados y tramo central de la U, se une a la visera. De este modo, por la parte posterior de ésta se ve únicamente la U de sujeción, apenas perceptible, por lo que no se afea el conjunto de elementos que de por sí lleva el automóvil, y por la parte delantera, o sea los lados del espejo, se ve solamente los cuatro puntos de sujeción, casi imperceptibles también.

El espejo puede adoptar todas las posiciones requeridas, mediante el debido movimiento de la visera, movilidad de que carece el espejo retrovisor del automóvil.

Todo cuanto no afecte, altere, cambie o modifique la esencia del soporte descrito, será variable a los efectos del actual Modelo.

N O T A.

Se reivindica como objeto de este registro por Modelo de utilidad:

1.- Un soporte para espejo, adaptable a viseras de vehículos, caracterizado por estar constituido por una varilla de sección conveniente doblada en U de lados perpendiculares, cuyos brazos se doblan formando un bucle y un codo, retrocediendo paralelamente a sí mismos en un tramo recto, terminado en un doblado en ángulo, formando de este modo cuatro puntos de sujeción para el espejo y un elemento de montaje de éste a la visera del vehículo.

Sean cuales fueren las circunstancias que concurren en la esencialidad del Modelo de utilidad definido en la anterior reivindicación cuyo objeto es:

2.- "UN SOPORTE PARA ESPEJO, ADAPTABLE A VISERAS DE VEHICULOS".

75621



Consta la presente memoria de cuatro hojas foliadas, mecanografiadas por una sola cara y del dibujo adjunto.

Barcelona, siete de agosto de mil novecientos cincuenta y nueve.

P.A. de D. Fernando Marchesi Fernández-Herce,

L. DURAN  
P. P.  
*[Handwritten signature]*

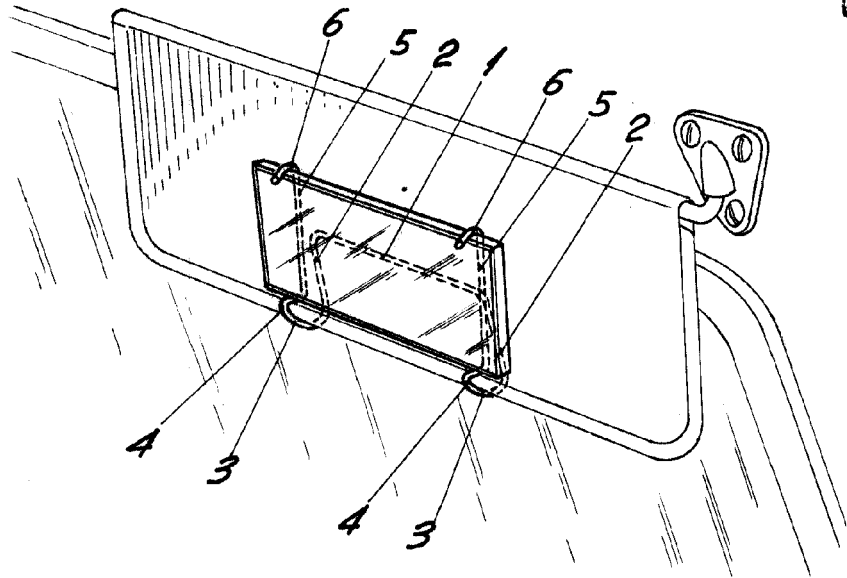

Fig. 1

75621

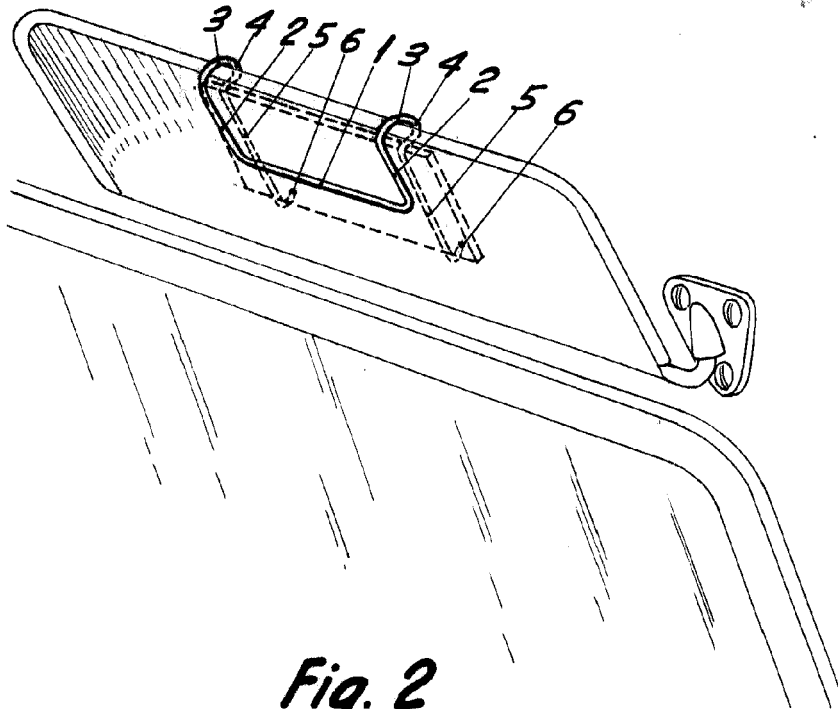

Fig. 2

BARCELONA, 7 AGOSTO DE 1959

L. DURAN

P.P.

ESCALA VARIABLE