

75584

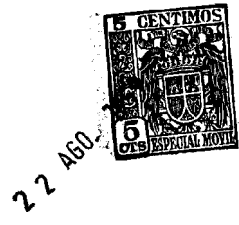

75584

MEMORIA DESCRPTIVA

Correspondiente a un MODELO DE UTILIDAD cuyo registro se solicita por 20 años,

A favor de

D. René Grandioux Miguel, de nacionalidad española.

Residente en MADRID.-Relatores, 4

p o r :

"CUBILETE TRANSPARENTE PARA JUEGO DE DADOS"

)))))

22 AGO.



5.- La presente memoria descriptiva tiene como fin la declaración del objeto sobre que ha de recaer el privilegio de explotación industrial y comercial exclusiva en el territorio nacional de un Modelo de Utilidad, conforme a la legislación vigente en materia de Propiedad Industrial que, según expresa el enunciado, trata de un cubilete de materia transparente cerrado por un disco elástico, en cuyo interior se alojan los dados.

10.- El presente cubilete para dados sustituye con ventaja a los comunmente empleados en este juego de azar. Como es sabido antes de efectuar la tirada con el cubilete corriente, el jugador ha de introducir los dados en su interior, batirlos y echarlos sobre la mesa. Un jugador poco escrupuloso puede aprovecharse de esta obligada manipulación de los dados para lograr una puntuación favorable. Por otra parte esta forma de tirar los dados permite que estos caigan frecuentemente de la mesa, sobre todo cuando estos están manejados por personas inexpertas.

15.- El cubilete de dados, objeto de esta memoria descriptiva, está compuesto por el cubilete propiamente dicho, de materia transparente, cristal o plástico, por ejemplo, cerrado por medio de un disco de materia elástica, que sirve de peana, ya que la forma de usar este cubilete es situarlos a base de mayor diámetro hacia abajo.

20.- La parte superior transparente permite ver con toda claridad el resultado de la tirada, sin que puedan crearse situaciones de duda sobre ella por la imposibilidad de tocar los dados, que no pueden salir del interior del cubilete porque las dos partes que lo forman van unidas por pegamento, además, por esta misma razón los dados no pueden extraviarse, estando siempre en posición de juego, lo que permite que las jugadas sean mucho más rápidas que con el empleo de los cubiletes normales.

25.- Este cubilete puede también emplearse para usos publicita-

75584²



ricos grabando o imprimiendo la correspondiente marca o frase propagandística.

- 35.- Con el fin de facilitar la interpretación más exacta del objeto sobre que ha de recaer el presente privilegio, en el plano adjunto complementario de la presente exposición, se representa una forma práctica para la realización industrial y únicamente a título de ejemplo y, por consiguiente, sin carácter exhaustivo sino meramente informativo.
- 40.-

En este plano:

Fig. 1^a, perspectiva del cubilete completo, en posición de juego.

Fig. 2^a, alzado del conjunto del cubilete.

- 45.- En las expresadas figuras, las referencias corresponden:

(1).-Campana superior transparente.

(2).-Base elástica.

(3).-Dados.

(4).-Rebaje del disco.

- 50.- (5).-Concavidad inferior del disco.

El cubilete está formado por un vaso tronco-cónico o campana (1) de materia transparente, adherido mediante pegamento a un disco de materia elástica (2).

Este disco presenta un rebaje (4) para permitir el encaje perfecto de la campana (1).

- 55.- Por la cara opuesta de este rebaje el disco se ensancha con objeto de dar más base al conjunto.

La cara inferior de dicho disco (2) tiene una concavidad (5) para permitir a este mayor elasticidad.

- 60.- Los dados (3), en cantidad variable, se alojan en el interior del cubilete, siendo visibles desde fuera a través de la campana transparente.

La forma de uso es bien sencilla, basta golpear la base (2) contra la mesa para que los dados salten impulsados por la

75584

22 AGO 1959



65.- vibración del disco elástico que forma dicha base, producida por el golpe.

De esta forma se consigue una tirada perfecta, ya que los dados son siempre bien batidos y caen, como es natural, en un punto en que son visibles por todos los jugadores.

70.- Descrita suficientemente la naturaleza del invento y su forma de realización práctica, únicamente cabe añadir que en el conjunto y partes independientes constitutivas del todo son susceptibles modificaciones y cambios de materias, forma y disposición en cuanto estas alteraciones no desvirtúen el fundamento esencial del mismo.

R E I V I N D I C A C I O N E S

1ª).- "CUBILETE TRANSPARENTE PARA JUEGO DE DADOS" que se caracteriza porque los dados están alojados en el interior de un espacio cerrado formado por una campana de forma tronco-cónica de material transparente cerrada por su base más ancha por un disco de materia elástica, dotado de un rebaje para permitir el encaje y adherencia de la campana transparente y una cavidad por la cara opuesta a dicho rebaje para darle una mayor elasticidad.

80.- 2ª).- "CUBILETE TRANSPARENTE PARA JUEGO DE DADOS".

La presente memoria descriptiva consta de cuatro hojas foliadas y mecanografiadas por una sola cara, componiendo un total de ochenta y ocho líneas, incluidas éstas.

Madrid, 22 de Agosto de 1.959.-

[Handwritten signature]
P. P.

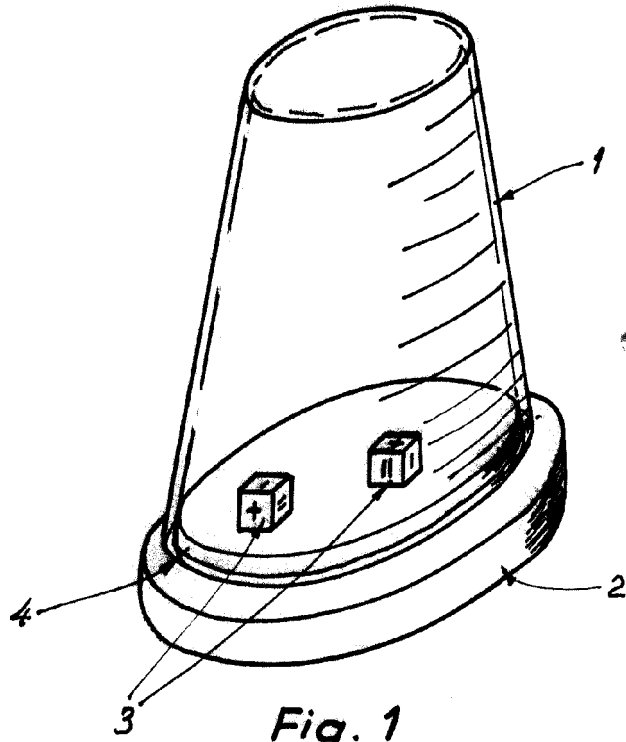

75584

Fig. 1

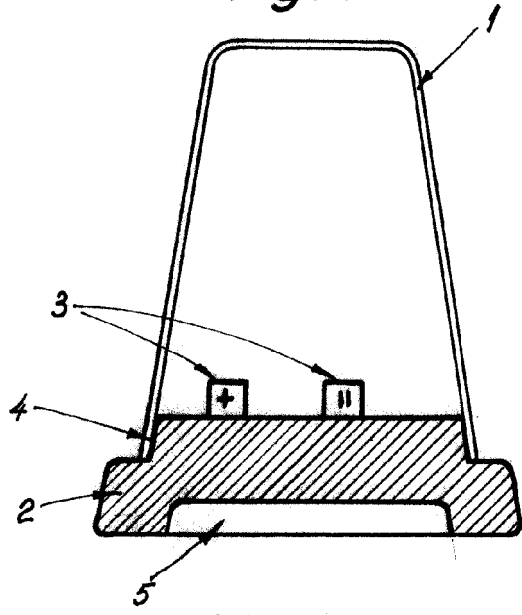

Fig. 2

Madrid, 27 de Agosto 1959

El Director General de Patentes
D. S.

Escala variable