

75521



MODELO DE UTILIDAD

por 20 años

por "UN DISPOSITIVO PUBLICITARIO, PERFECCIONADO", a favor de D^a Rosa Comallonga Casalé, de nacionalidad española, domiciliada en Barcelona, Baños Nuevos, 1, 4^o, 3^a.

=====

MEMORIA DESCRIPTIVA

Como es sabido, la publicidad ha alcanzado un desarrollo insospechado, especialmente en estos últimos años, convirtiéndose en una verdadera industria cuyos servicios son de primordial importancia para el desarrollo de múltiples negocios, extendiéndose a todos los sectores de la producción. Es comprensible pues que revista un interés cierto el desarrollo de sistemas publicitarios así como dispositivos de reclamo y de exposición.

El presente Modelo de utilidad se refiere pre-



5. cionalmente a un dispositivo publicitario, que une a su simplicidad y coste poco elevado, una notable eficacia, permitiendo la exhibición de un elevado número de anuncios, de manera atrayente y con buen efecto, mediante el uso de unos medios mecánicos sencillos y que ocupan un reducido espacio.

10. Esencialmente, este dispositivo consta de cuatro cilindros principales giratorios, según sus ejes, mediante un motor, los cuales ocupan las posiciones correspondientes a los vértices de un rectángulo, estando montados en un armazón constituido por dos placas horizontales soportadas por cuatro columnas intermedias; pudiendo deslizarse a lo largo de estos cilindros, una cinta transparente de gran longitud, portadora de los
15. anuncios, cuya cinta es de forma sin fin, estando arrollada en múltiples rodillos situados en el interior del armazón, donde existe asimismo un rodillo que recibe la acción de un dispositivo tensor.

20. Para su mejor comprensión, se adjuntan, a título de ejemplo, unos dibujos representativos de un dispositivo realizado de acuerdo con el presente Modelo.

Las figuras 1 y 2, son respectivamente, vistas en alzado y planta del dispositivo.

25. Según tales dibujos, este dispositivo consiste en cuatro cilindros -1-2-3- y -4-, giratorios según sus ejes y montados en un armazón rectangular formado por las dos placas -5- y -6- unidas por las cuatro columnas intermedias -7-, deslizando encima de estos rodillos una cinta sin fin -8- portadora de los anuncios, la cual se arrolla
30. en el interior del armazón, en múltiples rodillos -9-, contiguos a cada uno de los cuales existen otros rodillos



de guía -10- para reducir el espacio ocupado por la cinta -8- en el interior del armazón. En una posición central, existe asimismo el rodillo -11-, que ejerce funciones de tensor de la cinta, recibiendo para ello la acción del brazo -12-, el cual está impulsado por el resorte -13-.

Para el guiado de la cinta, es de gran importancia la existencia de las arandelas -14-, de borde biselado, en los extremos de los cilindros principales y de las arandelas análogas -15- en los extremos del rodillo tensor -11-, las cuales evitan la salida fortuita de la cinta -8-, del dispositivo de impulsión.

Todo cuanto no afecte, altere, cambie o modifique la esencia del dispositivo descrito, será variable a los efectos del actual Modelo.

15. N O T A.

Se reivindica como objeto de este registro por Modelo de utilidad:

1. - Un dispositivo publicitario, perfeccionado, caracterizado por consistir en cuatro cilindros principales giratorios según sus ejes, dotados de arandelas extremas de borde biselado y montados en un armazón formado por dos placas horizontales unidas entre sí, pudiendo discurrir encima de los cilindros principales, una cinta sin fin portadora de los anuncios, la cual está arrollada en múltiples rodillos interiores al armazón, contiguo a cada uno de los cuales existe otro rodillo de guía, existiendo asimismo un rodillo tensor de la cinta, que recibe la acción de un brazo dotado de un resorte, estando asimismo dotado de arandelas extremas de bordes biselados.

30. Sean cuales fueren las circunstancias que concurren en la esencialidad del Modelo de utilidad defini-

75521²



do en la anterior reivindicación, cual objeto es:

2. - "UN DISPOSITIVO PUBLICITARIO, PERFECCIONADO".

Consta la presente memoria de cuatro hojas foliadas, mecanografiadas por una sola cara y del dibujo

5. unido a la misma.

Barcelona, veintinueve de julio de mil novecientos cincuenta y nueve.

P.A. de Da Rosa Comallonga Casalé,

L. DURAN
P. P.

29 JUL



Fig. 1

75521

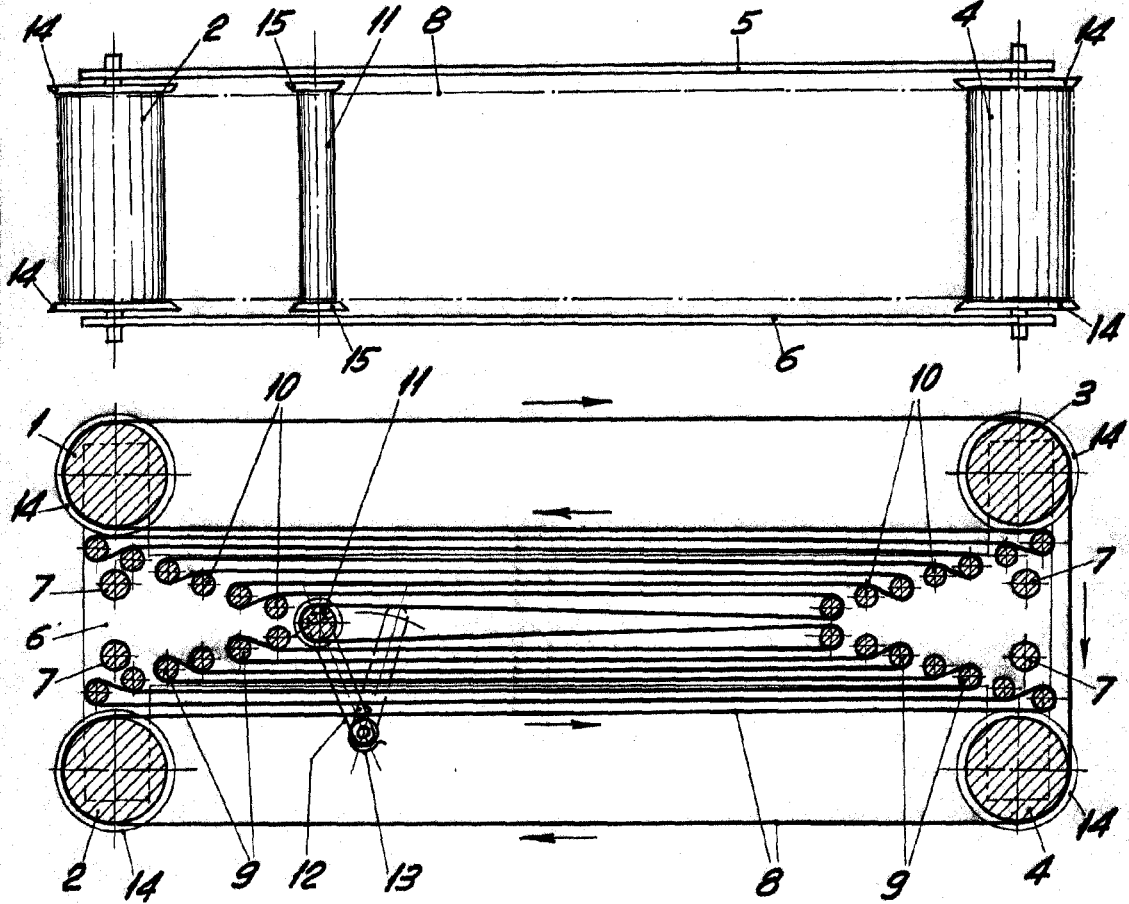

Fig. 2

BARCELONA, 29 JUNIO DE 1959

L. DURAN

P.P.

ESCALA VARIABLE