



75467

M O D E L O
D E
U T I L I D A D

a favor de Don Joaquín CAMPAÑA PIBERNAT, de nacionalidad española, residente en Barcelona, calle Teniente Flomesta, 50, 1ª, 2ª, por "PEANA PARA LA EXPOSICIÓN DE ZAPATOS"

- . -

MEMORIA DESCRIPTIVA

El presente modelo de utilidad se refiere a una peana para la exposición de zapatos.

- Esta peana resulta adecuada para la exposición indistinta de zapatos de caballero y de señora, los cuales quedan en disposición inclinada con su puntera dirigida hacia abajo, siendo retenidos en esta posición por la zona próxima al tacón por donde son aprisionados mediante dos brazos semirrígidos con que se remata superiormente la peana, los cuales actúan en modo de pinza atezándose por sus extremos los bordes laterales de dicha zona, y
- 5.
- 10.

75467



recibiendo sobre sí la planta del zapato.

5. Toda la peana está constituida a base de varillas metálicas convenientemente conformadas por doblado, y unidas entre sí mediante devanados de alambre, formando un conjunto altamente vistoso y moderno que resultam, al propio tiempo, a un precio de coste verdaderamente económico,

10. De todas maneras la características de esta peana se estriba en la especial organización del remate superior de la misma en dondese verifica la sujeción y sostenimiento del zapato, pudiendo este dispositivo prensor acoplarse a un pie o basede cualquiertipo adecuado.

15. El dispositivo de retención del zapato está formado esencialmente por dos brazos semirígidos unidos por su parte inferior a modo de pinza y conformados adecuadamente para dirigir por sus extremos por donde quedan convenientemente distanciados, presentando estos extremos sendos dobleces hacia el interior,

20. El zapato es introducido por la zona estrechada próxima al tacón por entre estos extremos libres de los brazos-pinza, en sentido de arriba hacia abajo, consiguiendo separarlos ligeramente para que estos actúen presionando por sus dobleces contra losbordes laterales de la suela reteniendo al zapato que por su planta se apoyará sobre los citados brazos.

25. Con el fin de facilitar la explicación se acompaña a la presente memoria una lámina de dibujos en la que se ha representado un caso de realización, que se cita a



75467

título de ejemplo no limitativo del alcance del invento,

En los dibujos:

La figura 1 indica en perspectiva dicha peana, con su pie fragmentado,

5. la figura 2 ilustra en alzado lateral, el detalle del remate retenedor de la peana, y

la figura 3 representa en alzado frontal, según su cara posterior, el detalle del atenzamiento del zapato por los extremos de los brazos-pinza con que se remata superiormente la peana.

10.

Esta peana consiste en una varilla metálica -1-, por ejemplo de aluminio, conformada por doblado de manera que constituye una base poligonal inferior -2-, un tramo recto intermedio -3-, y dos brazos superiorres -4- y -5- conformados divergentemente hacia sus extremos, en donde presentan sendos dobleces -6- y -7- dirigidos hacia el interior, (figura 3).

15.

En el tramo recto -3- se adicional una segunda varilla -8- que se prolonga inferiormente según una pata de apoyo -9-.

20.

Estas dos varillas se unen por las zonas extremas de este tramo, aplicando en ellas sendos devanados de alambre -10- y -11-.

25.

El devanado superior -10- une los extremos inferiores de los brazos -4- y -5- constituyendo un a modo de pinza.

En la parte inferior de estos brazos se ha practicado en los mismos sendos doblados -12- y -13- que de-

75467



terminan un ensanchamiento apropiado para el descenso de la planta del zapato, y al propio tiempo comunican a la pinza una mayor resistencia.

5, La colocación del zapato en la peana se afecta de la siguiente manera:

10. Se introduce por su zona -14- por entre los brazos -4- y -5-, de forma que los bordes laterales -15- y -16- de la planta -17- discurren rozando los dobleces extremos -6- y -7- de estos brazos, (figura 3). La introducción del zapato según la figura 3 determinará la separación de los extremos superiores de los brazos citados, los cuales actuarán presionados, mediante sus dobleces respectivos -6- y -7- contra los correspondientes bordes -15- y -16- del zapato logrando así la retención de 15. éste, el cual descansará por su planta -17- sobre el ensanchamiento formado por los doblados -12- -13- de estos brazos, /figura 2).

20. De esta manera queda el zapato suspendido en posición inclinado según la inclinación de los brazos-pinza -4- y -5- con respecto del tramo intermedio -8- de la peña, y con la puntera -14- dirigida hacia abajo.

25. La base de la peana la constituyen el doblado poligonal -2- y la pata -9-, apoyándose aquél sobre el suelo por un tramo anterior -18- angular, y ésta por su extremidad inferior -19-.

El modelo, dentro de su esencialidad, puede ser llevado a la práctica en otras formas de realización que difieran en detalle de la indicada a título de ejemplo, a las cuales alcanzará igualmente la protección que



75467

se recaba. Podrá, pues, construirse en cualquier forma y tamaño, con los medios y materiales más adecuados, por quedar todo ello comprendido en el espíritu de las reivindicaciones.

5.

- . -

N O T A

Se reivindica como objeto del presente modelo de utilidad:

10. 1. Peana para la exposición de zapatos, caracterizada por el hecho de comprender como remate superior dos brazos semirrígidos unidos inferiormente a modo de pinza, y convenientemente conformadas según divergencias que deja entre sus extremos superiores libres cierta separación adecuada para recibir entre ellos la zona estrechada central próxima al tacón del zapato, introducida a presión, la cual resulta aprisionada por sus bordes laterales mediante la presión ejercida sobre los mismos por
15. los extremos de los citados brazos, cuyos extremos presentan para ello dobleces hacia el interior, quedando el zapato con su planta descansando sobre estos brazos.

20. 2. Peana para la exposición de zapatos, caracterizada por el hecho de comprender los brazos-pinza son los extremos de una varilla que determina, al propio tiempo, por adecuado doblado, una base inferior y un tramo intermedio como pie, en cuyo tramo se prevé la adición

75467



longitudinal de otra varilla prolongada inferiormente según una pata de apoyo.

3. Peana para la exposición de zapatos, según la reivindicación 1, caracterizada porque en las zonas extremas del tramo intermedio se prevé la unión entre las dos varillas, mediante la aplicación de sendos devanados de alambre.

4. Peana para la exposición de zapatos,

La presente memoria descriptiva consta de seis hojas foliadas, escritas a máquina por una sola cara,

Barcelona, a 4 de agosto de 1959

Joaquín CAMPAÑA PIBERNAT

p.a.

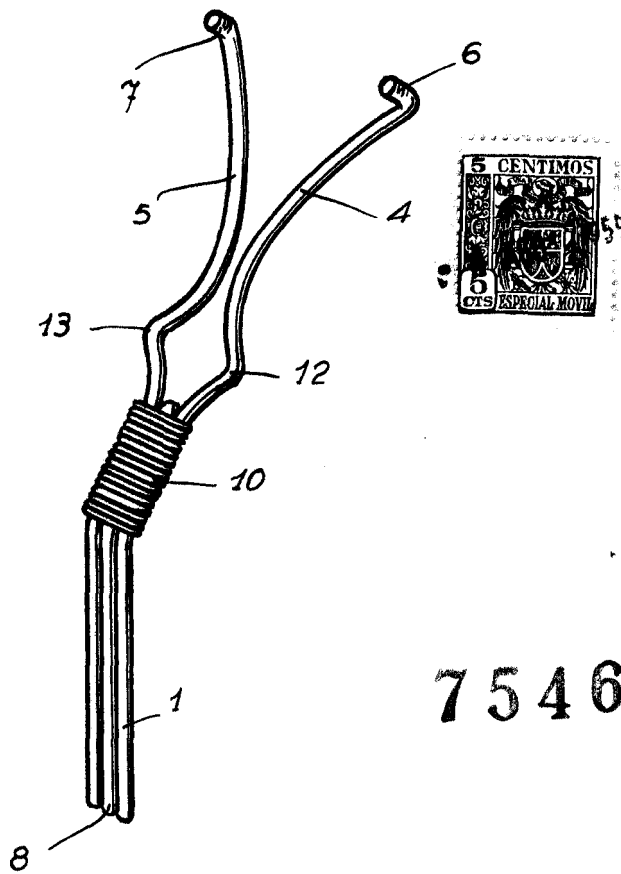
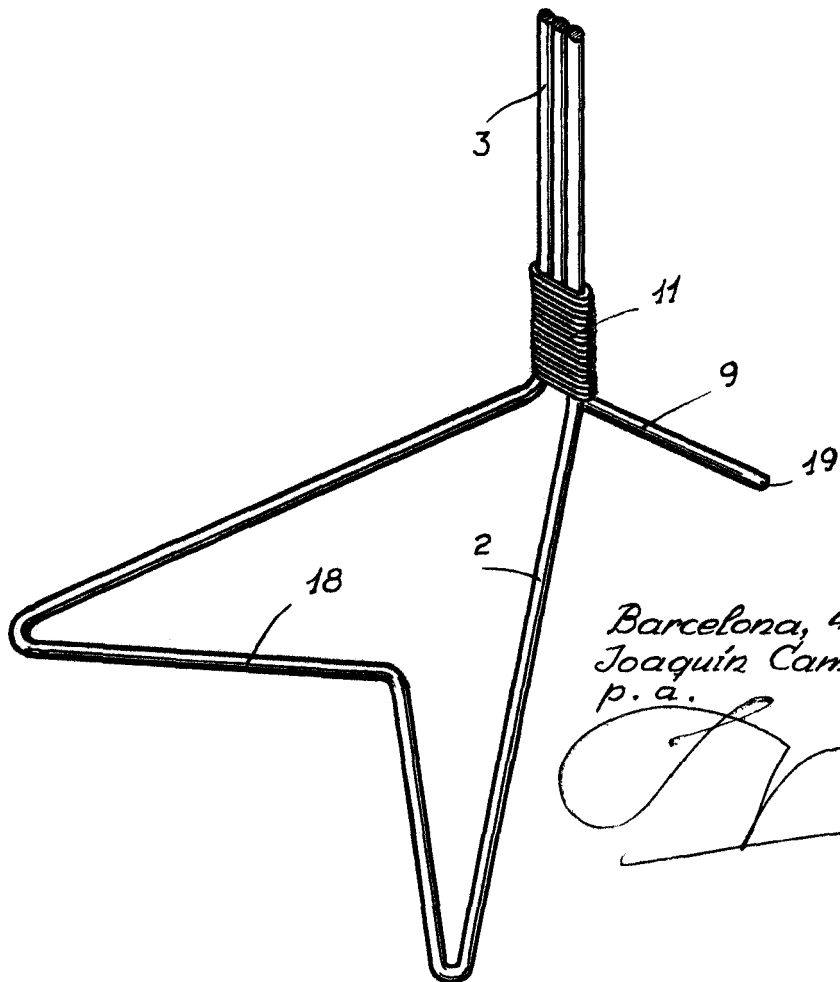


Fig. 1

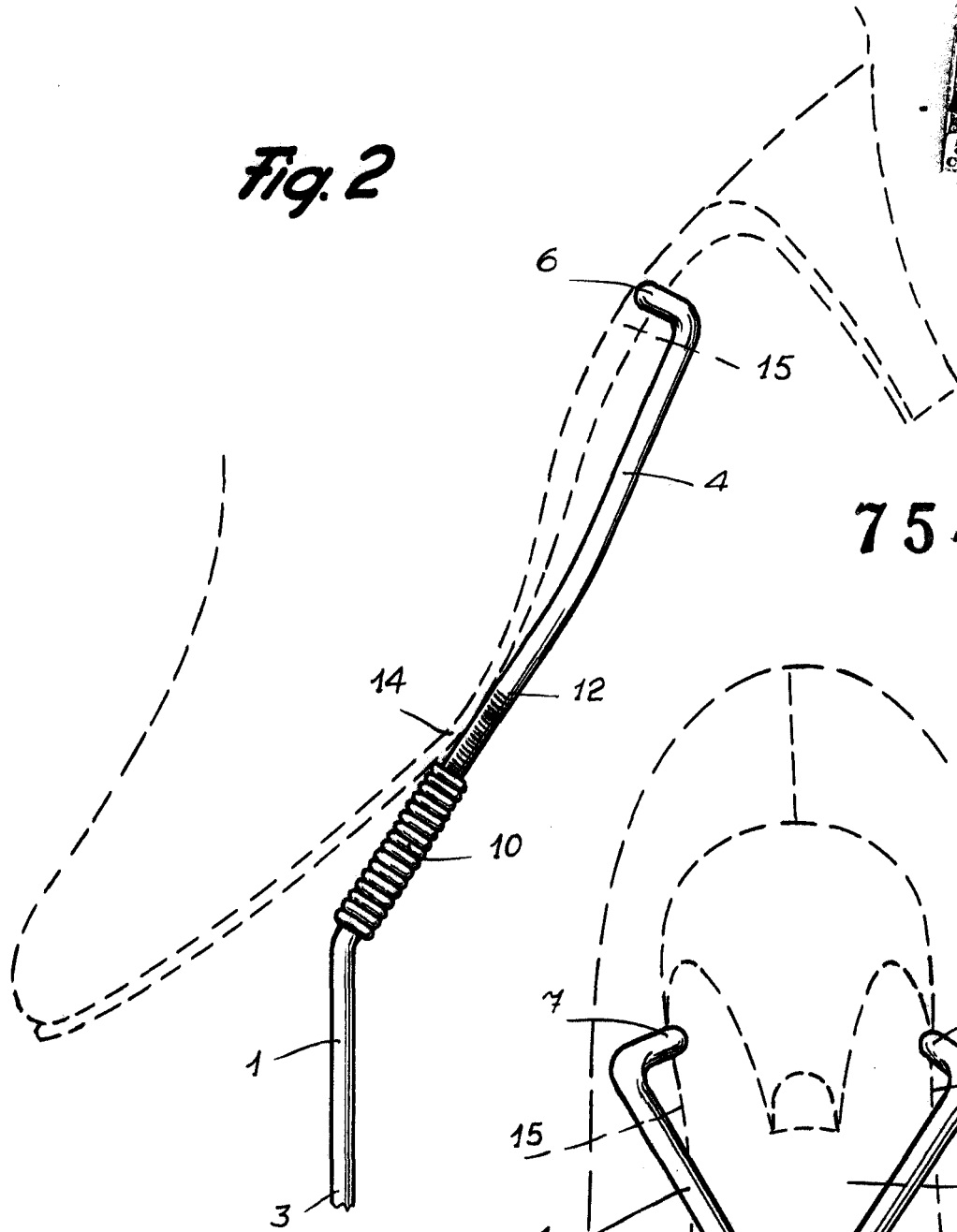
75467



Barcelona, 4 Agosto 1959
Joaquín Campaña Pibernat
p. a.

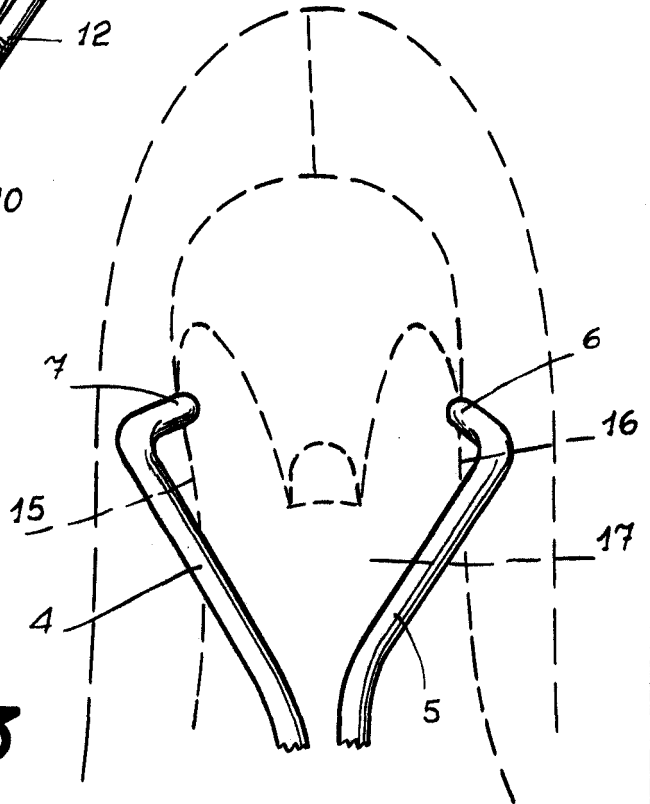


Fig. 2



75467

Fig. 3



Barcelona, 4 Agosto 1959
Joaquín Campaña Pibernat
p. a.