

75463

28



75463

MODELO DE UTILIDAD

por 20 años

por "UN OJETE GUIA-HILOS, PERFECCIONADO", a favor de
D. José Franch Oliveras, de nacionalidad española, do-
miciliado en Badalona (Barcelona), Av. Martí Pujol, 317.

=====

MEMORIA DESCRIPTIVA

En estos últimos años se ha debido proceder a un nuevo y radical enfoque de los procedimientos industriales, en el sentido de obtener un rendimiento máximo de la energía y mano de obra empleadas, así como de las materias primas utilizadas, todo ello encaminado al aumento de la producción sin que se produzca un aumento proporcional en los costes, lo cual permite una mejor remuneración al trabajo y una posible reducción de precios que posibilite el

5.



concurso a mercados de alta competencia.

Todo ésto ha cristalizado en las modernas técnicas sobre el aumento de la productividad, que se han ido extendiendo rápidamente a todos los campos, obteniendo notables beneficios.

5. Se comprende, pues, el elevado interés que tiene el conseguir nuevos dispositivos que permitan obtener un aumento de la productividad en un campo determinado, siendo la simplicidad de los mismos, una característica favorable para su aplicación.

10. El presente Modelo de utilidad, se refiere a un ojete guía-hilos de aplicación a la industria de hilatura, que simplifica notablemente el trabajo de inserción del hilo en los mismos, disminuyendo el tiempo necesario para esta operación a una pequeña fracción del que era necesario con los guía-hilos de tipo conocido. Teniendo en cuenta el elevado número de estos ojetes guía-hilos que en muchos casos tiene que controlar un solo operario, se comprende el beneficio que representa el tener que dedicar una proporción mucho menor del tiempo de trabajo al cuidado de los mismos, significando un importante ahorro de tiempo no sólo en una industria particular, sino de un modo global en todo el sector fabril afectado.

20. Esencialmente, este ojete guía-hilos, consiste en un largo mango de sujeción, cuyo extremo se prolonga en un pequeño brazo curvado abierto por la parte delantera y en un apéndice dirigido hacia abajo en sentido perpendicular al anterior, llevando una muesca lateral. Con esta disposición, la inserción del hilo en el ojete, resulta extraordinariamente simple, evitando la engorrosa maniobra tradicional de tener que dar la vuelta completa al lazo que usualmente llevan los ojetes guía-hilos conocidos.



Para su mejor comprensión, se adjunta, a título de ejemplo, un dibujo representativo de un ojete guía-hilos realizado de acuerdo con el presente Modelo.

- Según tal dibujo, este Modelo consiste en un brazo
5. -1- de sujeción, de considerable longitud, que se prolonga en su parte delantera en un brazo curvado -2-, que limita una amplia abertura delantera y un largo apéndice -3- dirigido hacia abajo perpendicularmente al brazo -2-, el cual lleva una muesca oblicua -4-. Con esta disposición, se evita
10. la complicada maniobra necesaria para la inserción del hilo en el lazo de los ojetes actualmente utilizados, reduciendo a una fracción muy pequeña el tiempo necesario.

- Todo cuanto no afecte, altere, cambie o modifique la esencia del ojete guía-hilos anteriormente descrito, será
15. variable a los efectos del presente Modelo.

N O T A.

Se reivindica como objeto de este registro por Modelo de utilidad:

- 1.- Un ojete guía-hilos, perfeccionado, caracterizado esencialmente por consistir en un mango rectilíneo de sujeción,
20. prolongado por su parte delantera en un brazo curvado abierto por la parte anterior y un largo apéndice dispuesto perpendicularmente al anterior, el cual lleva una muesca oblicua, reduciendo al mínimo el tiempo de inserción del hilo.

25. Sean cuales fueren las circunstancias que concurran en la esencialidad del Modelo de utilidad definido en la anterior reivindicación, cuyo objeto es:

2.- "UN OJETE GUIA-HILOS, PERFECCIONADO".

- Consta la presente memoria de tres hojas foliadas,
30. mecanografiadas por una sola cara y del dibujo adjunto.

Barcelona, veintitres de julio de mil novecientos cincuenta y nueve.

P.A. de D. José Franch Oliveras,

L. D. FRANCH OLIVERAS
P. A.

D. JOSE FRANCH OLIVERAS

HOJA UNICA

23 JUL



75463

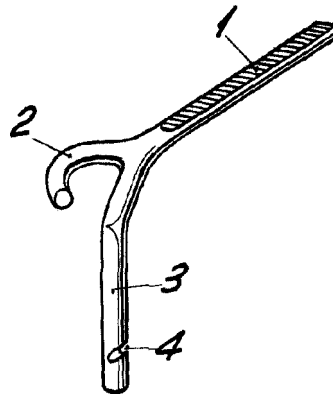

BARCELONA, 23 JULIO DE 1959

L. DURAN

P.P.

ESCALA VARIABLE