



75454

M O D E L O
D E
U T I L I D A D

a favor de E. y J. PUJOL-XICOY, S. A., entidad española, domiciliada en Barcelona, Vía Layetana, 167, por "NUEVO ÉMBOLO PARA MECANISMOS ELEVADORES HIDRONEUMÁTICOS".

- . -

MEMORIA DESCRIPTIVA

La presente invención se refiere a un nuevo émbolo para mecanismos hidroneumáticos elevadores, el cual presenta varias e importantes ventajas con relación a todas las ejecuciones similares, que son superadas tanto en la simplicidad de construcción como en la seguridad de funcionamiento.

5.

Como es evidente, en las estaciones de servicio, para el engrase y limpieza de los vehículos es necesario que la correspondiente instalación hidráulica reúna las debidas condiciones, no sólo para simplificar las

10.

21 AGO.



75454

operaciones por parte del personal encargado sino para que la labor pueda efectuarse de una manera perfecta, lo cual exige el disponer de un elevador con la precisa movilidad y con la máxima resistencia en el apoyo sobre el elemento desplazable.

5.

Con el objeto de la invención queda eliminados todos los inconvenientes que se aprecian en los dispositivos corriente, pues en el nuevo émbolo para elevadores, se disponen convenientemente distribuidos cuatro ejes solidarios al mismo, los cuales sirven de eje de giro a otros tantos brazos, estando limitados superiormente los referidos ejes por una placa fijada con tuercas roscadas a los extremos de dichos ejes, cuya placa impide la salida de los referidos brazos.

10.

Para la mejor comprensión de la presente memoria descriptiva, se acompaña un dibujo en el que, tan sólo a título de ejemplo, se representa un caso práctico de realización de un cabezal de las características apuntadas.

15.

En dicho dibujo la figura 1 es una vista en alzado seccionado del émbolo de la invención; y la figura 2 lo muestra en planta y sin la placa superior de fijación de los brazos articulados.

20.

El objeto de la invención comporta un émbolo -C- en cuya parte superior -A- debidamente reforzada, están fijos cuatro ejes. Estos ejes -F- tienen separación entre ellos suficiente para la colocación de cuatro brazos -D- con sendos refuerzos -E- en los puntos de giro.

25.

75454



Los cuatro ejes o pernos -F- en su extremo superior, están fileteados para recibir a las tuercas -G-, que aseguran la retención de la placa -B- sobre los brazos estando estos complementados con unas abrazaderas -H- dotadas de unos topes -I- que se mueven en un radio variable apropiado.

10. Dada la movilidad de los brazos -D- en un plano horizontal, merced a su articulación entre la parte superior -A- del émbolo y la placa -B-, la acomodación de los mismos con vista a un buen apoyo del vehículo o similar a elevar se realiza en óptimas condiciones. Por lo que afecta a la resistencia en los puntos de juego, aquella viene garantizada por los refuerzos -E-, tal como se aprecia en las figuras.

15. Las ventajas de este émbolo elevador en lo que afecta a su montaje son evidentes, dado que basta disponer de la base -A- del elemento émbolo-elevador con los pernos -F- y la placa -B- para lograr un eficaz medio de retención para los brazos -D-, giratorios sobre sus pernos-eje -F-, sin otro elemento adicional alguno.

20. Serán independientes del objeto de la invención los materiales, formas y dimensiones de los elementos que integran un cabezal de las características descritas, siempre que las variaciones que se introduzcan no afecten a su esencialidad.

25.

14 AGO.



N O T A

75454

Se reivindica como objeto del presente modelo de utilidad:

5. 1. Nuevo émbolo para mecanismos elevadores hidroneumáticos, que se caracteriza por estar constituido por unos pivotes o ejes, preferiblemente cuatro, fijos y solidarios a la base superior del émbolo elevador a los que va fijada en sus extremos por medios adecuados una placa, alojándose entre el émbolo y la placa tantos brazos como pivotes, actuando estos como ejes de giro de aquellos brazos, los cuales vienen complementados con unos refuerzos en su punto de conjunción y con unas abrazaderas con salientes elásticos para apoyo.

15. 2. Nuevo émbolo para mecanismos elevadores hidroneumáticos.

La presente memoria consta de cuatro hojas foliadas, escritas a máquina por una sola cara.

Barcelona, a 1º de agosto de 1959.

E. y J. PUJOL-XICOY, S.A.

p.a.

I. PONTI

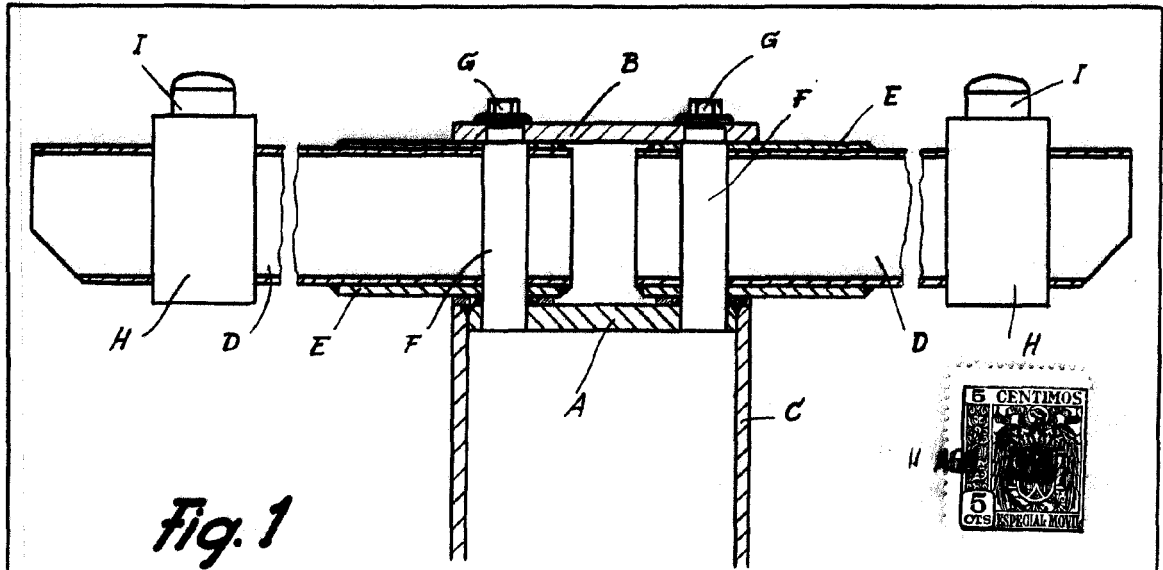

Fig. 1

75454

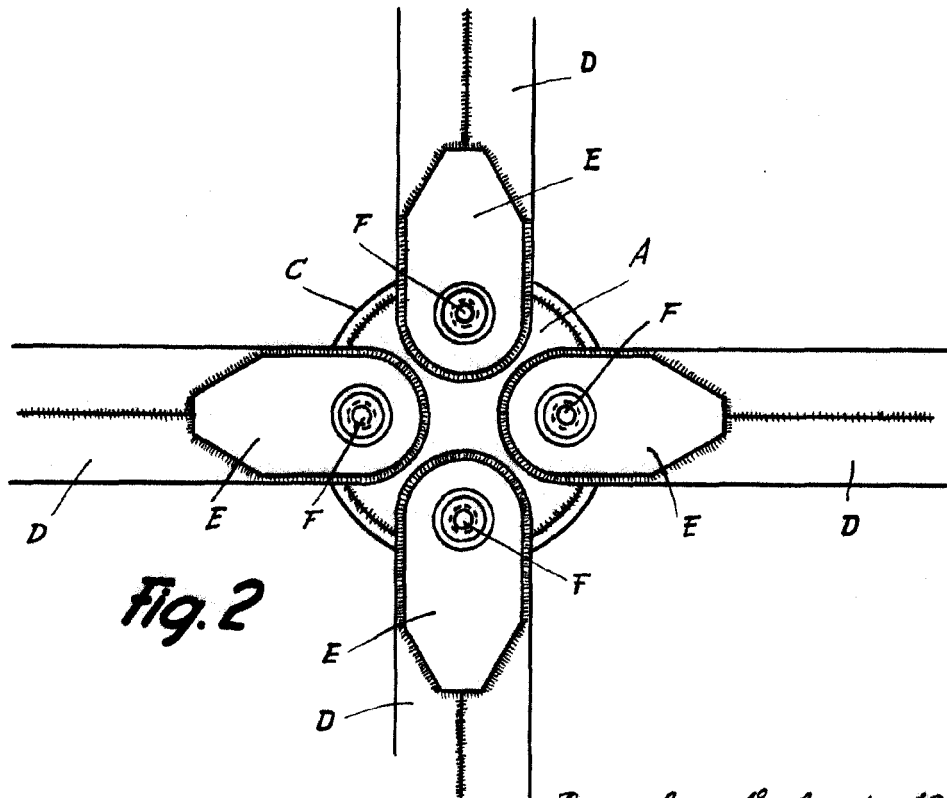

Fig. 2

Barcelona, 1º Agosto 1959
E. y J. Pujol-Xicoy, S. A.
p. a. I. PONT