

30 J



75412

M O D E L O  
D E  
U T I L I D A D

a favor de Don José Antonio de MIQUEL BERENQUER, de nacionalidad española, residente en Barcelona, Avenida República Argentina, 2, pral., 2º, por "CABEZA SUPLEMENTARIA PARA ELEMENTOS DE CLAVAZÓN"

- . -

MEMORIA DESCRIPTIVA

El presente modelo de utilidad se refiere a una cabeza suplementaria para elementos de clavazón.

De todos es conocida la dificultad que representa hoy en día el abrir una caja de embalaje de las fabricadas comúnmente de madera cuya tapa es asegurada mediante clavado.

Dicha engorrosa operación se funda en los problemas que resulta agarrar la cabeza del clavo para su extracción, ya que esta cabeza en la operación de cerrado de la caja queda ligeramente embutido en la tapa, general-



75412

paña a la presente memoria una lámina de dibujos en la que se ha representado un caso de realización que se cita a título de ejemplo, no limitativo del alcance del invento.

En los dibujos:

5. La figura 1 indica en sección alzada esta cabeza suplementaria ensartada en un elemento de clavazón;  
la figura 2 muestra en sección alzada una plicación de esta cabeza suplementaria en el cerrado de una tapa; y
10. la figura 3 representa en planta superior la disposición de esta misma cabeza en el caso anterior.  
Consiste ésta en un cuerpo de material comprensible -1-, de forma discoidal, con un grosor adecuado para que una vez ensartado por un taladro central -2- a un  
15. clavo -3- o similar, y ser éste hincado (figura 2), la cabeza de este clavo -4- no llegue a penetrar en lo más mínimo en la madera de la tapa -5-.  
De esta manera, cuando deba procederse a la apertura de la caja, de cuerpo -6-, la boca de unas tenazas u  
20. otra herramienta análoga podrá introducirse entre esta cabeza suplementaria -1- y la tapa -5-, según indican las flechas F, consiguiendo así fácilmente retirar los clavos -3- y conseguir la apertura de la caja rápidamente, con comodidad y sin resultar ésta estropeada.
- 25: Ventajosamente esta cabeza suplementaria se obtendrá a base de cartón u otra materia similar de constitución foliácea, en cuyo caso las láminas componentes se hallarán dispuestas después una sobre la otra normalmente al taladro axial -2-, (Figura 1).

75412

30 JUN 5



El modelo, dentro de su esencialidad, puede ser llevado a la práctica en otras formas de realización que difieran en detalle de la indicada a título de ejemplo, a las cuales alcanzará igualmente la protección que se recaba.

5. Podrá, pues, fabricarse en cualquier forma y tamaño, con los medios y materiales más adecuados, por quedar todo ello comprendido en el espíritu de las reivindicaciones.

- . -

N O T A

Se reivindica como objeto del presente modelo de utilidad:

10. 1. Cabeza suplementaria para elementos de clavazón, caracterizada por estar constituida por un cuerpo substancialmente discoidal, de material compresible, que presenta un taladro en su centro que lo atraviesa totalmente, por cuyo taladro se ensarta dicho cuerpo en el elemento de clavazón, siendo retenido por la cabeza de éste, permitiendo ello que una vez clavado este elemento sea fácilmente arrancable al ser cogido por el borde de dicha cabeza suplementaria mediante unas tanzas o útil similar.
15. 2. Cabeza suplementaria para elementos de clavazón, según la anterior reivindicación, caracterizada porque en el cuerpo discoidal citado, caso de presentar una constitución foliácea, las láminas componetes se hallan
- 20.

30 JUL

75412



unidas entre sí en forma superpuesta, en disposición substancialmente normal al taladro axial de dicho cuerpo.

3. Cabeza suplementaria para elementos de clavazón.

5. La presente memoria descriptiva consta de cinco hojas foliadas, escritas a máquina por una sola cara.

Barcelona, a 29 de julio de 1959

José Antonio de MIQUEL BERENGUER

p.a.

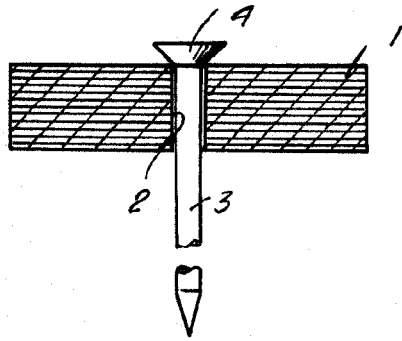

Fig. 1

75412

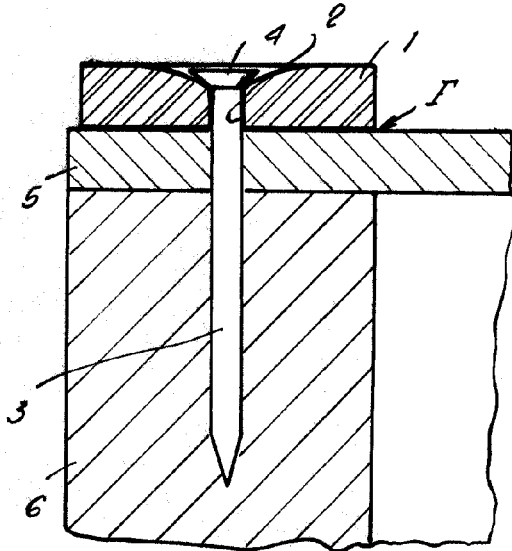

Fig. 2

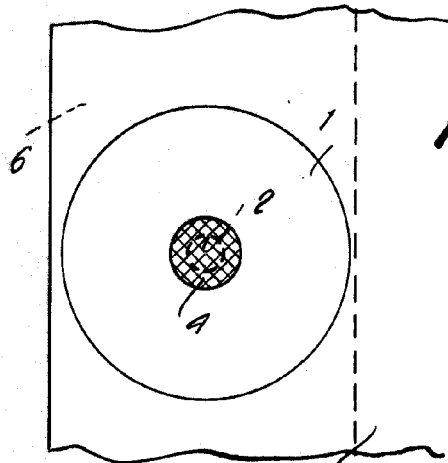

Fig. 3

Barcelona, 29 Julio 1959  
José Antonio de Miquel Berenguer  
p.a.

6019