

75406



75406

MODELO DE UTILIDAD

que por veinte años, para España y sus Posesiones, se solicita a favor de DON ANGEL CAMACHO ALARCON, de nacionalidad española, residente en MORON DE LA FRONTERA(SEVILLA)(ESPAÑA), por "UN NUEVO ENVASE DE CARTON".

Memoria descriptiva

5 Este modelo de utilidad cuyo registro se solicita, se caracteriza por constituir un envase de cartón en forma de cestillo para el acondicionamiento y transporte de frascos de - todas clases, muy especialmente para contener aceitunas, cuyo envase puede ser construido en cartulina, cartón o cualquiera otra clase de material similar.

10 El envase está formado por un paralelepípedo rectangular de cartón, cartulina, etc. (1-figs.1-2-3-4) que vá dividido en dos departamentos, separados entre sí, por una pared - (2-figs.1-2-3) que sale del fondo del envase donde lleva unas faldillas (3-fig.3) pegadas a dicho fondo.

Estos departamentos en que se encuentra dividido el cuerpo (1-figs.1-2-3-4) del envase, llevan practicados por la parte superior una serie de aligeramientos circulares (4-fig.3) para



15 el alojamiento de los frascos de aceitunas, etc.

Para la cogida y transporte de este envase vá provisto de un asa (5-fgs.1-2-3) con un refuerzo (6-fgs.1-2) que sobresale del mismo material, lo mismo que las tapas laterales - (7-fgs.1-2-4), que llevan un apéndice (8-fgs.3-4) para enganchar sobre una ranura (9-fg.4) practicada en el fondó del envase.

Este envase puede ser objeto de modificaciones siempre que no altere la esencialidad del invento.

25 Todo según se detalla en el dibujo adjunto que a título de ejemplo acompaña a la presente memoria descriptiva en el que se representa:

La fig.1. Una vista en alzado del envase.

La fig.2. Una vista en alzado y de perfil del mismo.

La fig.3. Una vista en planta, y

30 La fig.4. Un detalle del cierre de las tapas laterales.

-REIVINDICACIONES-

Se reivindica como de la propia y nueva invención, la propiedad y explotación exclusivas de:

35 1ª). Un nuevo envase de cartón caracterizado por ser en forma de paralelepipedo rectangular, dividido en el sentido de su longitud en dos departamentos, que ván provistos por su parte superior, de una serie de aligeramientos circulares, y de unas tapas laterales con un apéndice que encaja para su cierre en una ranura practicada en el fondo.

40 2ª). Un nuevo envase de cartón según 1ª reivindicación, caracterizado por llevar un asa dividiendo el cuerpo del envase en dos partes, y fijada al fondo del mismo por dos faldillas que salen de dicha asa, llevando para su cogida un vaciado en la parte superior provisto de dos apéndices como refuerzos.

45 3ª). "UN NUEVO ENVASE DE CARTON".



Consta la presente memoria descriptiva de tres hojas numeradas y mecanografiadas en una sola cara a las que se acompañan un plano para su mejor comprensión.

MADRID 10 AGO. 1959

Proyecto de la Torre
A. P.

Figura 1



Figura 2



Figura 3.

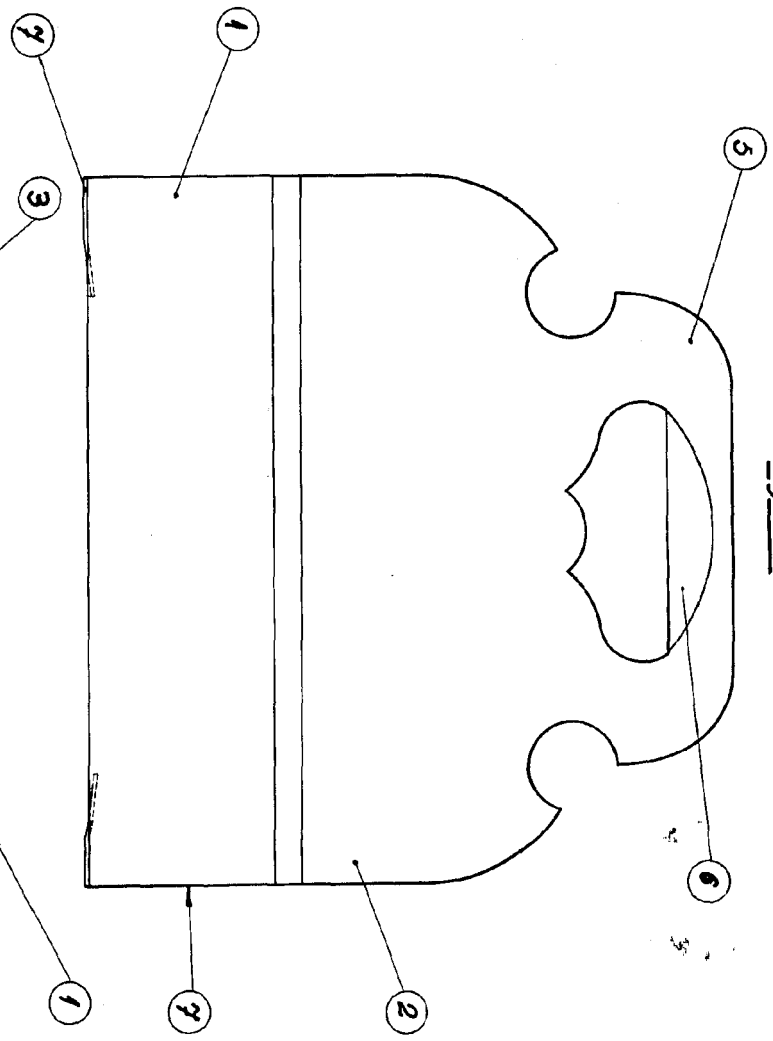

Figura 4.

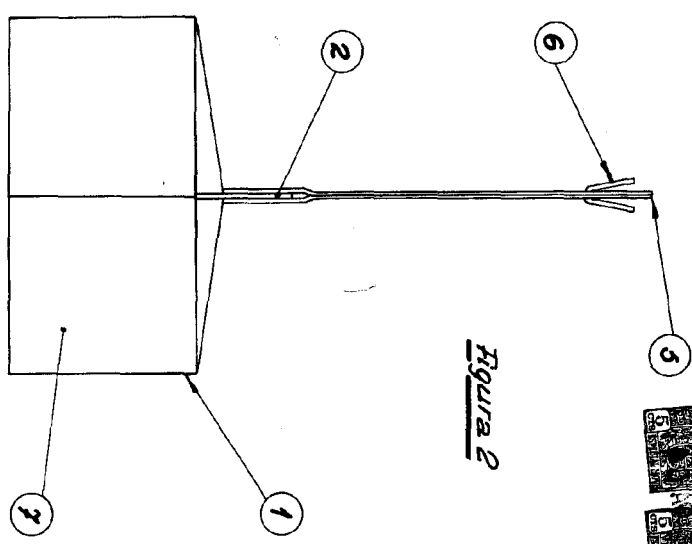

Escala: Variable.

1540 B

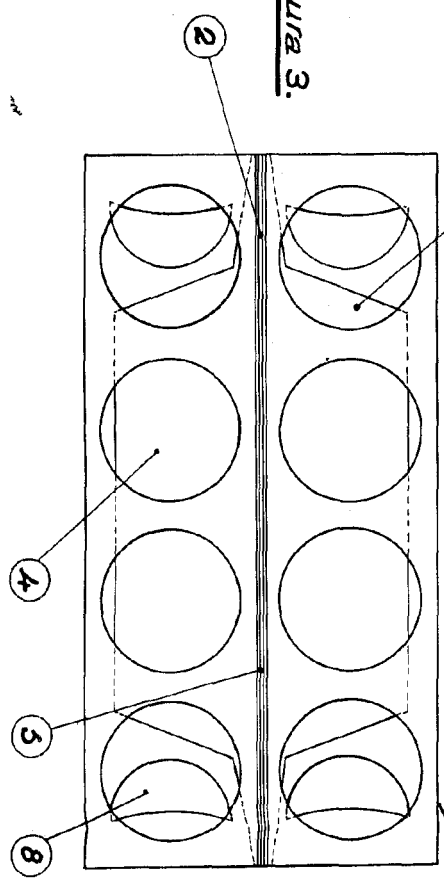
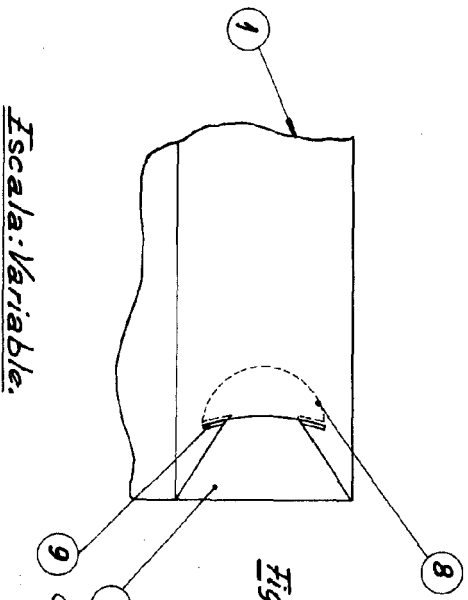

4.0
 1054
 de la Boma
 7