



75392

MODELO  
DE  
UTILIDAD

por "UN FRASCO ENTERIZO CON CIERRE HUMECTADOR DE BOLA", a favor de NOVOFARMA, S.A., entidad española, residente en PAMPLONA, Caspitela, nº 4.

MEMORIA DESCRIPTIVA

El presente modelo de utilidad se refiere a un frasco enterizo con cierre humectador de bola.

En el modelo se ha previsto el hecho de que el gollete del frasco está prolongado en una sección de forma adecuada para el alojamiento en su interior de la bola de cierre humectadora, de manera que el cuerpo, el gollete del frasco y la sección portadora de la bola están constituidos de una sola pieza.

Con el fin de facilitar la explicación, se acompaña una hoja de dibujos a la presente memoria, en los que



se ha representado un caso de realización, que se cita a título de ejemplo.

En el dibujo se muestra la parte superior de un frasco del indicado tipo, semiseccionado.

5. Consiste en un frasco de forma variable 1 provisto de un gollete 2 el cual presenta una prolongación anular 3 que ofrece en su parte interior un asiento 4 de apoyo de la bola libremente giratoria, constituido por un nervio saliente hacia el interior, según la sección recta de la misma, terminando el borde de la referida prolongación por su parte interior, en una pestaña circundante 5, constituyendo de esta manera la cámara portabola 6 del frasco. La distancia que separa la pestaña circundante de la embocadura, del nervio interior de la misma, es substancialmente menor que el diámetro de la bola obturadora.
- 10.
15. Para llenar el frasco, la bola puede ser quitada facilmente debido a que por lo menos el contorno de la embocadura será elástico, completándose el envase con el correspondiente tapón cápsula para acoplar en el gollete.
20. El modelo, dentro de su esencialidad, puede ser llevado a la práctica, en otras formas que difieran en detalle de la indicada a título de ejemplo, a las cuales alcanzará igualmente la protección que se recaba. Podrá, pues, fabricarse en cualquier tamaño y con el material más adecuado, por quedar todo ello comprendido en el espíritu de las reivindicaciones.
- 25.



N O T A

75392

Descrito el objeto y utilidad de la invención, lo que se declara no divulgado ni practicado en España, comprende las siguientes reivindicaciones:

5. 1. Un frasco enterizo con cierre humectador de bola, de la clase que comprende un cuerpo general y una zona de embocadura provista de una bola libremente giratoria, caracterizado esencialmente por el hecho de que la embocadura y el cuerpo, forman una sola pieza, siendo practicable esta embocadura, solamente desde el exterior.
10. 2. Un frasco, según la anterior reivindicación, en el que por lo menos el contorno de la embocadura es elástico y forma un borde con pestaña circundante, hacia el interior de la misma.
15. 3. Un frasco, según las reivindicaciones 1 y 2, en el que en la zona interior de la embocadura, hay un nervio saliente hacia el interior según la sección recta de la misma, en disposición paralela a la pestaña interior del borde.
20. 4. Un frasco, según las reivindicaciones 1 a 3, en el que el cierre de bola se realiza introduciendo forzosamente la bola contra el borde de la embocadura para vencer la elasticidad del reborde de esta embocadura, quedando la bola de cierre asentada en el nervio inferior saliente.
25. 5. Un frasco, según las reivindicaciones 1 a 4, en el que la distancia que separa la pestaña circundante de la embocadura del nervio interior de la misma, es substan-

75392



cialmente menor que el diámetro de la bola de cierre.

6. Un frasco enterizo con cierre humectador de bola.

Según se describe y reivindica en la presente memoria descriptiva, que consta de cuatro hojas foliadas y escritas a máquina por una sola cara, acompañadas de una lámina de dibujos.

Madrid, a 8 AGO. 1959

NOVOFARMA, S.A.

p. a.

J. J. IME ISERN MIRALLES

S/jg.

75392

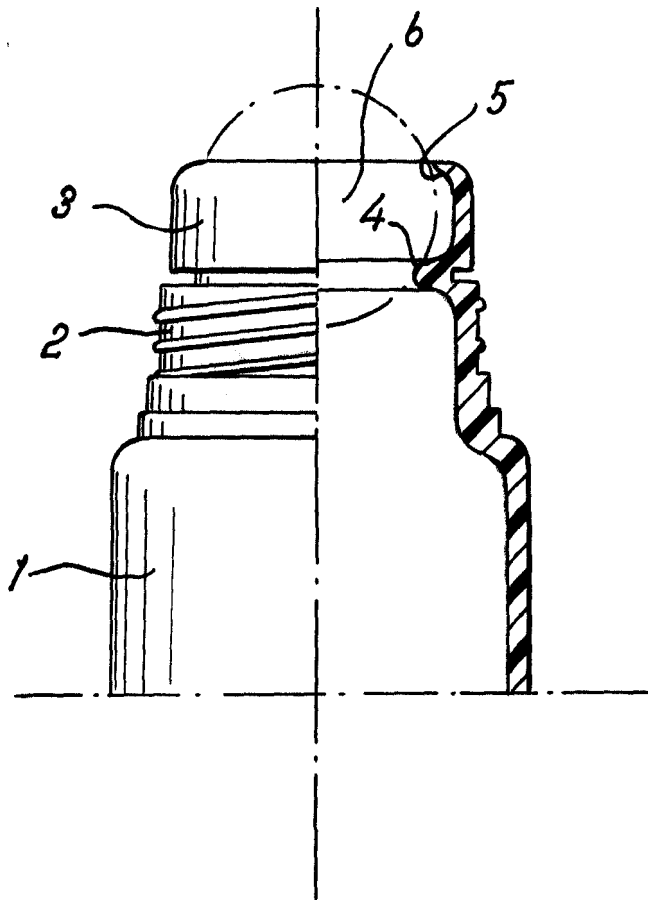

Madrid, 8 ADO 1959  
Jaime Isern

p.p.