

75389

M O D E L O
D E
U T I L I D A D

para "APOYO ESFERICO FIJO PARA MUEBLES Y SIMILARES", a favor de Don JESUS L. ROSADO DE TORRES, domiciliado en BARCELONA, Paseo de Gracia núm, 119.

= . =

MEMORIA DESCRIPTIVA

El presente modelo de utilidad se refiere a un apoyo esférico fijo para muebles y similares.

El objeto de este modelo es obtener un apoyo para muebles y similares, el cual permita el deslizamiento de los mismos, cuando ello sea necesario, sin dificultades de ninguna clase.

Para ello se ha procedido a la creación de un apoyo en forma de casquete esférico enlazado con una pared cilíndrica, que apoya directamente en el mueble, por lo que el casquete no sufre deformaciones y determina por su constitu-



75389

ción un apoyo tangencial con el plano del suelo o sea por un solo punto con lo que al ser mínima la superficie de apoyo se logra que el deslizamiento sea perfecto al no existir los roces que frenarían el movimiento.

5. Para el acople del apoyo al mueble la parte cilíndrica presenta unas patas, que terminan en punta para su introducción en el mueble cuando este sea de madera, o bien para doblarse contra el mismo si es metálico, con lo que se efectúa su retención.

10. Con el fin de facilitar la explicación, se acompaña a la presente memoria una lámina de dibujos en la que se ha representado un caso de realización que se cita a título de ejemplo.

15. En el dibujo, y en su figura única, es de observar visto en perspectiva el apoyo, el cual se halla constituido por un casquete esférico 1, enlazado por su borde a una pared 4 de tipo tubular cilíndrica, que presenta un borde superior 2 recto para su apoyo contra el mueble, saliendo de dicho borde un mínimo de tres patas 3, terminadas en punta para su introducción en el mueble si éste es de madera, o bien para su penetración a través de unos orificios hechos al efecto si el mueble es metálico, con posterior abatimiento de las patas para efectuar la fijación.

20. El modelo, dentro de su esencialidad, puede ser llevado a la práctica en otras formas de realización que difieran en detalle de la indicada a título de ejemplo en la descripción, a las cuales alcanzará igualmente la protección que se recaba. Podrá, pues, construirse en cualquier forma y tamaño, con los materiales más adecuados, por quedar todo ello comprendido dentro del espíritu de las reivindicaciones.

25.

30.

8 AGO.



N O T A

75389

Descrito el objeto y utilidad de la invención, de de clara como no divulgado ni practicado en España, lo comprendido en las siguientes reivindicaciones :

5. 1. Apoyo esférico fijo para muebles y similares, que se caracteriza esencialmente por comprender un casquete esférico metálico que apoya directamente contra el plano del suelo, tangencialmente y por un solo punto, que determina una menor superficie de roce y frenado en su desplazamiento, enlazada por su borde con una pared cilíndrica en cuyo borde superior recto apoya el mueble, fijándose al mismo por unas patas con punta salientes de dicho borde facultadas de clavarse en el mueble o atravesar una de sus superficies y abatirse contra la misma para efectuar la fijación.

15. 2. Apoyo esférico fijo para muebles y similares. Según se describe y reivindica en la presente memoria, que consta de tres hojas foliadas y escritas a máquina por una sola cara, acompañadas de una lámina de dibujos.

Madrid, a = 8 AGO. 1959

JESUS L. ROSADO DE TORRES

P. a.

JAIME ISERN MIRALLES
P.P.

D. Jesús L. Rosado de Torres

Hoja única

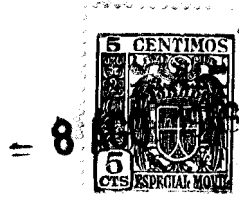

75389

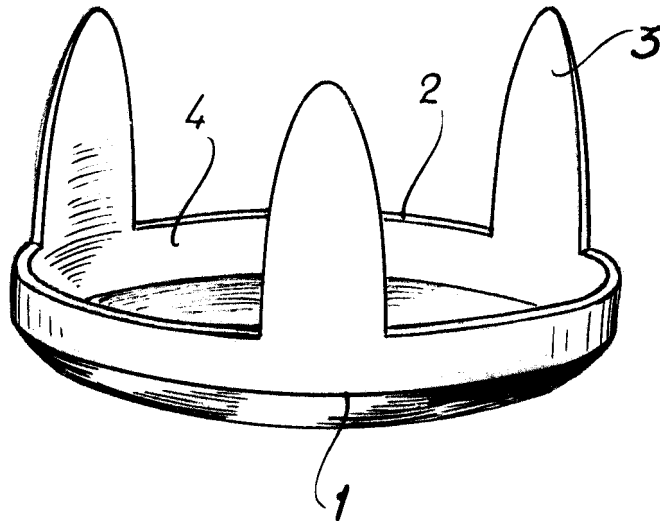

Madrid, 8 AGO. 1959

p.p. Jaime Isern

A handwritten signature in black ink, appearing to read "Jaime Isern".