



75384

P A T E N T E D E M O D E L O D E U T I L I D A D

por VEINTE AÑOS

a favor de la compañía mercantil española "LEGRAIN, S.A.E.", domiciliada en Barcelona, calle de París, número 201, p o r :

"UN ENVASE-SOPORTE PARA LA PRESENTACION DE FRASCOS DE ESCASAS DIMENSIONES".

M E M O R I A D E S C R I P T I V A

1 En diversas ramas de la industria, y de una manera
particular y muy acusada, en la industria de perfumería,
se presenta el problema de acondicionar frascos y envases
de muy escasas dimensiones, en vistas a su expendi-
5 ción al público. En el ramo de perfumería, en efecto, al
tratarse de un tipo de artículos puramente de lujo, re-

75384 29



viste extraordinaria importancia la presentación y aparien-
cia exterior de los productos, por lo que no resulta aconse-
jable emplear cajas de cartón de tipo normal para el acondi-
cionamiento de frascos pequeños, ya que las escasas di-
5 dimensiones del conjunto reducen notablemente a los ojos del
público el valor del producto expedido. Al propio tiempo,
por otra parte, el coste excesivo de los estuches, reduce
sus posibilidades de aplicación a artículos de precio real-
mente muy elevado.

10 El presente Modelo de Utilidad, tiene precisamente por
objeto un envase-soporte para la presentación, exhibición
y venta de frascos de dimensiones reducidas, en particular
destinados a contener productos de perfumería, que consti-
tuye una solución sumamente práctica y económica del pro-
15 blema antes referido.

La estructura y principales características y ventajas
del envase en cuestión podrán ser mas fácilmente compendi-
das a la vista de los dibujos adjuntos, en los que, sin ca-
racter limitativo de ninguna clase, se ha representado un
20 ejemplo concreto de realización práctica del mismo, y a
los que, en lo sucesivo, se referirá la explicación.

En los dibujos dichos:

La figura 1 es una vista frontal del conjunto del enva-
se soporte con las solapas que cierran la base superior le-
25 vantadas, y antes de rebatir las zonas que constituyen el
alojamiento para el frasco.

La figura 2 es una vista lateral del mismo conjunto
anterior.

Y, finalmente, la figura 3 es una vista en perspecti-
30 va del conjunto, ya montado, pero con las solapas de la ba-



7538429 JUN 5

se superior desplegadas.

Refiriéndonos pues a los tales dibujos:

El soporte-envase que se registra, se constituye a base de una caja normal, de cartón, cartulina o similar, que podrá pertenecer a cualquier tipo adecuado, total o parcialmente desarmable. Esta caja podrá, naturalmente, presentar cualquier forma adecuada, aunque normal y preferentemente adoptará forma paralelepípedica aplanada, y pertenecerá al tipo en que las paredes laterales se constituyen a partir de un desarrollo plano, convenientemente doblado y con los bordes coincidentes solidarizados en forma no desmontable, constituyendo las bases por rebatimiento de unas correspondientes solapas que presentan las paredes laterales.

Es esencial en el envase que se registra la disposición de dos cortes iguales 1-2 en la pared frontal 3, a partir de una arista vertical. Estos dos cortes 1-2 se corresponden en altura y posición con sendos cortes 4-5, que presenta la pared lateral adyacente 6. Preferentemente, los dichos cortes 4-5 alcanzarán una longitud igual a la anchura de la pared lateral 6, de forma que se extenderán desde la arista de intersección de la misma con la pared frontal 3, hasta su arista de intersección con la pared posterior 7. Como normalmente se tratará de soportar envases de sección circular, cuadrada, exagonal o regular análoga, los cortes 1-2 presentarán igual longitud que los 4-5. Esta disposición determina la formación de sendas zonas rectangulares 8-9 articuladas entre sí y a las paredes 3 y 6, respectivamente, lo que permite rebatir 90° aquéllas, determinando la formación de un diente o escotadura paralelepípedica sobre una arista frontal del conjunto del envase. En esta escotadura podrá situarse

75384

2



5 el frasco de que se trate, con la base apoyada sobre la base de la caja y con sus paredes laterales encajadas entre las zona inferior de las paredes 3 y 6, las zonas rectangulares 8 (ortogonal a la pared 3) y 9 (aplicada sobre la pared 7) y la parte superior de las paredes 3 y 6. Este sistema permitirá dejar perfectamente aprisionado y encajado el envase, en una caja de tamaño muy superior al que sería preciso, en cuyo interior podrán acondicionarse con toda comodidad folletos explicativos, muestras de otros productos fabricados por la casa, obsequios, etc., etc. Por otra parte, el frasco, aun estando suficientemente protegido quedará a la vista del público, haciendo mas atractivo el conjunto.

15 Por último, con el fin de sujetar al frasco por su parte superior puede disponerse una solapa 10, sobresaliendo de la parte superior, por ejemplo, de la pared posterior 7 de la caja. Esta solapa presentará una serie de líneas de doblez 11 marcadas, y alcanzará la longitud suficiente para poder ser introducida en el interior de la caja, doblándola convenientemente en U o similar. El fondo de la U dicha presionará elásticamente sobre la parte superior del frasco, inmovilizándolo con respecto a posibles desplazamientos verticales.

20 La caja se completará, según es normal, con solapas 12, sobresalientes de la parte superior e inferior de sus paredes laterales, que, una vez convenientemente dobladas y rebatidas, permitirán cerrar las bases superior e inferior del conjunto. El frasco que se trate de presentar, por su parte, podrá ser asegurado en la posición correcta mediante cintas-precinto u otros medios de garantía adecuados cualesquiera.

25

30

75384

29



Por lo demás, según es lógico, en la realización práctica del envase-soporte que se registra podrán ser objeto de la máxima variación todos aquellos detalles que no afecten a lo que constituye la esencialidad del mismo.

5

N O T A

SE REIVINDICA:

1 - Un envase-soporte para la presentación de frascos de escasas dimensiones, caracterizado por constituirse a base de una caja de material semirrígido de tipo normal; preferentemente paralelepípedica, en la que se han practicado dos cortes horizontales, iguales, que comprenden una parte de la cara frontal y la totalidad de una de las paredes laterales de la caja, determinando la formación de dos zonas rectangulares, entre sí, y, respectivamente, a cada una de aquéllas, cuyas zonas pueden rebatirse de 90° para constituir un alojamiento paralelepípedo en el que se encajará el frasco de que se trate.

2 - Un envase-soporte para la presentación de frascos de escasas dimensiones, caracterizado por disponerse sobresaliendo del borde superior de una de las paredes laterales de la caja referida en la reivindicación anterior, una solapa de longitud suficiente y en la que se habrán marcado una serie de líneas transversales de plegado, cuya solapa puede doblarse aproximadamente en U, e introducirse en el interior de la caja, sujetando elásticamente por su parte superior al frasco o envase de que se trate.

3 - Un envase-soporte para la presentación de frascos de escasas dimensiones.

Consta la presente Memo-

75384

29 JUL 1959



ria Descriptiva de seis hojas mecano-
grafiadas, escritas por una sola cara,
numeradas del 1 al 6 y con sus líneas
numeradas, a su vez, de cinco en cinco
y de dibujos, anexos.

Barcelona, 29 Julio 1959.

P.A. LEONCIO DEL RÍO CUYÁS
P. P.



Fig. 1

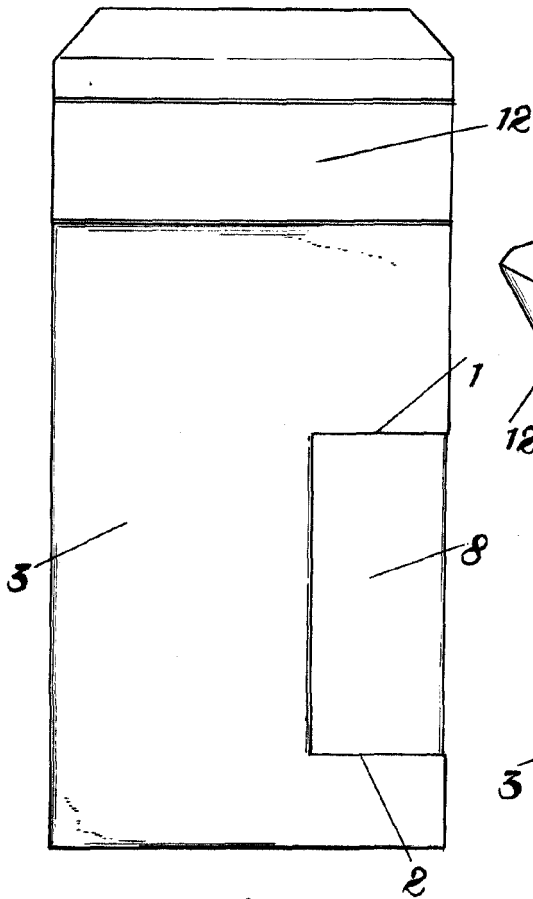

Fig. 3

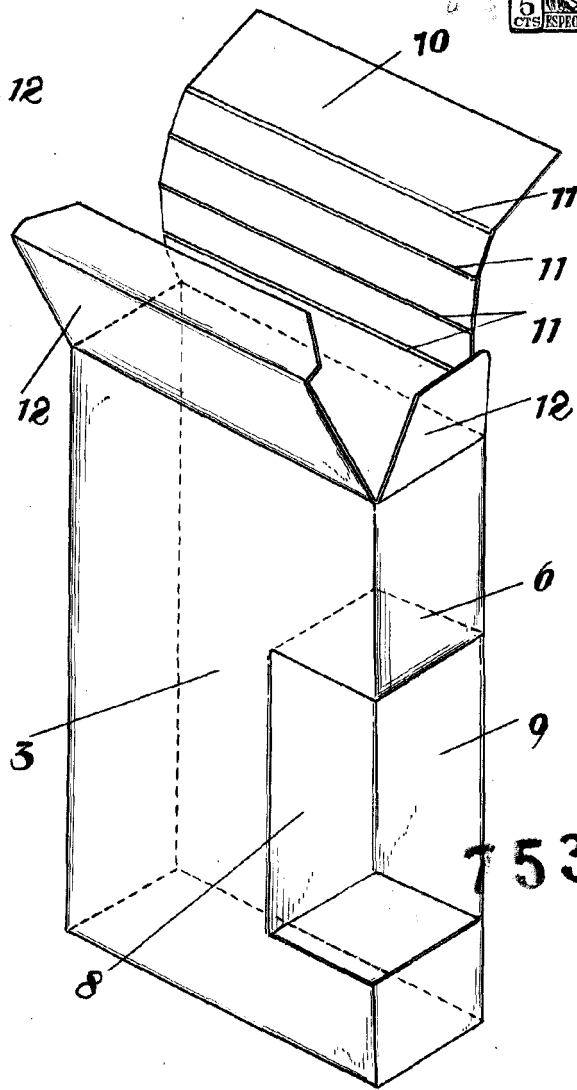
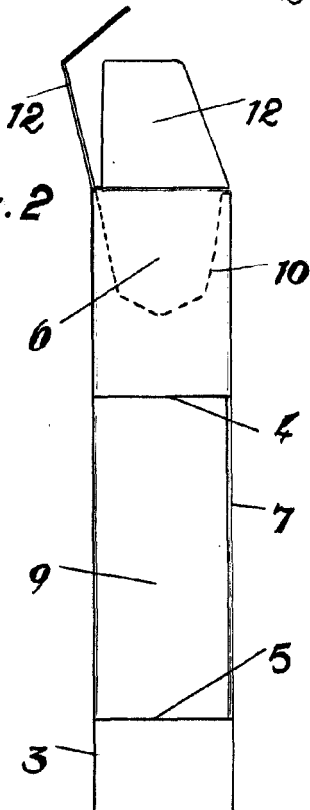

Fig. 2



75384

Barcelona, 19 Julio de 1959.
P. A.

LEONCIO DEL RIO CUYÁS
P. P.

Escaleta variable.