



75347

Memoria Descriptiva del Modelo de Utilidad que, por veinte años en España y posesiones, solicita Don Jesús GONZÁLEZ LÓPEZ, español de nacionalidad y residente en León, calle de Astorga, número, 3, para : "NUEVO CARRITO DE USO DOMÉSTICO EXTERNO".

--00000--

La presente invención corresponde al orden de carritos abatibles empleados en ambiente doméstico con facilidades de utilización en mercados de abastecimientos, comercios, etc. y consiguiente callejeo, proporcionando cómodo desplazamiento sea cual fuere el peso contenido y distribución del mismo, toda vez que presenta la particularidad de poder alojar en compartimientos diversos, los dis



75347

tintos productos de interés, sin peligro de que los frágiles se estropeen por el peso superpuesto y que los correspondientes al orden de las hortalizas por ejemplo, puedan perder lucidez, vistosidad y presencia por su amontonamiento con otros alimentos. Otra particularidad, es la que se refiere a estar prevista la ubicación de animales comestibles fijamente anclados; animales vivos, como por ejemplo, aves, conejos, etc. etc. y, por último, comprende igualmente medios para retener cualquier accesorio utilizado por el usuario del carrito; por ejemplo, el paraguas y está prevista también la presencia de una lona con el mismo fin de protección de alimentos contra lluvias, nevadas u otras inclemencias, contando con elementos auxiliares de retención y/o suspensión.

Con este nuevo carrito por tanto, se aporta a la función de su destino un beneficio y efecto enteramente nuevos, que repercute en una economía de tiempo invertido en realizar las diversas compras, toda vez que, sean lo heterogéneas que sean, pueden ser realizadas todas las adquisiciones precisas en un solo viaje, pudiéndose clasificar ordenada y cómodamente las compras practicadas.

A fin de la más exacta y fiel ilustración, se acompaña una hoja de planos en la que su única Fig, representa el nuevo carrito -1- construido en alambre preferentemente y entrepaños abatibles -2-3-, siendo el -2- el correspondiente al piso o fondo y el -3- el segundo piso; pudiéndose utilizar uno u otro o ambos simultáneamente, los cuales, descansan en su posición de uso mediante las estructuras salientes -9- en el armazón horizontal de la constitución intermedia



- 75347

correspondiente a los tirantes -10- de unión de los vérti-
ces -12-13- é, igualmente, en la misma armazón inferior. Am
bos entrepaños -2-3-, provistos de los pasos de anclaje aba
40 tible -8- permiten elevar y retener enhiestos los citados
entrepaños -2-3- en posición de reposo o plegado. Su des -
plazamiento, está facilitado por la presencia de las ruedas
-4- y su posición de pié, se consigue mediante el apoyo fi-
jo delantero -11-. En la misma parte delantera superior y
45 fijamente ubicados en los tirantes verticales comprensivos
del remate horizontal -10- se sitúan los colgaderos -14-
complementados con los retenes desplazables -15- provistos
de muelles de tensión, pudiendo entrambos colgar y retener
comprendidos solidariamente, los animales vivos transporta-
50 dos, los cuales no sufren daño alguno.

Todos los largueros verticales -10- comprenden en
sus puntos de unión -17- elementos de giro y retención uti-
lizados para el plegado del nuevo carrito. Finalmente, el
conjunto lleva en sus largueros verticales posteriores una
55 prolongación -6- para su manejo, la cual queda rematada en
unión constitutiva de manillar -7- y, por último, se represen
ta en -19- el tirante horizontal inferior constitutivo al
propio tiempo del eje de las ruedas -4-. En previsión de
que el usuario tenga precisión de llevar paraguas por requere
60 rirlo así la inclemencia del tiempo, en su reposo puede si-
tuarlo -16- axialmente en las anillas -5- las cuales, pueden
ser utilizadas también para los más variados fines. Con la
misma finalidad también de protección, de los retenes -18-
puede descender una lona que protegerá los alimentos conteni
65 dos.

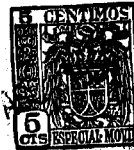

=5

-4-

75347

Este nuevo carrito, que puede ser construido en cualquier material adecuado, preferentemente alambre, puede tener también las dimensiones y proporciones más diversas. El solicitante, se reserva los derechos que le confieren los Convenios Internacionales en relación con la extensión territorial de este privilegio.

--00--

N O T A. - Se reivindica la propiedad de este Modelo de Utilidad:

- 1) - Nuevo carrito de uso doméstico externo, caracterizado por comprender dos entrepaños abatibles, compuestos de estructuras de alambre preferentemente, dotado de tirantes salientes para su retención; tirantes que reposan sobre los bastidores o estructuras horizontales. Opuestamente, dichos entrepaños giran sobre el bastidor mismo, permitiéndose su posición de reposo vertical o de uso, horizontal.
- 2) - Nuevo carrito de uso doméstico externo, según 1ª reivindicación, caracterizado porque incluye la existencia de colgaderos externos de animales vivos; colgaderos complementados por retenes inferiormente dispuestos, los cuales, mediante la presencia de muelles de tensión, quedan normalmente adheridos a la estructura del carrito, con facilidades sin embargo para realizar su apertura y automática retención de los animales vivos.
- 3) - Nuevo carrito de uso doméstico externo, según 1ª y 2ª reivindicaciones, caracterizado porque consta de dos ruedas de eje común y una constitución de reposo enfrentada, la cual,



=5

75347

es fija.

95 4) - Nuevo carrito de uso doméstico externo, según 1ª a 3ª reivindicaciones, caracterizado porque se remata finalmente por su dorso y largueros verticales en un manillar para su manejo.

100 5) - Nuevo carrito de uso doméstico externo, según 1ª a 4ª reivindicaciones, caracterizado porque consta de elementos de retención y giro en la unión de sus largueros verticales originándose así facilidades de plegado.

105 6) - Nuevo carrito de uso doméstico externo, según 1ª a 5ª reivindicaciones, caracterizado por la existencia en uno de sus largueros verticales posteriores, de dos anillas de retención de cualquier elemento auxiliar; por ejemplo, el paraguas.

7) - Nuevo carrito de uso doméstico externo, según 1ª a 6ª reivindicaciones, caracterizado porque del entrepaño intermedio, se suspenden grapas para la retención de una lona impermeable de protección.

110 8) - "NUEVO CARRITO DE USO DOMÉSTICO EXTERNO".

Esta Memoria Descriptiva consta de cinco hojas foliadas y mecanografiadas por una sola cara y de una hoja de planos.

Madrid, = 5 Nov 1959
C. LEONADA



= 5

75347

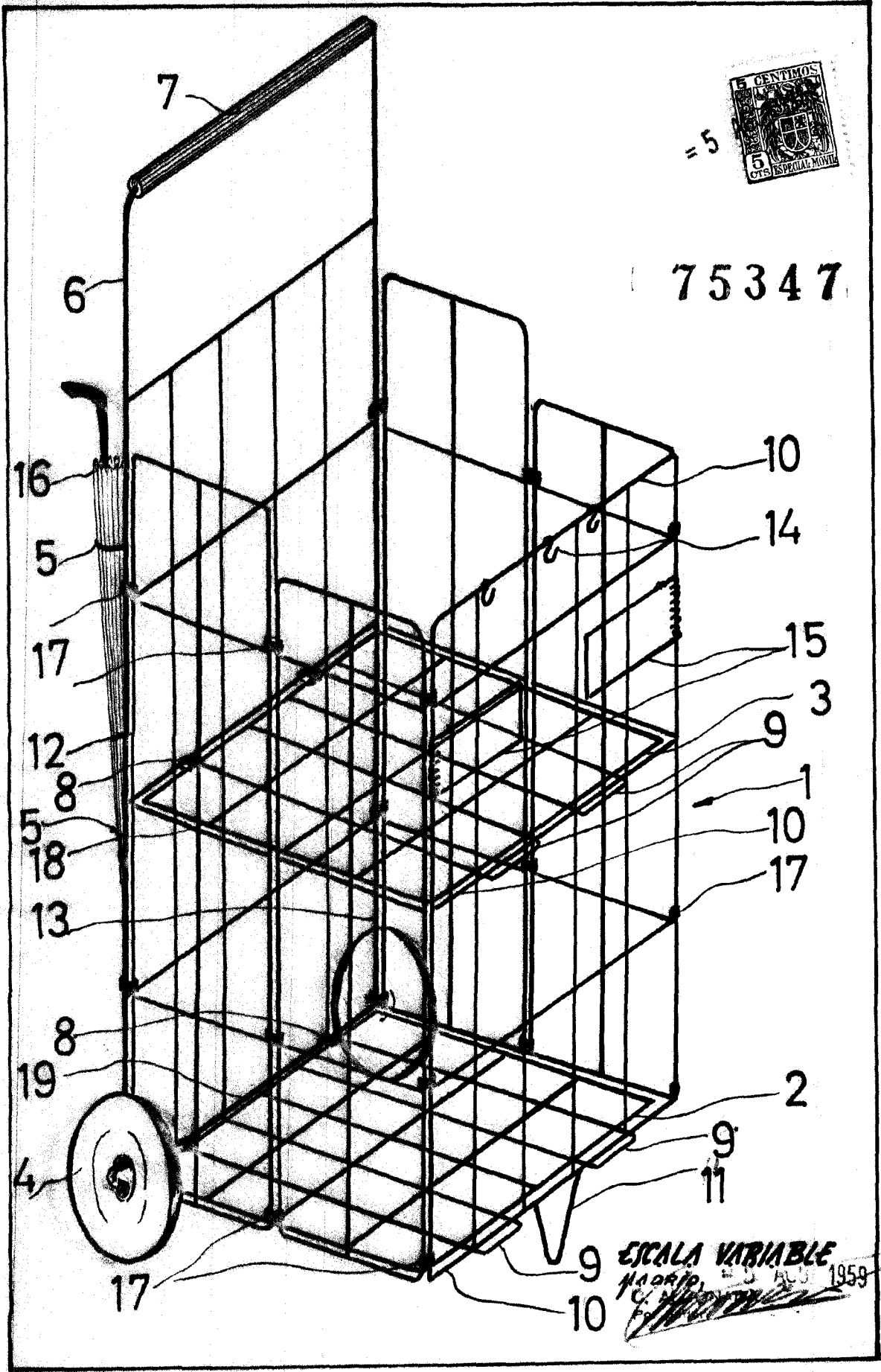

9 ESCALA VARIABLE
10
MORIP, 1959