



75332

M O D E L O
D E
U T I L I D A D

para "PIEZAS PARA JUEGOS INFANTILES", a favor de Don RAMON CERVELLO FUIG, de nacionalidad española, residente en BARCELONA, calle de Mandri, n° 11.

= . =

MEMORIA DESCRIPTIVA

El presente modelo de utilidad se refiere a unas piezas para juegos infantiles.

5. En los juegos de niños, de los conocidos por juegos de la pata coja, rayita u otros, es necesario efectuar señales en el suelo mediante tiza o cualquier otro producto que permita una señalización clara. Esto crea el inconveniente de que estos juegos no se puedan efectuar en el interior de pisos, pues se ensucia y estropea el pavimento o mosaico.

10. Para evitar este inconveniente se han ideado unas



= 4 AGO

75332

tiras y recuadros, todos ellos sueltos de material plástico o similar, y de muy poca altura, aptos para ser acoplados caprichosamente, unos a otros, disponiéndolos en el suelo en el orden necesario para el juego que se va a efectuar.

5. Con el fin de facilitar la explicación, se acompaña a la presente memoria una lámina de dibujos en la que se ha representado un caso de realización que se cita a título de ejemplo.

En los dibujos:

10. La figura 1, muestra en planta uno de los marcos.
La figura 2, muestra en perspectiva un conjunto montado.

15. Haciendo referencia a las figuras, es de observar que se halla constituido por un marco 1, el cual presenta una zona 2, para un número indicativo, el cual sirve para colocar los recuadros en un orden determinado. Estos en sus laterales presentan pivotes salientes y muescas entrantes para el acople o enchufe de unas a otras, para constituir un conjunto único, el cual puede estar formado por marcos 1 enlazados por tiras 3, para evitar que las paredes sean de mayor grosor, pudiendo los marcos y tiras alternarse a voluntad.

20. El modelo, dentro de su esencialidad, puede ser llevado a la práctica en otras formas de realización que difieran en detalle de la indicada a título de ejemplo en la descripción a las cuales alcanzará igualmente la protección que se recaba. Podrá, pues, construirse en cualquier forma y tamaño, con los materiales más adecuados por quedar todo ello comprendido en el espíritu de las reivindicaciones.
- 25.
- 30.

4 AGO



NOTA

75332

Descrito el objeto y utilidad de la invención, lo que se declara como no divulgado ni practicado en España, comprende las siguientes reivindicaciones:

5. 1. Piezas para juegos infantiles, que se caracterizan por constituirse en materia plástica o similar, unos recuadros y tiras, acoplables entre sí en forma caprichosa, para formar el conjunto de los recuadros y líneas de los juegos de pata coja, rayita u otros, de los determinados en el suelo en tiza, comprendiendo los recuadros en uno
10. de sus laterales una zona para la colocación de un número, que determina la disposición de los recuadros en un orden predeterminado, de acuerdo con las características del juego a desarrollar.
15. 2. Piezas para juegos infantiles.
Según se describe y reivindica en la presente memoria descriptiva, que consta de tres hojas foliadas y escritas a máquina por una de sus caras, acompañadas de una lámina de dibujos.

Madrid, a 4 AGO. 1959

RAMÓN CERVELLO PUIG

p. a.

JANE ISERN MIRALLES
P. U.

JG/jg

Fig. 1

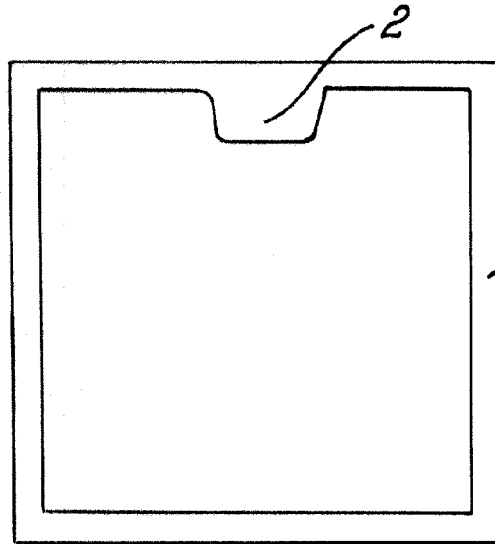

75332

Fig. 2

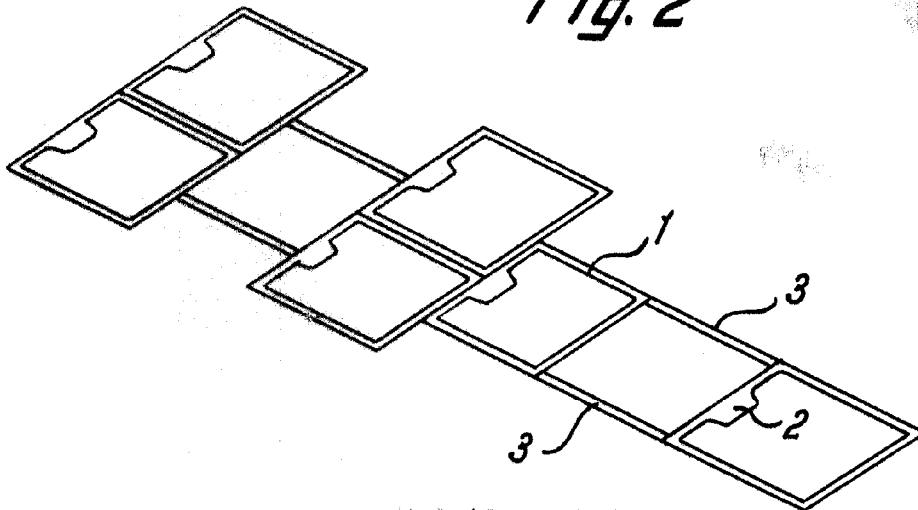

Madrid, a 4 de Agosto de 1959.-

RAMÓN CERVELLÓ PUIG