

75283



75283

MEMORIA DESCRIPTIVA
DEL
MODELO DE UTILIDAD

que por 20 años para España y sus Posesiones, se solicita a favor de los Sres. MARTINEZ Y MARTINEZ S.R.C., de nacionalidad española, residentes en Sevilla, calle Huestes nº. 1, por: "UNA VITRINA GIRATORIA".-

-o-o-O-o-o-

5

En la venta de productos alimenticios tales como los macarrones, fideos, canelones, etc. se presenta el inconveniente de que en los escaparates o cajones en que se encuentran depositados sufren golpes, que producen las roturas de estos artículos de forma alargada y materia quebradiza, lo cual ofrece en la presentación del artículo al comprador una tan mala impresión que en muchas ocasiones prescinden de comprarlos.

10

Con esta vitrina giratoria que nos ocupa y cuyo registro se solicita se ofrece la ventaja y novedad de que estos dichos artículos de pastas, tales como macarrones, fideos, etc. van instalados en sentido vertical sobre un departamento rectangular con un frente de cristal que permite su visión y a su vez los conservan, del ataque de los insectos, dándole con ello al comprador una magnífica sensación de limpieza y orden,

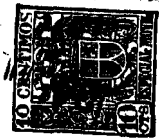

15 ofreciéndole a la vez la facilidad de poder ver las diver-
sas clases y tipos de pastas que van colocadas y expuestas
sobre este cuerpo poligonal giratorio, montado sobre una co-
lumna o pie que le permite a estas vitrinas giratorias te-
nerlas instaladas en diversos sitios del establecimiento para
20 comodidad del público.

Esta vitrina giratoria va formada por una columna tronco-
cónica (1 fig. 1) de base triangular o poligonal cualquiera,
sobre la que va montada con movimiento libre de giro un cuer-
po en forma de prisma exagonal, provisto de una serie de ner-
vios (2 fig. 1 2) en toda la longitud de los vértices de sus
25 ángulos; sobre las caras interiores de estos nervios lleva una
ranura (3 fig. 2) en toda su longitud para el acople en forma
de corredera de un cristal plano (4 fig. 1 2) que forma las ca-
ras del exágono aislando los productos del exterior quedando
30 todos dentro de un espacio (5 fig. 2) de sección trapezoidal,
permitiéndole al cliente una perfecta visión de estos artículos
a través de dicho cristal.

Los productos a exponer son introducidos por la parte su-
perior de la vitrina, quedando cubierto por una tapa (6 fig.1)
35 que acopla sobre dicha parte superior.

Esta vitrina giratoria puede sufrir modificaciones siem-
pre que no altere la esencialidad del invento.

Todo según se detalla en el dibujo adjunto que a título
de ejemplo acompaña a la presente memoria descriptiva en el
40 que se representa;

La fig. 1: Una vista en alzado de esta vitrina giratoria y
la fig. 2 un detalle en sección de la misma.



REIVINDICACIONES

75283

Se reivindica como de la propia y nueva invención la propiedad y explotación exclusivas de:

45

1ª.- Una vitrina giratoria, caracterizada por llevar montado sobre una base tronco-cónica de sección triangular un cuerpo giratorio en forma de prisma exagonal, de cuyos ángulos exteriores salen un nervio que lleva practicado en toda la longitud de sus caras interiores unas ranuras en sentido longitudinal.

50

2ª.- Una vitrina giratoria, según primera reivindicación, caracterizada por llevar montado entre unas ranuras correderas unos cristales planos transparentes que forman las caras del exágono.

55

3ª.- Una vitrina giratoria, según 1ª y 2ª reivindicación, caracterizada por llevar cubierta la parte superior del cuerpo giratorio, con una tapa plano de contorno exagonal.

4ª.- "UNA VITRINA GIRATORIA".-

Consta la presente memoria descriptiva de tres hojas numeradas y mecanografiadas en una sola cara a las que se acompaña un plano para su mejor comprensión.

Madrid, 31 julio de 1959

Recepción de la Corre

Figura 1

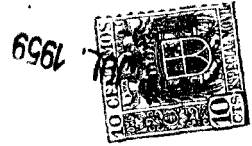
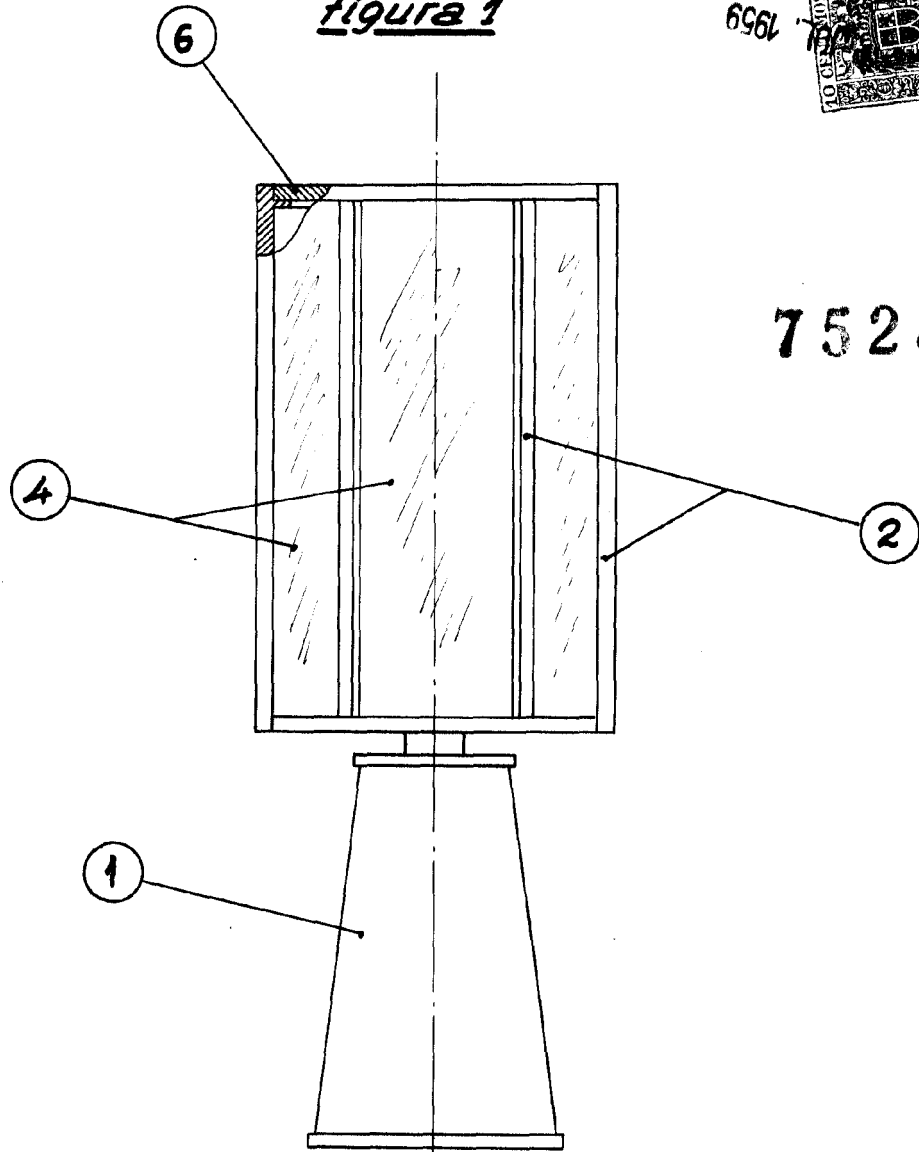

75283

Figura 2

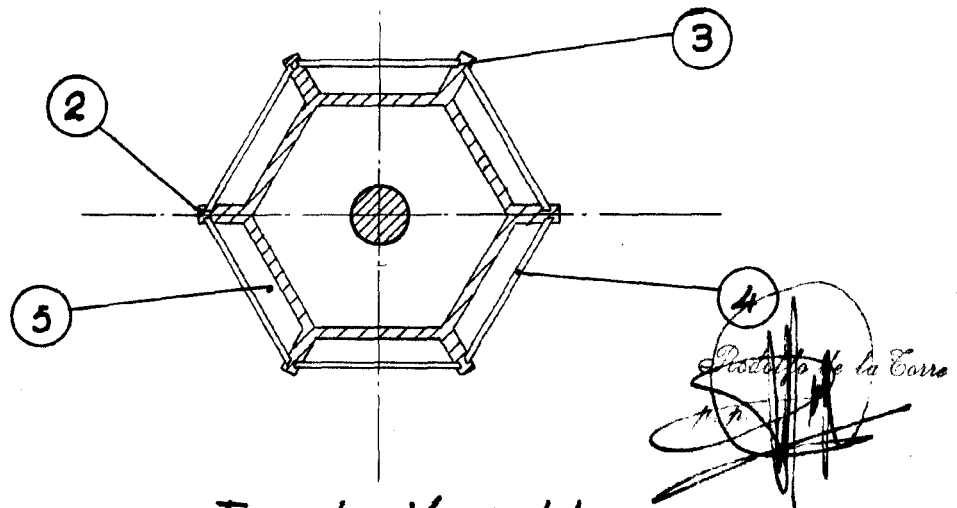

Escala: Variable.

Proyecto de la Torre
1/1