



75246

M O D E L O
D E
U T I L I D A D

para "UNA CAJA MUESTRARIO PARA EXHIBICIÓN Y PRUEBA DE BARRAS DE COLORES", a favor de DON SALVADOR GIL JIMÉNEZ, domiciliado en BARCELONA, Avda. José Antonio nº 757.

- / -

MEMORIA DESCRIPTIVA

El presente modelo de utilidad se refiere a una caja muestrario para exhibición y prueba de barras de colores, preferentemente para usos de cosmética y dermatográficos.

5. El objeto del modelo es permitir en una caja cerrada la exhibición a través de sus paredes transparentes de una serie de barras dispuestas en línea o arco, de forma que sea fácil de apreciar su colorido, con la ventaja de que en caso de desear probar una de las barras ésta desliza longitudinalmente sobresaliendo de la caja por unos orificios al efecto que permiten su uso deslizando suavemente una superficie sobre la ba-
- 10.



75246

rra, o bien cogiendo la caja y actuando con la misma para que la barra deslice sobre la superficie.

5. Esta caja muestrario puede ser de cualquier forma, o sea recta o curva, siempre que sus paredes laterales estén dispuestas paralelamente una con respecto a la otra.

Con el fin de facilitar la explicación, se acompaña a la presente memoria una lámina de dibujos, en la que se ha representado un caso de realización que se cita a título de ejemplo.

10. En los dibujos:

la fig. 1, muestra en su vista lateral un conjunto de caja, con la pared exterior parcialmente seccionada para poder observar su constitución,

15. la fig. 2, muestra la caja en su vista externa en planta por la parte superior,

la fig. 3, muestra la caja en sección transversal,

la fig. 4, muestra en perspectiva una de las pinzas de sujeción de una barra.

20. Haciendo referencia a las figuras es de observar, que la caja se halla constituida por una peana 1, la cual presenta una serie de entallas en su base superior, que constituyen una línea cerrada en sus puntos de cruce, en la cual encaja perfectamente la boca de una cápsula 2 transparente, que constituye las paredes laterales y fondo de la caja, en cuyo fondo existen una serie de orificios 3 del mismo perfil que las barras, para permitir en el desplazamiento de las mismas su salida al exterior.

25. El fondo de cápsula 2, que presenta sus orificios 3 dispuestos a unas distancias determinadas, determina la posición, entre orificio y orificio, de unos salientes o nervios 4 de una de las paredes interiores de la cápsula, dispuestos

30.



75246

perpendiculares a la peana y de una longitud suficiente para permitir el encaje de cápsula y peana.

5. En la pared enfrentada a la que comporta los salientes existen a partir de la embocadura unas hendeduras 5, dispuestas entre saliente y saliente que llegan hasta la mitad aproximada de la altura de la cápsula.

10. La barra 6 alojada en el estuche 7, es guiada por entre dos salientes, sobre los cuales roza el estuche en sus cantos, con la particularidad de que el estuche tiene una prolongación 8 en forma de pinza de dos patas, presentando una de ellas, la correspondiente a la superficie con entallas 5 una aleta longitudinal 9 que desplaza por la entalla 5, guiando el estuche entre dos posiciones extremas, la inferior en su apoyo contra la peana, con la barra encerrada en la caja, y la superficie con su apoyo al extremo superior de la entalla, con la barra saliente por el orificio superior 3.

15. Estas dos partes constituyen en su apoyo sobre las paredes laterales un resorte manteniéndose la pata con aleta a presión contra la pared de la caja por cuya razón puede quedar estable en cualquier altura.

20. El modelo, dentro de su esencialidad, puede ser llevado a la práctica en otras formas de realización, que difieran en detalle de la indicada a título de ejemplo, a las cuales alcanzará igualmente la protección que se recaba. Podrá, pues, construirse en cualquier forma y tamaño, con los materiales más adecuados, por quedar todo ello comprendido dentro del espíritu de las reivindicaciones.

30 JUN



NOTA

75246

Descrito el objeto y utilidad de la invención, lo que se declara como no divulgado ni practicado en España, comprende la s siguientes reivindicaciones:

5. 1. Una caja muestrario para exhibición y prueba de barras de colores, preferentemente para usos de cosmética y dermatográficos, caracterizada por comprender un zócalo con unas ranuras en su base superior en las que encaja por su embocadura el cuerpo de la caja muestrario de material transparente, constituyendo un conjunto cerrado, presentando el cuerpo de la
10. caja sus paredes laterales paralelas, y en su fondo una pluralidad de trepados dispuestos en línea a igual distancia para permitir el desplazamiento longitudinal de las barras, salientes de la caja por estos orificios.
15. 2. Una caja, según la anterior reivindicación, porque las barras se alojan en estuches en forma de pinza, que en una de las ramas lleva en su extremo inferior una aleta longitudinal, estuche, que en los desplazamientos de las barras es guiado por el interior del cuerpo de la caja por unos nervios salientes dispuestos entre trepado y trepado y por
20. una entalla de la pared enfrentada, que termina en la mitad aproximada de la pared, la cual guía la pinza por la aleta longitudinal saliente al exterior por dicha entalla, para permitir la actuación de presiones sobre la misma que la desplacen a ella y la pinza a la que va acoplada, permitiendo
25. la rama correspondiente a la entalla la fijación de la pinza en cualquier posición de desplazamiento por la presión de la rama sobre la pared lateral de la caja.

75246

30 JUL



3. Una caja muestrario para exhibición y prueba de barras de colores.

Según se describe y reivindica en la presente memoria que consta de cinco hojas, foliadas y escritas a máquina por una sola de sus caras, acompañadas de 1 lámina de dibujos.

5.

Madrid, a

30 JUL 1959

SALVADOR GIL JIMÉNEZ

p.a.

D. NAIME ISERN

Fig. 1

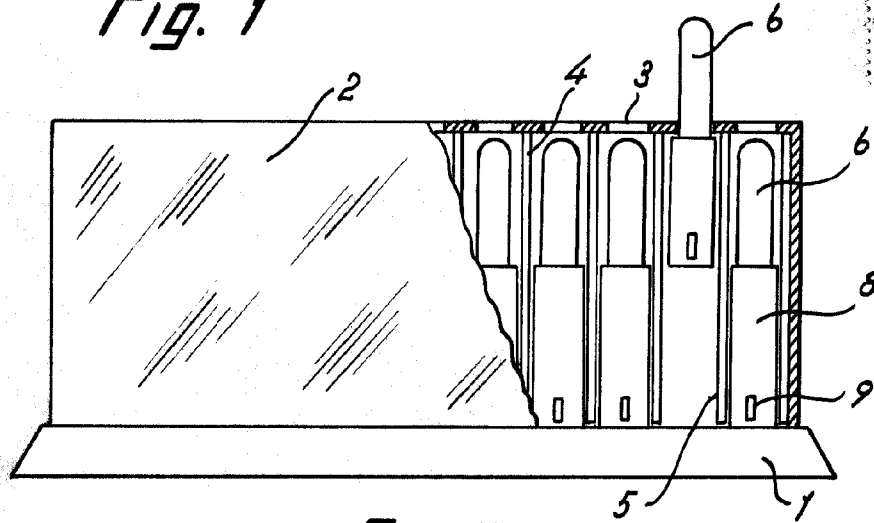
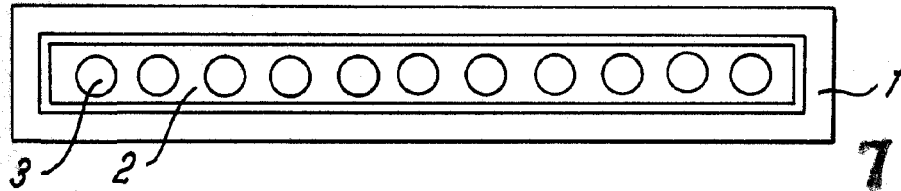

Fig. 2



75246

Fig. 3

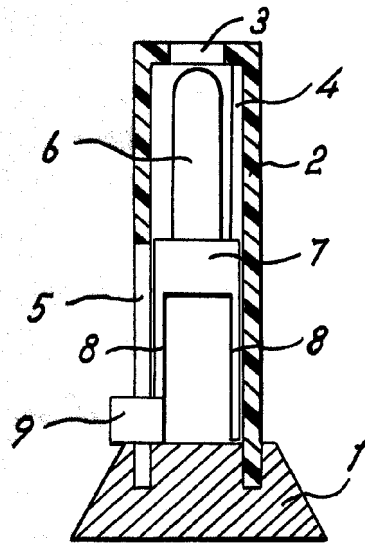
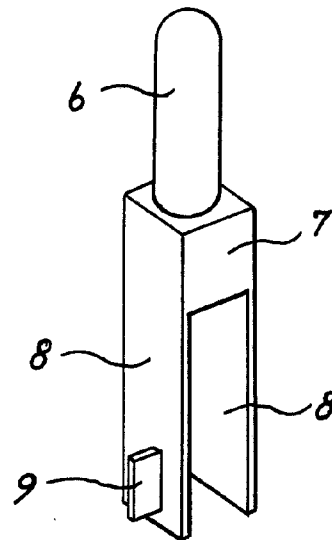

Fig. 4



Madrid, 30 JUL 1959
Jaime Isern
p.p. *[Signature]*