

7 8

75228



MEMORIA DESCRIPTIVA

que se acompaña a la solicitud de

UN MODELO DE UTILIDAD

a favor de Cartonajes SUÑER HERMANOS, S.R.C., residentes en  
ALCIRA (Valencia),

por

"ENVASE-EMBALAJE PARA HUEVOS Y FRUTOS DIVERSOS"

==/

La presente Memoria se refiere, como su enunciado indica a un envase-embalaje de cartón utilizable para huevos y frutos diversos de tamaño similar, constituido por una pieza laminar obtenida por troquelado donde se realizan una combinación de cortes y dobleces previos especialmente estudiados a dicho fin, los dobleces se hacen en dos direcciones



normales sirviendo unos para formar la caja general y los otros para hacer los tabiques separadores entre huevos o elementos embalados.

10 El embase-embalaje aludido será de gran utilidad debido a su sencillez constructiva y al perfecto acondicionamiento que se consigue para los productos.

A continuación se hará una detallada descripción del referido modelo con referencia a los planos que se acompañan en los cuales se representa a simple título de ejemplo 15 no limitativo, una forma preferente de realización, susceptible de todas aquellas modificaciones de detalle que no alteren fundamentalmente sus características esenciales.

Dichos dibujos ilustran.-

20 En la fig. 1.- El desarrollo de la pieza que constituye dicho embase-embalaje.

En la fig. 2.- Una perspectiva del embalaje con su contenido dispuesto a modo de caja.

En la fig. 3.- Otra perspectiva en posición de exposición.

25 Según el ejemplo de ejecución representado el embalaje preconizado tiene un desarrollo casi rectangular en el cual están marcados ocho dobleces paralelos (1, 2, 3 y 4) que permiten al efectuarlos formar las paredes laterales (5) de la caja, dos tapas (6) y dos tabiques separadores (7) longitudinales. Dichos dobleces son iguales dos a dos. 30

Los bordes del desarrollo paralelos a dichos dobleces poseen unos cortes (8) normales a ellos que permiten encajar los tabiques longitudinales en otros tabiques transversales (9) que se forman al doblar en dirección normal unas solapas (10) que se forman por cortes (11) en el desarrollo 35



plano del envase.

40 Dichas solapas (10) quedan unidas en tres aristas al resto del envase una de ellas de mayor tamaño (12) sirve para su unión a la cara superior en la cual quedan entre cada compartimento unas tiras (13). Las otras dos aristas menores (14) permiten la unión de las solapas a las paredes laterales.

En el borde libre de cada solapa (10) se ha previsto una ranura para el encaje de los tabiques longitudinales (7).

45 La forma, materiales y dimensiones podrán ser variables y en general todo aquello que sea accesorio y secundario, siempre que no altere, cambie o modifique la esencialidad del objeto que se describe.

50 Los términos en que queda redactada esta Memoria son ciertos y fiel reflejo del objeto descrito, debiéndose tomar con carácter amplio y nunca en forma limitativa.

N O T A

EL MODELO DE UTILIDAD que se solicita recaerá sobre las particularidades características de las siguientes reivindicaciones:

55 1ª.- Envase-embalaje para huevos y frutos de tamaños similar, c a r a c t e r i z a d o por comprender una sola



pieza laminar cuyo desarrollo es de forma general rectangular sustancialmente, la cual presenta cuatro pares de impresiones lineales, rectas y paralelas, marcando sendos dobleces para formar los costados y tapas del envase y un tabique longitudinal doble, quedando formado cada costado por dos caras en ángulo.

2ª.- Envase-embalaje, según la reivindicación primera caracterizado porque en el citado desarrollo se establecen unos cortes centrales constituyendo unas solapas que se doblan en dirección normal a los dobleces longitudinales citados, cuyas solapas forman unos tabiques transversales de separación de las unidades contenidas presentando dichas solapas tres líneas de unión al resto del desarrollo, una central y dos laterales, que dan la debida consistencia al conjunto.

3ª.- Envase-embalaje según reivindicaciones anteriores, caracterizado porque en los bordes de los dos lados del desarrollo paralelos a los ocho dobleces se practican unos cortes normales al citado borde que sirven para el encaje de los tabiques longitudinales en otros cortes previstos en las solapas que forman los tabiques transversales.

4ª.- Envase-embalaje de acuerdo a las reivindicaciones que anteceden, porque entre cada dos solapas se establecen unidas al resto del desarrollo, unas tiras que forman la cara superior del envase.

5ª.-"Envase-embalaje para huevos y frutos diversos."

- - - - -



75228

Todo según queda expuesto en la precedente Memoria que consta de cinco hojas foliadas y mecanografiadas por una sola cara y hoja de dibujos que a la misma se acompaña.

Madrid, 29 Julio de 1.959

Por autorización de los interesados.-

*Modesto Polo*

*J. J. Polo*

FIG. 1

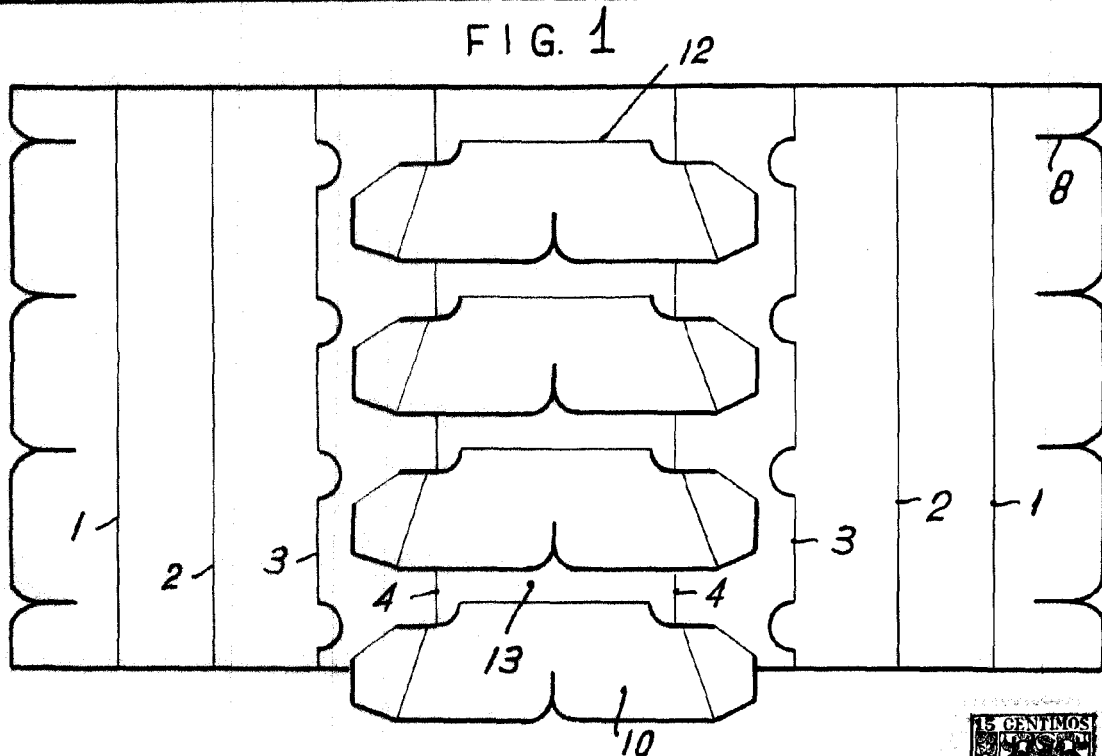
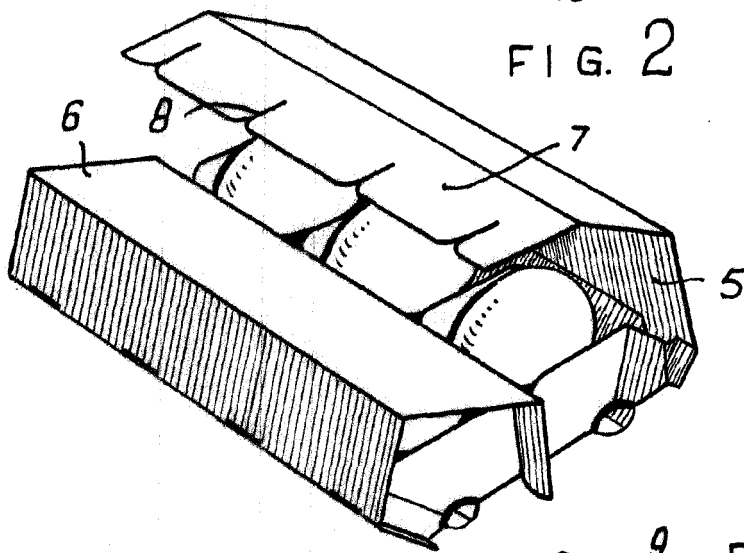
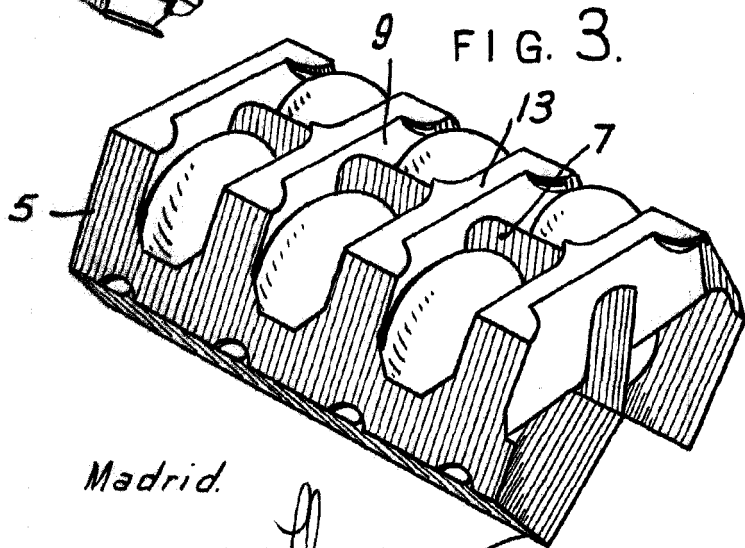

FIG. 2



75228

FIG. 3.



Madrid.

ESCALA VARIABLE

*[Handwritten signature]*  
 AA