

75189



75189

MODELO DE UTILIDAD

que por veinte años, para España y sus Posesiones, se solicita a favor de DON JULIO PEREZ PALACIOS, de nacionalidad española, residente en SEVILLA (ESPAÑA), calle Macasta, nº, 1- por: "UN KIOSCO INFORMATIVO Y PUBLICITARIO".

Memoria Descriptiva

Este dicho kiosco informativo y publicitario que nos ocupa y cuyo registro se solicita, tiene como aplicación, que estando situado en calles y plazas de las grandes ciudades, es un original medio de información permanente al transeunte de cuantas necesidades pueda tener en su vida de negocios, auxilios urgentes, orientación y guía de la propia ciudad o de caminos de España y Extranjero.

Este dicho kiosco informativo y publicitario es de gran novedad y efecto, por ser luminoso, de líneas modernas y ocupar un espacio muy reducido, ya que se sostiene sobre un eje ajustado al suelo y sobre este eje a unos 20 cms. aproximadamente, vá acoplada la base que puede tener unos 70 cms. de diámetro en



75189

los vértices del exágono que lo forman, tiene 250 cms. aproximados de altura y la parte exagonal superior tendría en este caso unos
15 100 cms. de diámetro en sus vértices; caracterizándose por estar constituido en la forma siguiente:

Por un cuerpo tronco de pirámide, de forma exagonal (1-figs.1-3-5) construido con material inoxidable, cuyas caras van formadas por una serie de planos (2-figs.1-3) construidas bien de
20 material transparente u opaco sobre los que van aplicados todas las notas informativas y publicitarias para lo cual vá dividido cada plano en varias partes iguales o distintas de alto y ancho, donde se acoplarán los dibujos o motivos publicitarios.

La parte superior del kiosco vá formada por un tejadillo
25 (3-figs.1-4-5) tambien de contorno exagonal que tiene por objeto cuando vá instalado al exterior, la protección del transeunte del sol y del agua cuando éste hace sus consultas, pudiendo dicho kiosco ser tambien instalado en el interior de los establecimiento o en cualquier otro sitio bajo techo, así como ir colocado unido a la
30 pared bien giratorio sobre su eje o fijo, no viendose en éste último caso más que tres caras.

Este dicho kiosco vá montado sobre un eje central (4-figs. 1-2) dispuesto en sentido vertical a todo el largo del kiosco y em-
potrado por su parte inferior sobre el suelo, llevando acoplado en
35 forma conveniente un sistema eléctrico de iluminación que le dará al conjunto una gran vistosidad por la variedad y colorido y artísticos dibujos de que se compone, que unido a su línea moderna y estilizada, y a su utilización tan práctica, dará una nota de original útil y agradable propaganda publicitaria, siendo además de
40 gran utilidad ciudadana.

Varios de los planos (2-figs.1-3) que forman el exagono, se dedicarán a publicidad y otros a información pudiendo ésta comprender mapas de la ciudad con calles y monumentos, museos etc; mapas de España con sus ciudades y carreteras, teléfonos de urgen-
45 cia, como comisarias, casas de socorros, servicios medicos de ur-

75189



gencia, clinicas, servicios de ambulancias, hospitales, parque de bomberos, servicio de taxis, farmacias de guardia, servicios día y noche, notas oficiales, iglesias misas y horarios de ellas, servicios de aviación, trenes, autobuses, metro, día y santoral y horas, médicos, dentistas, bancos, carteleras para cines, teatros, etc. y todo cuanto pueda ser de interés para los ciudadanos.

Todo según se detalla en el dibujo adjunto que a título de ejemplo acompaña a la presente memoria descriptiva en el que representa:

La fig. 1: Una vista en alzado y de frente del kiosco publicitario.

La fig. 2: Una vista en alzado del eje soporte del mismo.

La fig. 3: Una vista en detalle de las divisiones del cuerpo exagonal.

La fig. 4: Una vista en planta del tejadillo cubierta del kiosco y,

La fig. 5: Un detalle de la parte superior del tejadillo visto en sección.

-REIVINDICACIONES-

Se reivindica como de la propia y nueva invención la propiedad y explotación exclusiva de:

1.- Un kiosco informativo y publicitario, caracterizado por estar constituido por un cuerpo tronco de pirámide de forma exagonal construido con material inoxidable, cuyas caras van formadas por una serie de planos sobre los que van aplicadas todas las notas informativas y publicitarias, para la cual va dividido cada plano en varias partes iguales o variadas de tamaños, en las que se dispondrán los dibujos o motivos publicitarios.

2.- Un kiosco informativo y publicitario, según 1ª reivindicación, caracterizado por llevar dispuesto sobre el cuerpo exagonal formando una sola pieza con él, un tejadillo también de contorno exagonal estando todo a su vez montado sobre un eje soporte.

3.- Un kiosco informativo y publicitario, según 1ª y 2ª reivindicación

75189



ción, caracterizado porque va montado sobre un eje central dispuesto en sentido vertical a todo el largo del kiosco, y empotrado por su extremo inferior sobre el suelo, llevando el eje acoplado en forma conveniente, un sistema eléctrico de iluminación.

4.- "UN KIOSCO INFORMATIVO Y PUBLICITARIO".

Consta la presente memoria descriptiva de cuatro hojas numeradas y mecanografiadas en una sola cara a las que se acompañan un plano para su mejor comprensión.

MADRID, 27 JULIO DE 1.959-

Replika de la Firma



Figura 4.



Figura 5. 75189

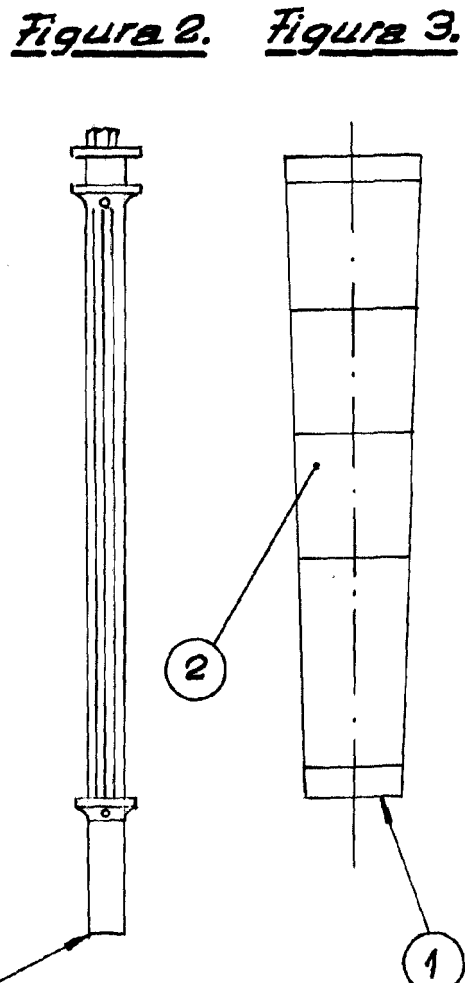
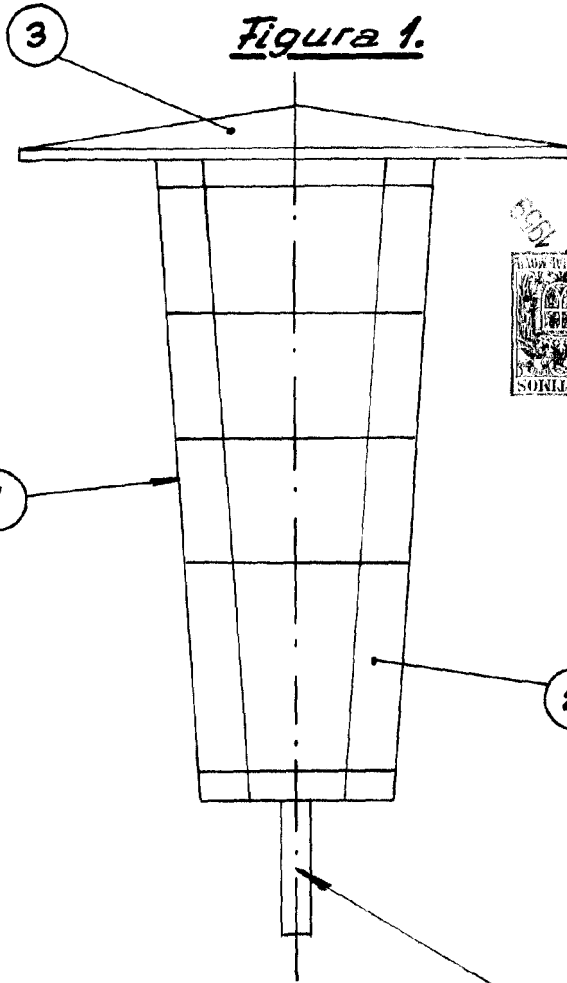
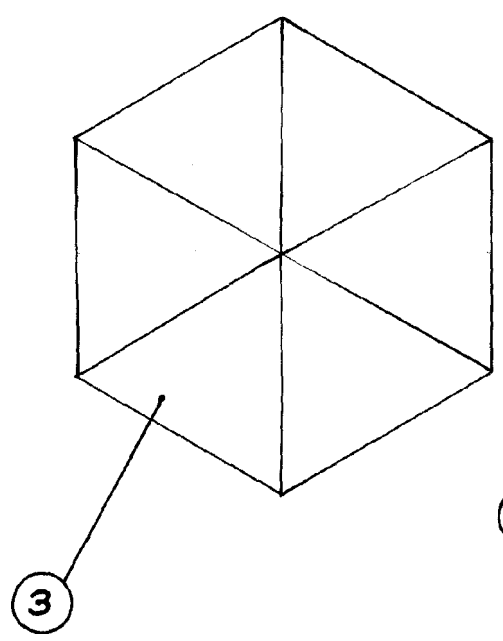
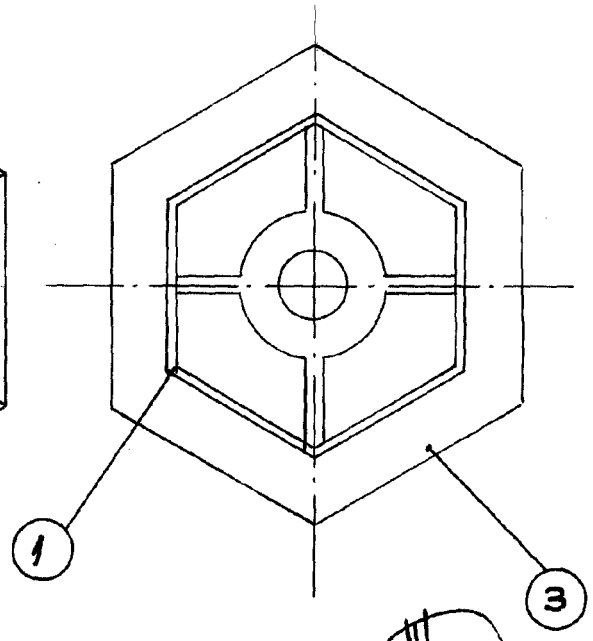

Escala: Variable.

Julio Perez Palacios
la Torre