





15 blico pueda apreciar las características del objeto expues-  
to. Otra de las ventajas del nuevo estuche reside en su  
reducido precio de coste, y en la posibilidad de que lle-  
ven estampada la marca u otra leyenda o figura cualquiera,  
propiedades estas que vienen a justificar el derecho del  
solicitante a que se le otorgue el privilegio de exclusi-  
vidad que implica el presente Modelo de Utilidad.

20 Se caracteriza esencialmente este nuevo estuche  
por estar compuesto por una caja de cualquier forma y di-  
mensión, apropiada al objeto a que se destine, que está  
constituída por una fina lámina de plástico transparente  
a la que se le dá la forma por medio de moldeo por absor-  
ción, proveyendola de una aleta alrededor de todo el pe-  
rímetro de la boca. Con el fin de reforzar la consisten-  
25 cia de dicha aleta y también para establecer un cierto -  
contraste entre ella y el cuerpo o caja transparente, con-  
viene moldear la aleta con un granulado de cualquier for-  
ma compuesto por hendidos minúsculos, dotándola a la vez  
de un doblez en los lados mayores, para que sirva de guía  
30 a un fondo corredizo de cartón o cartulina, plástico, ma-  
dera, metal o cualquier otro material.

35 Con objeto de que las características generales  
anteriormente expuestas, puedan ser más fácilmente compren-  
didas se acompaña una lámina de dibujos en la que represen-  
tamos un caso de realización práctica de uno de estos es-  
tuches, el cual debe interpretarse ampliamente y sin ca-  
racter restrictivo alguno, dada su condición de mero ejem-  
plo.

Los citados dibujos representan:

40 Fig. 1 - Una perspectiva del estuche cerrado.



Fig. 2 - una perspectiva del estuche a medio abrir

Fig. 3 - una planta de la base por su parte inferior.

Fig. 4 - una sección transversal por A-B, de la fig. 1.

45

50

55

60

65

70

En cuanto a las diversas partes que componen el estuche representado como ejemplo, se señalan en dichos dibujos con las siguientes acotaciones numéricas: -1- es la caja transparente, modelada en una fina lámina de plástico, que alrededor de su boca presenta una aleta -2-, toda ella moteada de minúsculos hendidos que forman en su superficie un granulado que contribuye a separar ópticamente esta aleta del cuerpo transparente de la caja -1-, a la vez que, como ya hemos dicho, refuerza su resistencia a la flexión. En esta aleta -2- existe un dobléz -3- a lo largo de los lados mayores, cuyo dobléz forma la -gufa necesaria para sujetar y para deslizarse una plancha -4- de cartón o cartulina, que adoptará la misma forma - que la planta de la caja y aleta, como puede apreciarse en la figura 3.

Como puede deducirse de lo dicho, el cuerpo del estuche integrado por la caja, transparente -1- y aletas -2- y -3-, puede fabricarse sencillamente en una sola operación, al igual que el fondo -4- de cartulina, cartón, u otro material, puede obtenerse en una sola operación de troquelado. Como esta plancha puede tener una o ambas caras de un atractivo color, al servirle de medio de sujeción por cosido, engomado u otro sistema, al objeto que se desee alojar en el estuche, ofrecerá un atractivo fondo que haga resaltar al objeto el cual podrá verse total-



mente a través de la caja o estuche transparente -1-, con la posibilidad de extraer dicho fondo -4-, por deslizamiento en las guías -2-3-, para lo cual los extremos de la base están libres del doblez -3-.

75

Finalmente, conviene tener presente que el estuche no se limita a la forma representada en los dibujos, puesto que como ya se ha indicado, podrá tener cualquier forma y dimensión que exijan los objetos a contener, así como cualquier tono de color, dentro de la transparencia, tanto la caja como el fondo y variar aquello de orden secundario que no altere lo esencialmente característico - que se resume en la siguiente

80

## N O T A

=====

85

Los puntos no conocidos ni practicados en España, que se reivindican como objeto del presente Modelo de Utilidad, son:

90

95

1º.- Nuevo estuche, caracterizado por estar compuesto por una fina lámina transparente, moldeada dándole forma de caja, acorde con las dimensiones y forma del objeto que ha de contener, estando dotada, alrededor de todo el perímetro de su boca, de una aleta que, con el fin de reforzar su consistencia, se halla grabada con un granulado por hendido, el cual forma contraste óptico con la transparencia del cuerpo de la caja, poseyendo la referida aleta una prolongación doblada y abatida sobre ella, situada en sus lados mayores pero no en los menores opuestos, con el fin de que tales dobleces sirvan de guía y de medio de sujeción a una plancha rígida que sirve de fondo y tapa del estuche, cuyo fondo y tapa es desplazable por



100

deslizamiento en la mencionada gufa formada por la aleta y su doblez. Y

105

2º.- "NUEVO ESTUCHE", de conformidad en un todo en lo esencial y fines industriales a lo descrito en la precedente Memoria Descriptiva y gráficamente representado en los adjuntos planos para su mejor comprensión.

Esta Memoria consta de CINCO hojas escrita o mecanografiadas por una sola caraa doble espacio en 105 líneas.

Valencia, 17 de Julio de 1959  
Por autorización del interesado

75181

27



Fig. 1

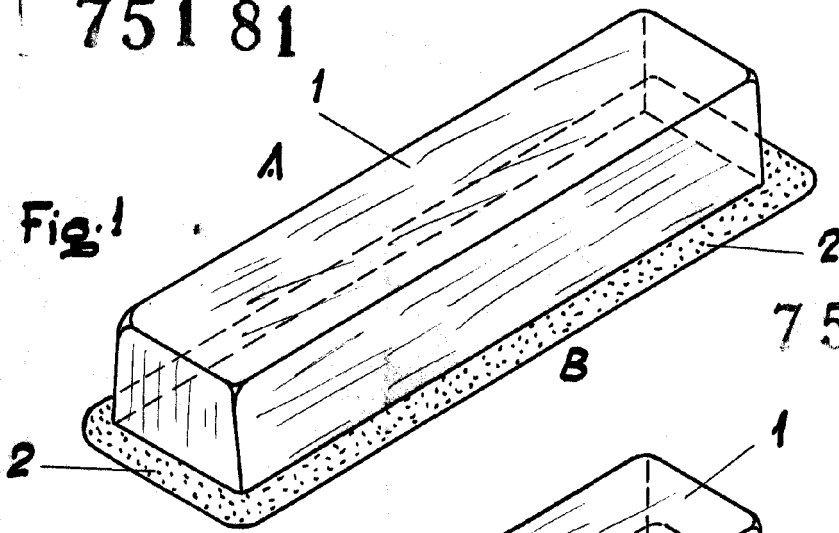

75181

Fig. 2

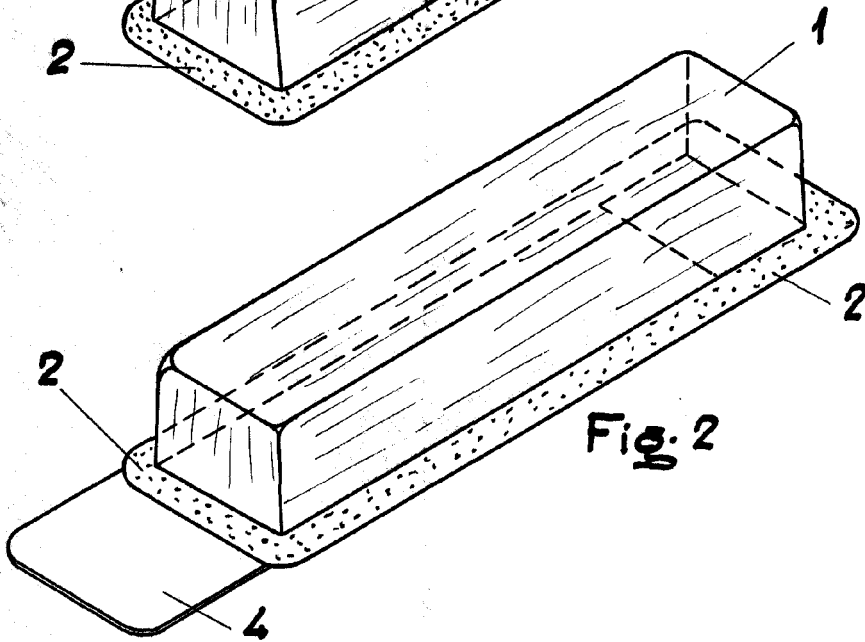
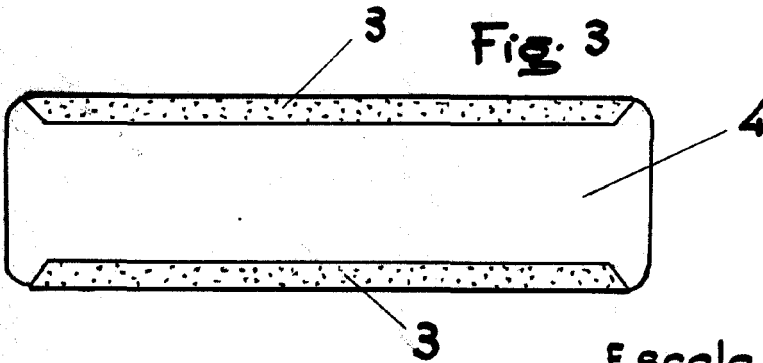

Fig. 3



Escola variable  
Valencia Julio 1959.

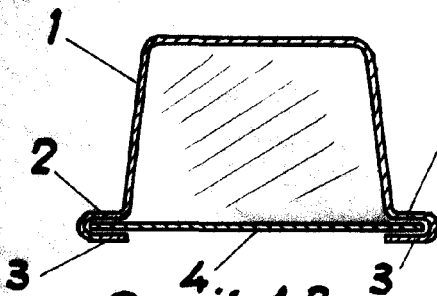

Fig. 4

Sección A-B