



75171

75171

MODELO DE UTILIDAD

por "Una cafetera exprés"

a favor de Dña. Carmen Balaguer Mampel, de nacionalidad española, domiciliada en Barcelona, calle Muntaner, nº 340.

MEMORIA DESCRIPTIVA

5

Se refiere el presente modelo de utilidad a una cafetera de las llamadas exprés que se caracteriza por sus particularidades constitutivas comunicándole mayor eficiencia y seguridad de funcionamiento con respecto a sus similares conocidas.

10

En la hoja de dibujos anexa a la presente memoria, aparece representada la cafetera que nos ocupa, mostrándola Fig. 1, de lado, en sección por un plano vertical de si-

- 2 - 75171 27 FEB



metría; siendo la Fig. 2, una vista de detalle.

5 Como es normal constituye la cafetera de referencia un depósito inferior 1 en cuya boca rosca un casquillo 2 al que mediante roblones 3 va solidarizada la taza 4 provista de vertedero 5, asa 6 y tapa 7, cuales casquillo y taza
10 presentan con coincidencia una perforación central de la que arranca hacia arriba un cuerpo tubular 8 en cuyo remate lleva practicadas un conveniente número de agujeros 9, intermediano en el acoplamiento entre el casquillo 2 y la base 1, una junta elástica 10 sosteniendo a un disco ligeramente cóncavo perforado 11 en funciones de filtro, y una cazoleta 12 que
15 presenta un rellano 13 en el que se asiente el disco perforado 14 que limita inferiormente el recinto 15 en el que se echa el café molido, siendo característico de la cafetera que nos ocupa, las siguientes circunstancias: a) de que de la base de la cazoleta 12, arrancan hacia abajo o sea hacia el recinto del depósito 1, dos, tres o más tubos excentrados 16', 16'' a efectos de asegurar el paso del agua del depósito 1 hacia el recinto 15; b) de que el centro de la base de dicha cazoleta
20 12 lleva una perforación central de la que arranca hacia arriba hasta penetrar en el interior del cuerpo tubular 8 por el que esciende la infusión, un tubo 17 cuyo extremo superior es asiento de una válvula de seguridad 18 mantenida apretada contra aquél por la acción de un muelle en espiral 19 que obra
25 sobre un disco 20 fijado en el extremo inferior de la fija 21 de la válvula que pasa por el interior del tubo 17 en toda su longitud, apropiadamente para que si por cualquier causa se obstruyeran los conductos 16, 16' y 16'', el exceso de presión que al hervir el agua se produciría en el depósito 1, actué
30 sobre dicho disco 20 obligando el levantamiento de la válvula 18 de seguridad; y c) que en la parte superior de arranque del

75171

27 F



asa 6 va dispuesta una uña 22 curvada hacia adentro, que adaptándose al perfil curvo del borde de la tapa 7 impide al verter la infusión inclinando la cafetera, que se caiga o desprenda la referida tapa.

5 En la ejecución práctica del modelo según queda descrito podrán variar todos aquellos detalles constructivos y configurativos que no afecten a la forma de llevar a cabo su función las diversas partes o piezas que componen la cafetera a que se refiere.

10 NOTA

Se reivindica como objeto del presente modelo de utilidad:

15 1ª.- Una cafetera exprés, caracterizada por el hecho de que de la base de la cazoleta que contiene el café molido, arrancan hacia abajo tres tubos excentrados por los que simultaneamente asciende el agua caliente para la infusión.

20 2ª.- Una cafetera exprés, caracterizada por el hecho de que el centro de la base de la cazoleta que contiene el café molido presenta una perforación central de la que arranca hacia arriba hasta penetrar en el interior del cuerpo tubular por el que asciende la infusión, un tubo cuyo extremo superior es asiento de una válvula de seguridad mantenida normalmente cerrada por la acción de un muelle en espiral que obra
25 sobre un disco fijado en el extremo inferior de la tija de la válvula que pasa por el interior del tubo en toda su longitud.

3ª.- Una cafetera exprés, caracterizada por el



hecho de que en la parte superior del arranque del asa de la taza, se eleva una uña cuervada hacia adentro, la cual, adaptándose al perfil del borde curvo de la tapa, impide que ésta se caiga al inclinar la cafetera para verter la infusión.

5

4ª.- UNA CAFETERA EXPRES.

Y todo cuanto afecte a la esencialidad de lo mostrado en el adjunto dibujo y descrito en la presente memoria que consta de cuatro hojas foliadas y mecanografiadas por una sola cara.

10

Barcelona, 27 de Febrero de 1.961

Dña. Carmen BALAGUER MAMPEL

p/a.

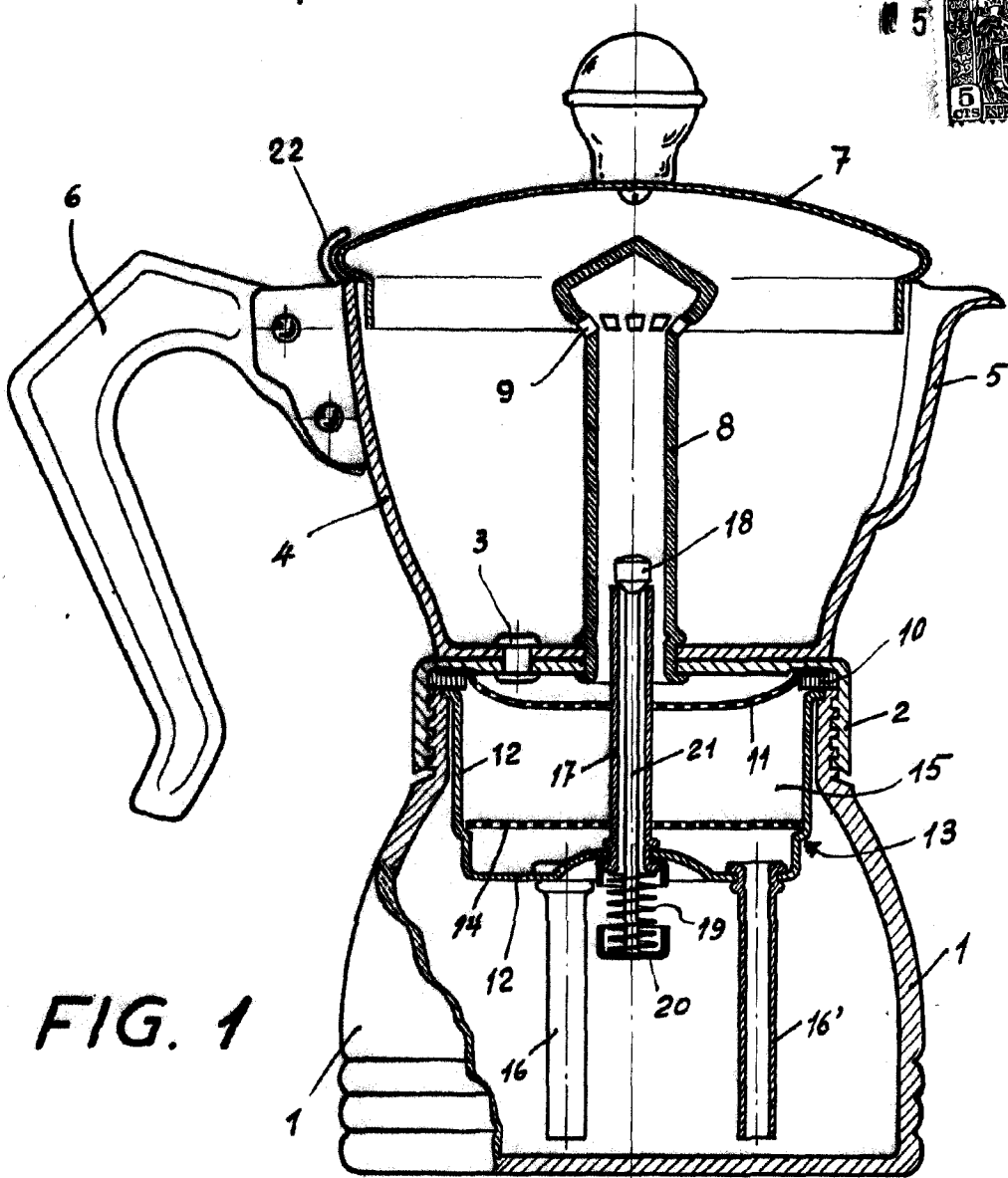

FIG. 1

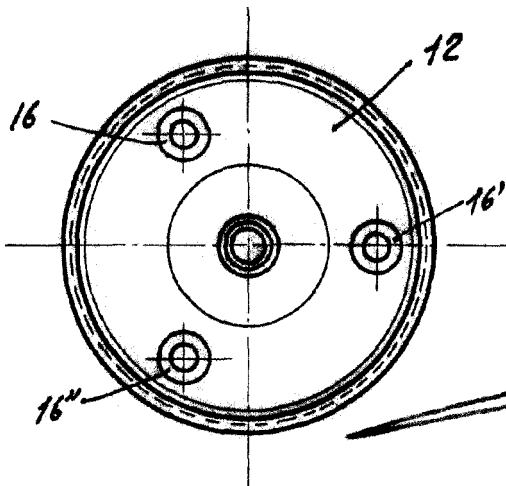

FIG. 2

BARCELONA, 15 DE JULIO DE 1959.

P. A.

ESCALA VARIABLE