



75150

M O D E L O
D E
U T I L I D A D

para "UTENSILIO LIMPIA PERSIANAS MECÁNICAS O SIMILARES", a favor de DON ANTONIO VILA FERRER, domiciliado en BARCELONA, Pasaje Font nº 10.

- / -

MEMORIA DESCRIPTIVA

El presente modelo se refiere a un utensilio limpia persianas mecánicas o similares.

Hoy en día son de gran uso las persianas con tablillas de vidrio, aluminio, cristal o plástico, llanas, cóncavas u onduladas, montadas en soportes verticales y horizontales que por medios mecánicos se gradúa el ángulo que forman las tablillas con la vertical o la horizontal efectuando el cierre o abertura de la persiana.

Las tablillas de las persianas se ensucian de polvo y al ser éstas de material transparente o translúcido u opa-



25159

cas se nota más la suciedad, por lo que hay que limpiarlas a menudo, siendo este trabajo algo engorroso por la forma y disposición de las tablillas.

5. El presente modelo resuelve de una forma práctica y simple la limpieza de las tablillas de las persianas con dispositivo mecánico o que tengan tablillas similares a las mismas y la novedad del invento se caracteriza en esencia, por constar de una horquilla soporte hueca ranurada, en la que van montados en sentido longitudinal por la parte interna y enfrentados dos frotadores de caucho o similar, de configuración prismática y que su sección recta tiene forma de U con un apéndice normal a la base de la misma, siendo estos apéndices los que van introducidos en las ranuras de los brazos del soporte, el cual lleva un mango para uso del utensilio.

10. Este utensilio para su uso basta cogerlo por el mango e introduciendo la horquilla en sentido normal al eje de la tablilla que se desee limpiar, y por la separación entre los dos elementos de caucho, queda la tablilla de la persiana entre estos dos elementos, y basta entonces mover el utensilio a lo largo de la tablilla, para que ésta quede completamente limpia.

15. Con el fin de facilitar la explicación, se acompaña a la presente memoria una lámina de dibujos en la que se ha representado un caso de realización que se cita a título de ejemplo.

20. En el dibujo:
la fig. 1 representa en perspectiva la horquilla soporte,
la fig. 2 representa un elemento frotador,
30. la fig. 3 representa en sección transversal de la



75159

horquilla soporte con los elementos frotadores de caucho montados.

5. Como se indica en las figuras, la novedad consiste en un utensilio que consta de una horquilla soporte, fig. 1, cuyos brazos de cualquier material tienen unas ranuras 2 en las que se colocan los apéndices 3, fig. 3, de las piezas 4 de caucho que constituyen los frotadores indicadas en la fig. 2, quedando colocadas estas piezas 4 tal como se indica en la fig. 3.

10. La horquilla soporte lleva un mango 5 para coger el utensilio para su uso.

15. El modelo, dentro de su esencialidad, puede ser llevado a la práctica en otras formas de realización que difieran en detalle de la indicada a título de ejemplo en la descripción, a las cuales alcanzará igualmente la protección que se recaba. Podrá, pues, construirse en cualquier forma y tamaño, con los materiales más adecuados, por quedar todo ello comprendido dentro del espíritu de las reivindicaciones.

= 3 =

NOTA

20. Descrito el objeto y utilidad de la invención, lo que se declara como no divulgado ni practicado en España, comprende las siguientes reivindicaciones:

25. 1. Utensilio limpia persianas mecánicas o similares, que se caracteriza esencialmente, por constar de una horquilla soporte hueca ranurada, en la que van montados en sentido longitudinal por la parte interna y enfrentados dos frotadores de

75159



caucho o similar, de configuración prismática y que su sección recta tiene una forma de U con un apéndice normal a la base de la misma, siendo estos apéndices los que van introducidos en las ranuras de los brazos del soporte, el cual lleva un mango para uso del utensilio.

5.

2. Utensilio limpia persianas mecánicas o similares.

Según se describe y reivindica en la presente memoria descriptiva, que consta de cuatro hojas, foliadas y escritas a máquina por una sola de sus caras, acompañadas de una lámina de dibujos.

10.

Madrid, a 24 JUL 1959

ANTONIO VILA FERRER

p. a.

N/mr.

24



Fig. 1

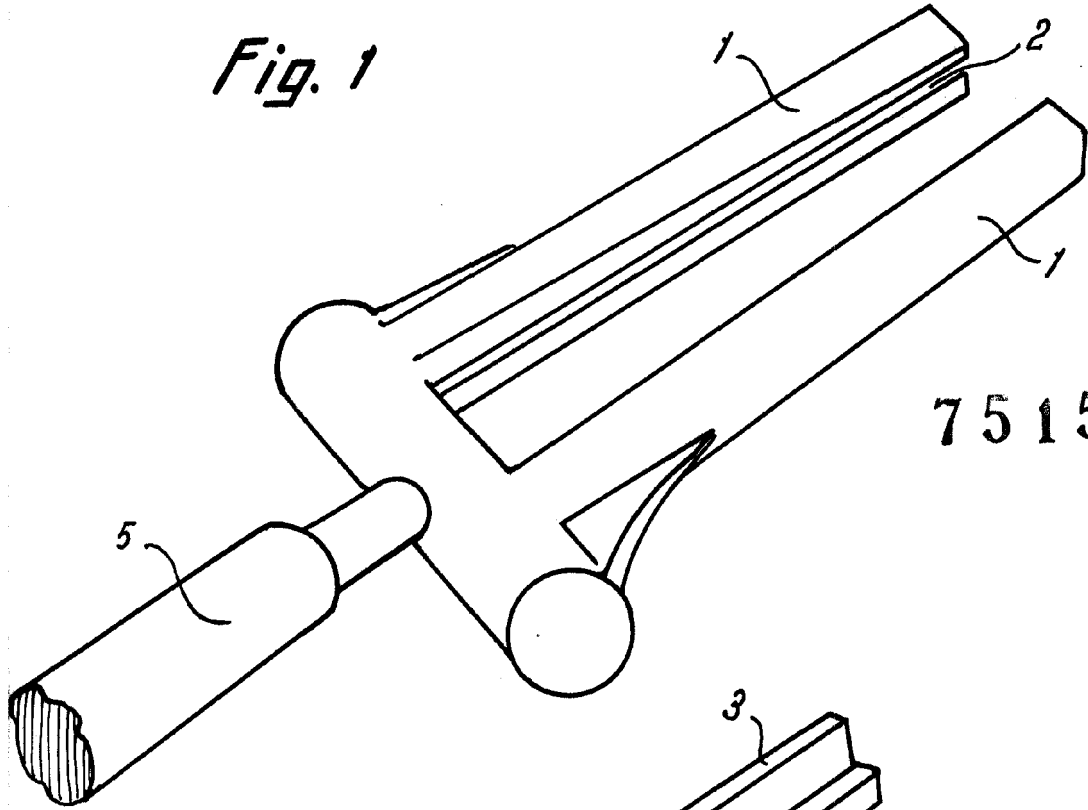

75159

Fig. 2

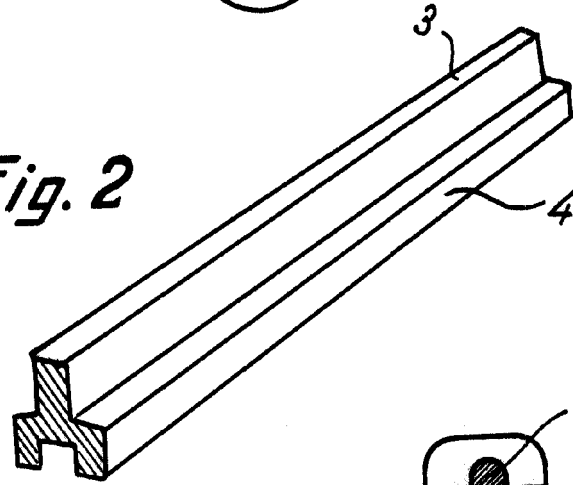
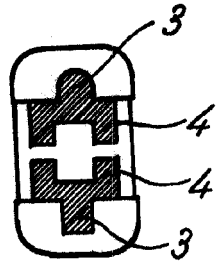

Fig. 3



Madrid, 24 33 1959
Jaime Isern
p.p.
[Signature]