

75136

75136



M O D E L O D E U T I L I D A D

por veinte años,

para todo el territorio español, sus colonias y protectorado, por "NUEVO DISPOSITIVO DE EMPALME DE TUBOS FLEXIBLES A PRESION", cuyo privilegio se solicita a favor de Don JOSE ALARI VIDAL, de nacionalidad española y residente en SABADELL (Barcelona), calle del Bruch, nº 10.

M E M O R I A D E S C R I P T I V A

El nuevo dispositivo de empalme de tubos flexibles a presión que constituye, como se desprende de la lectura de su enunciado, el objeto de la presente solicitud de Modelo de Utilidad, servirá preferentemente para efectuar la unión de máquinas neumáticas con tubos a presión, produciendo la juntura con absoluta seguridad y eficacia.

5

Este dispositivo será de gran utilidad, ya que su montaje es sumamente sencillo, pudiendo construirse

75136



de distintos tamaños según las necesidades a resolver.

5 Uno de los fines perseguidos con el Modelo que se preconiza consiste en la adopción del conjunto formado por una primera pieza de apriete hueca en cuyo interior se ha determinado en un extremo una superficie cónica y una segunda pieza de revolución hueca constituida por dos zonas tubulares coaxiales de distintos diámetros una a continuación de la otra en la cual la

10 parte externa de la zona tubular de mayor diámetro es un prisma exagonal, mientras que, concéntrica con una parte de la zona tubular de menor diámetro que tiene la superficie exterior acanalada, existe un saliente tubular que parte de la unión de ambas zonas tubulares,

15 creando con ello una depresión entre la misma y la zona tubular de menor diámetro que rodea, de modo que en la parte externa de dicho saliente existe una parte roscada en correspondencia con otra zona interna roscada perteneciente a la primera pieza, dispuestas ambas de modo que al disponer el extremo del tubo a empalmar sobre la superficie estriada de la zona

20 tubular de menor diámetro de la pieza segunda, se interpone un muelle toroidal rodeando el tubo en cuestión y entre el saliente tubular de la citada segunda pieza y la superficie cónica interna de la primera pieza, determinando el apriete de dicho muelle con el giro de la primera pieza, el empalme a presión del tubo flexible sobre la superficie estriada antes aludida.

25



Se comprende que la elasticidad del muelle facilita la distribución homogénea de la presión producida por el roscado de las dos piezas entre sí, sobre el tubo que debe empalmarse, evitándose con ello cualquier peligro de escapes o fugas.

Otras características del Modelo de Utilidad cuyo registro se solicita, se irán poniendo de manifiesto en el transcurso de la descripción que se da a continuación y que hace referencia a la lámina de dibujos que a esta Memoria se acompaña, en la que, de forma un tanto esquemática y tan sólo por vía de ejemplo, se representan los detalles preferidos de la unión conseguida. Estos detalles hacen referencia a un posible caso de realización práctica, pero el Modelo no queda limitado a los detalles que se exponen, por cuanto esta descripción debe ser considerada desde un punto de vista ilustrativo y sin carácter restrictivo.

La figura 1 representa un corte axial de una de las piezas huecas que constituye el dispositivo.

La figura 2 representa la segunda pieza hueca en un corte axial, mientras la figura 3 es una vista en alzado.

La figura 4 representa el conjunto del dispositivo llevando un extremo del tubo a empalmar.

La figura 5 es un corte por la línea 5-5 de la figura anterior.

Finalmente, la figura 6 es un detalle parcial del muelle toroidal.



El nuevo dispositivo está constituido, como es de ver en los dibujos adjuntos, especialmente en la figura 4, por la pieza 1 de revolución y hueca, en cuyo interior se ha determinado una superficie cónica 2, y por la pieza 3, también hueca, constituida por dos zonas tubulares 4 y 5, de distintos diámetros. La parte externa de la zona tubular de mayor diámetro, la 4, está formada por un prisma regular de base exagonal 6, mientras que rodeando la mitad inferior de la zona tubular de menor diámetro y superficie exterior acanalada, 5, se determina un saliente anular 7 que crea una depresión 8 entre 7 y 5, llevando una zona roscada 9 que se corresponde con la zona roscada 10 de la pieza 1, zonas distintas de forma que disponiendo el tubo a empalmar, como el 11, en la superficie estriada de la zona tubular 5, de la pieza 3 y colocando el muelle toroidal 12 rodeándolo, cuando se roscan las piezas 1 y 3 entre sí, la acción combinada sobre el muelle 12 del saliente 7 y de la superficie cónica 2 de la pieza 1, determina la presión de aquél sobre el tubo 11 que, de esta forma, presionará sobre la superficie estriada de 3, produciendo el empalme a presión del mismo. Se comprende que a partir del momento en que están en contacto íntimo el saliente 7, el muelle 12 y la superficie 2, el girar la pieza 1 sobre la 3, se irá aumentando la presión del muelle 12 sobre el tubo 11, cuya presión se distribuye homogéneamente.

Se hace constar, a los efectos oportunos, que en



234
75136

5 el objeto que constituye el actual Modelo de Utilidad, podrán introducirse aquellas variaciones que la práctica y la experiencia puedan aconsejar, siempre y cuando las variantes que se introduzcan no cambien, alteren o modifiquen la esencialidad del objeto descrito, a cuyo fin se declaran de novedad las siguientes reivindicaciones que constituyen la

NOTA REIVINDICATORIA

10 1ª - "NUEVO DISPOSITIVO DE EMPALME DE TUBOS FLEXIBLES A PRESION", que se caracteriza, esencialmente, por comprender el conjunto formado por una primera pieza de apriete hueca en cuyo interior se ha determinado en un extremo una superficie cónica y una segunda pieza de revolución hueca constituida por dos
15 zonas tubulares coaxiales de distintos diámetros una a continuación de la otra en la cual la parte externa de la zona tubular de mayor diámetro es un prisma exagonal, mientras que, concéntrica con una parte de la zona tubular de menor diámetro que tiene la superficie exterior acanalada, existe un saliente tubular
20 que parte de la unión de ambas zonas tubulares, creando con ello una depresión entre la misma y la zona tubular de menor diámetro que rodea, de modo que en la parte externa de dicho saliente existe una parte
25 roscada en correspondencia con otra zona interna roscada perteneciente a la primera pieza, dispuestas ambas de modo que al disponer el extremo del tubo a empalmar sobre la superficie estriada de la zona tubular de menor diámetro de la pieza segunda, se interpo-



75136

5

ne un muelle toroidal rodeando el tubo en cuestión y entre el saliente tubular de la citada segunda pieza y la superficie cónica interna de la primera pieza, determinando el apriete de dicho muelle con el giro de la primera pieza, el empalme a presión del tubo flexible sobre la superficie estriada antes aludida.

2ª - "NUEVO DISPOSITIVO DE EMPALME DE TUBOS FLEXIBLES A PRESION".

10

Todo tal y conforme queda descrito y reivindicado en la Memoria descriptiva que antecede y que consta de seis hojas escritas a máquina por una sola de sus caras y un plano que la ilustra.

MADRID, 23 de Julio de 1.959

JOSE ALARI VIDAL,

P.A.

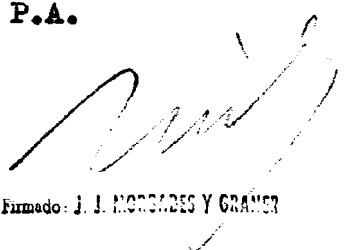

Firmado: J. I. NOGALES Y GRANER

FIG. 1

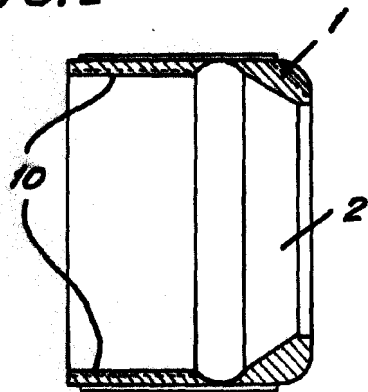
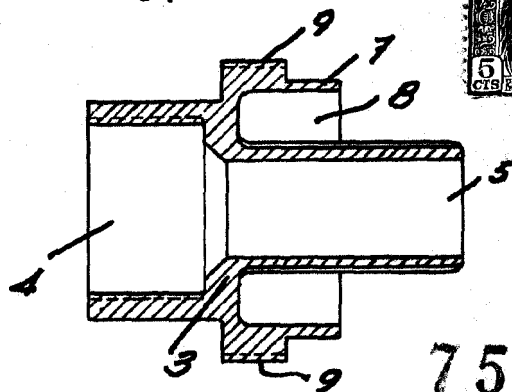

FIG. 2



75136

FIG. 3

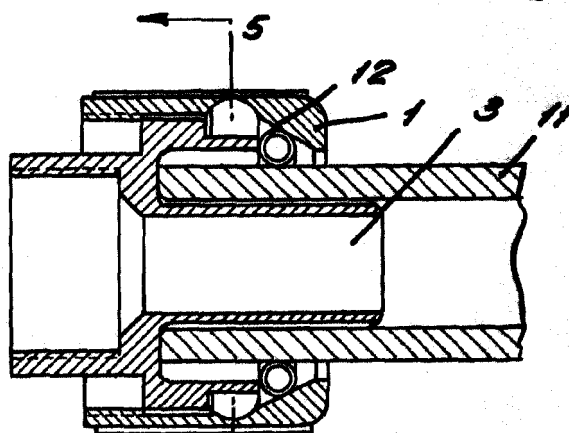
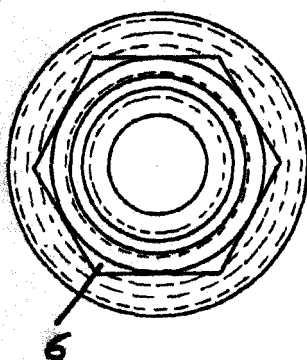

FIG. 4

FIG. 5

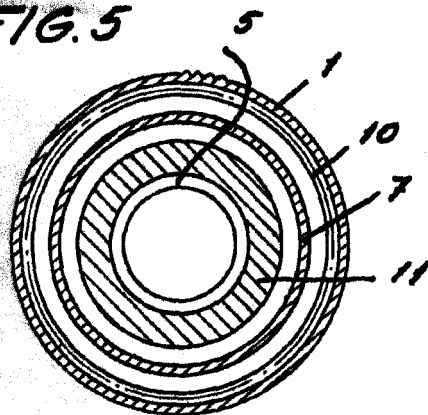
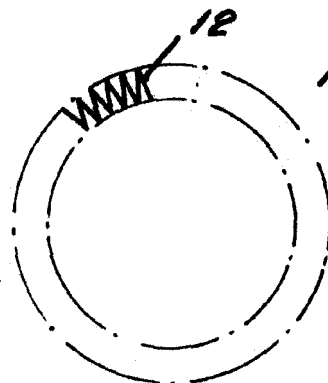

FIG. 6



MADRID 29 JUL 1959
 p.a. J.J. Morgades Grauer
 P.P.

Escala variable