



75133

M O D E L O
D E
U T I L I D A D

por "TAPON PUBLICITARIO", a favor de Don EDUARDO NELO MORENO,
de nacionalidad española, residente en BARCELONA, calle Con-
sejo de Ciento, núm. 230.

= . =

MEMORIA DESCRIPTIVA

El presente modelo de utilidad se refiere a un tapón
publicitario.

5. El tapón objeto de este modelo presenta como principal
característica la de que en su parte superior comporta una ta-
pa de cierre transparente, entre la cual y el tapón propiamen-
te dicho existe una zona, en la que se puede colocar propagan-
da, la marca o denominación de la bebida que encierra el reci-
piente, donde el mismo es utilizado.

10. Dicho tapón presenta la parte de tapón propiamente di-
cha constituida de material flexible, sobre la cual se fija un

70133. 274



disco traslúcido de material rígido, que presenta una embocadura para la fijación del tapón con unos topes que lo retienen, quedando entre disco y tapón en el fondo de su cavidad una zona rebajada para la retención de los elementos laminares de propaganda.

5.

Con el fin de facilitar la explicación se acompaña a la presente memoria descriptiva una lámina de dibujos en la que se ha representado un caso de realización que se cita a título de ejemplo.

10.

En los dibujos:

La figura 1, muestra en sección longitudinal el tapón.

La figura 2, muestra en planta por su parte inferior el disco superior de cierre.

15.

Haciendo referencia a las figuras, es de observar que el tapón se halla constituido por una cápsula cilíndrica 1 de fondo plano, que es la que hace las veces de tapón, la cual en su pared lateral y en la zona correspondiente al fondo presenta un mayor diámetro 2 en una zona escalonada.

20.

Como adición del tapón existe un disco circular 3, que presenta en su parte inferior una cavidad cilíndrica 4, en la que se introduce y fija el fondo 2 del tapón 1, mediante unos salientes 5 de la pared lateral interna de la cavidad, los cuales penetran en la pared del tapón, debido a la flexibilidad de la misma reteniéndolo, dicha forma hace que el tapón presente un saliente en la parte superior que le sirve para que no penetre en la botella, sirviéndole de tope.

25.

En el fondo de la cavidad 4, existe una zona rebajada 6, la cual está facultada para alojar una pieza laminar de su misma dimensión, que queda retenida entre el tapón y el disco, en la cual se pueden anotar denominaciones de la bebida conte-

30.

75133



nida en la botella, marcas o propaganda.

5. El modelo, dentro de su esencialidad, puede ser llevado a la práctica en otras formas de realización que difieran en detalle de la indicada a título de ejemplo en la descripción a las cuales alcanzará igualmente la protección que se rescaba. Podrá, pues, construirse en cualquier forma y tamaño, con los materiales más adecuados por quedar todo ello comprendido en el espíritu de las reivindicaciones.

= . =

N O T A

10. Descrito el objeto y utilidad de la invención lo que se declara como no divulgado ni practicado en España comprendo de las siguientes reivindicaciones:

15. 1. Tapón publicitario, que se caracteriza, por constituirse un tapón flexible, en forma de cápsula cilíndrica con fondo plano, el cual en su pared lateral y en la parte correspondiente al fondo presenta un ensanchamiento con un escalonado, para permitir la fijación del fondo en una cavidad de un disco circular transparente, en la cual es retenida por unos salientes de la pared lateral de la cavidad los cuales se introducen en la pared lateral del tapón debido a la flexibilidad del mismo inmovilizándolo.

20. 2. Tapón, según la anterior reivindicación, en el que el disco en el fondo de su cavidad presenta un rebaje, para la introducción en el mismo de un elemento laminar, que comporte denominaciones o propaganda, reteniéndose en este rebaje el elemento laminar, por quedar aprisionado entre el fondo de la

25.



cavidad del disco y el tapón.

75133

3. Tapón publicitario.

Según se describe y reivindica en la presente memoria descriptiva, que consta de cuatro hojas foliadas y escritas a máquina por una sólo cara y una lámina de dibujos.

Madrid, a 23 JUL 1959

DON EDUARDO NELO MORENO

p.a.

RECORDED
20 July



23

Fig. 1

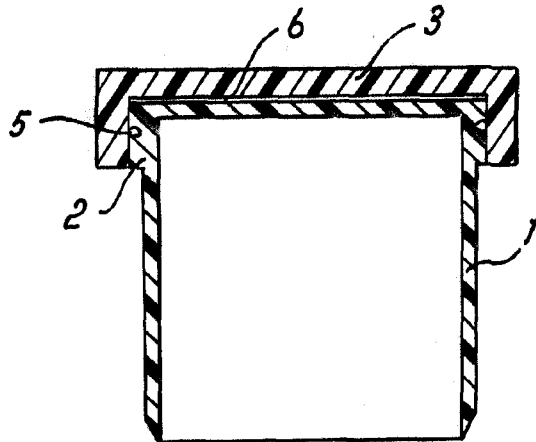

75133

Fig. 2

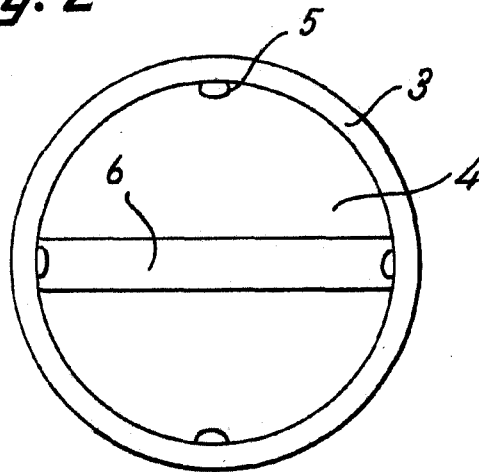

Madrid, 23 JUL 1959
Jaime Isern

p.p.
[Signature]