

75129



75129

MEMORIA DESCRIPTIVA

DE UN

MODELO DE UTILIDAD

por 20 años en España, a favor de DON FELICIANO HERNANDEZ BARBERO, de nacionalidad española, residente en Castejón de Henares (Guadalajara), calle o travesía de la calle Mayor, 19, por:

"DISPOSITIVO TENSOR PARA CABLES "

-----

5

El presente Modelo de Utilidad tiene por objeto como su enunciado indica en un dispositivo tensor para cables, aprovechando la fuerza del peso atmosférico, y el cual puede ser aplicado a un mecanismo determinado, cumpliendo esta finalidad con la máxima seguridad y eficacia.

Este dispositivo tensor está constituido por un número reducido de piezas, lo que le proporciona una gran solidez y duración al disminuir las posibilidades de deterioro o rotura en caso de que presentase una consti-



,10 tución mecánica complicada.

En la actualidad son múltiples los conjuntos tensores que se conocen para el acoplamiento a los diversos mecanismos máquinas, aparatos, herramientas o similares, cuyos conjuntos tensores precisan para entrar en función de una energía inicial que les mantendrá en tensión durante un tiempo determinado y después volverán nuevamente a tensarlo para que no se afloje por el tiempo transcurrido, empleandose para ello el esfuerzo y cuidado de la persona humana para que quede tensado durante el tiempo que sea preciso.

20 Los tensores del tipo descrito en el párrafo anterior precisan como ya se ha dicho, de una fuerza humana, así como de un cuidado especial, lo cual dá lugar a un gasto que se traduce en el encarecimiento del trabajo obtenido.

A fin de eliminar y salvar ventajosamente los inconvenientes que presentan algunos de los tipos tensores conocidos, se ha concebido el dispositivo tensor objeto del presente invento, cuyo accionamiento se determina por la fuerza del peso atmosférico, lo que al realizar dicha fuerza constantemente el peso del aire, se elimina el esfuerzo y cuidado continuo de la persona humana, siendo por ello el gasto mínimo, ya que en realidad no consume nada desde el punto de vista práctico y económico.

35 El presente invento se caracteriza por constar de dos piezas cilíndricas tubulares que se ajustan telescópicamente, siendo una de ellas fija y la otra móvil, teniendo una de estas piezas, la móvil sus dos bases cerradas, en tanto que la fija solo tiene cerrada una de sus bases a fin de permitir la penetración de la pieza complementaria en su interior, de modo telescópico como ya se ha dicho. La estanqueidad del ajuste telescópico de estas piezas cilíndricas se determina por una 40 tercera pieza tubular elástica o flexible, cuya pieza permite

75129



los movimientos rectilíneos alternativos de la pieza móvil a rozamiento suave por el interior de la fija.

45 La pieza cilíndrica fija del dispositivo está provista de una válvula por la que se evacua el aire interior, al penetrar la pieza cilíndrica complementaria en ella,

De la descripción que antecede que corresponde a la de las piezas que constituyen el dispositivo objeto del presente invento y a la organización de la misma se intuye su funcionamiento, el cual es el siguiente:

50 Del interior de la pieza cilíndrica fija del dispositivo tensor, se saca el aire a través de la válvula correspondiente, con lo cual se obliga a la pieza complementaria móvil ajustada telescópicamente a ella a que se desplace hacia dentro a modo de embolo de pistón.

Ahora bien dicho desplazamiento no llega a efectuarse por la fuerza del peso atmosférico que ejerce, ya que le contraresta la fuerza ejercida por el cable unido a la anilla, el cual tensa al dispositivo acoplado al mismo por medio de este otro dispositivo tensor, que cede o tensa según la resistencia de uno u otro dispositivo a los cuales están unidas las extremidades del cable.

65 Otros detalles y características del presente invento, se pondrán de manifiesto en el transcurso de la descripción que a continuación se dá, en la que se hace referencia a la lámina de dibujos, en la que de una manera esquemática y tan solo por vía de ejemplo se muestra el conjunto de la idea del modelo. Estos detalles se dan a título ilustrativo, haciendo referencia a un caso posible de realización práctica del invento, pero ello no implica limitación alguna, por tanto esta memoria debe ser considerada sin carácter restrictivo alguno.

70 En la figura representada en el plano adjunto se indica con el número 2, la pieza cilíndrica fija del dispositivo, la



75129

75 cual está cerrada por uno de sus extremos o bases y por el otro  
recibe telescópicamente a la pieza cilíndrica complementaria 4,  
que tiene sus dos extremos cerrados e interiormente está hueca  
para facilitar su movimiento de desplazamiento. La pieza cilin-  
drica fija 2, está provista de una valvula 1, por la que sale  
el aire en el recinto de esta pieza. La estanqueidad del ajuste  
80 telescópico de las piezas 2 y 4 se determina mediante la pieza  
tubular flexible 3 cuya pieza, además de asegurar la estanquei-  
dad del dispositivo, permite los desplazamientos de avance y  
retroceso de la pieza 4 al entrar en funciones el dispositivo.  
Con el número 5 se indica una anilla o medio conveniente que  
85 permite la relación o union mecánica del dispositivo con un me-  
canismo conveniente por medio del cable tensor transformandose  
este dispositivo en trabajo útil.

Se comprenderá fácilmente, después de observado el dibu-  
jo de este dispositivo y las explicaciones que del mismo se aca-  
ban de efectuar, que el presente invento proporciona un medio  
de construcción sencilla y efectiva, que puede ser llevado a  
la practica con gran facilidad y que produce unos movimientos  
rectilíneos alternativos los cuales pueden ser transformados,  
a través de un mecanismo adecuado, en trabajo útil sin gasto  
95 alguno de energía o combustible.

Se hace constar a los efectos oportunos que e el dispo-  
sitivo objeto del presente invento se podrán introducir todas  
aquellas variaciones de detalle que las circunstancias o la  
practica pudieran aconsejar, siempre y cuando que con las mis-  
mas no se altere o modifique la esencialidad del dispositivo  
100 descrito.

NOTA.

Se declaran de novedad y propia invencion en España las  
siguientes



REIVINDICACIONES.

75129

105 1ª) Dispositivo tensor para cables, que se caracteriza por  
estar constituido por dos piezas cilindricas reciprocamente --  
ajustadas en forma telescópica, estando provista una de estas pie-  
zas de una valvula para evacuacion del aire y crear el vacio en  
su interior con lo que se produce un efecto de absorción o sus-  
110 ción sobre la pieza complementaria, que tiene sus dos extremos o  
bases cerradas, obligando a ésta pieza a desplazarse hacia el  
interior de la otra.

2ª) Dispositivo tensor para cables que se caracteriza por  
contar con una cubierta tubular que determina la estanqueidad en  
115 el acople telescópico, y permite el desplazamiento de una de las  
piezas en sentidos rectilíneos alternativos, hacia el interior  
o exterior de la otra, contando esta pieza con un anillo para  
enganche del extremo del cable a tensor a otro mecanismo adecuado.

3ª) "DISPOSITIVO TENSOR PARA CABLES", todo tal y como se des-  
120 cribe en la presente memoria que consta de cinco hojas mecanogra-  
fiadas por una sola de sus caras y se representan en la unica ho-  
ja de dibujo adjunto.

125 Madrid, 23 de Julio de 1,959.

*F. Juan Hernandez*



75129

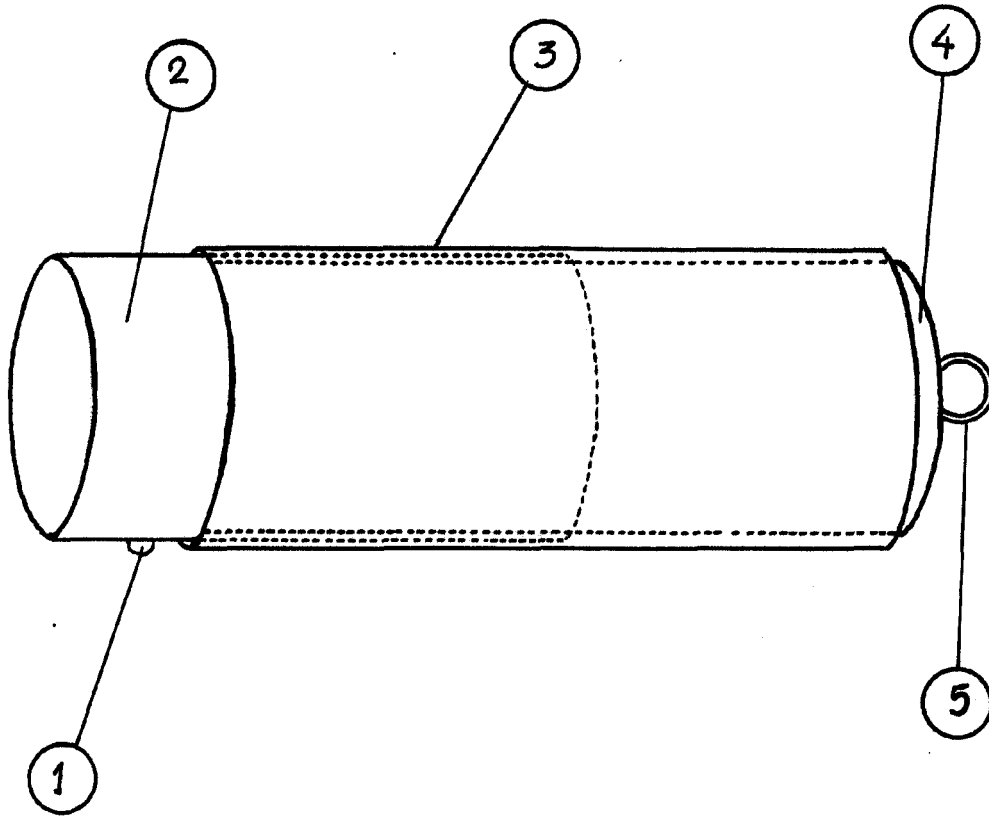

ESCALA VARIABLE  
MADRID, 22. JULIO - 1959.

*Feliciano Hernandez Barbero*