



16

74992

Memoria Descriptiva

para

un Modelo de Utilidad por veinte años,

a favor de

Fomento Comercial e Industrial S.A.

-sociedad española-

residente en

Barcelona - Castilla, 50,

por:

- E M B A L A J E. -

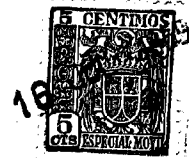

74992

5 El presente modelo de utilidad se refiere a un embalaje, constituido por varias bolsas, articuladas entre sí por sus fondos, que cuando el embalaje está armado se presentan en forma de fuelle, que cubre un conjunto semicilíndrico, cuyas bolsas pueden ser utilizadas para distintos fines, como por ejemplo: envoltorio de pastelería, bombones, fiambres, meriendas, archivar documentos, fotografías, dibujos, etc; presentar muestrarios de medias, pañuelos, etc; mostrar clasificados clichés, negativos y análogos; y otras innumerables aplicaciones, en las que es necesario guardar debidamente separados y ordenados elementos susceptibles de ser contenidos en las bolsas que forman el embalaje.

10 Este está constituido por una base plana, a la que van pegados por uno de sus lados dos fuelles, que por sus otros extremos se unen a piezas que las arman, y llevan en sus otros extremos asas, que yuxtapuestas forman la del conjunto, sujetándose entre sí esas dos armaduras por una anilla de sección rectangular, que descansa sobre los bordes superiores de ambos fuelles.

20 Tal disposición tiene la importante ventaja de que, mientras el embalaje no esté armado, puede recogerse con los fuelles abatidos, formando un conjunto plano de muy poca altura, ya que el embalaje se establece de cartón, papel materia plástica o materiales análogos, lo que permite guardarlo mientras no se utilice ocupando muy poco sitio.

25



74992

5
10
15
20
25

Concretaremos la disposición que se reivindica con referencia a las adjuntas figuras que corresponden únicamente a una forma de ejecución, sin carácter alguno limitativo, que se presenta a título de ejemplo de realización con el fín indicado, ya que la forma, dimensiones y materiales con que se construyan las distintas piezas, serán en cada caso las que se estimen pertinentes para la aplicación concreta de que se trate, sin que tales variaciones, así como las que puedan hacerse en detalles de presentación u organización, afecten a la esencialidad reivindicada, por lo que los embalajes que se construyan, de acuerdo con la idea general reseñada, y cualquiera de esas modificaciones, no serán sino variantes igualmente comprendidas y protegidas por el presente registro.

15
20

La figura 1ª presenta la vista de conjunto de un embalaje establecido de acuerdo con lo que se reivindica y desplegado.

20

La figura 2ª corresponde a la proyección en planta del mismo, con una de sus partes desplegada y la otra abatida cerrando su fuelle.

La figura 3ª muestra la proyección en alzado longitudinal del embalaje en la misma disposición de la figura anterior.

25

La figura 4ª ilustra la vista del embalaje por uno de sus extremos.

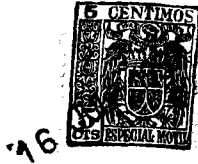

74992

La figura 5ª esquematiza la armadura que forma el asa del conjunto del embalaje.

5 Con referencia a dichas figuras y a los números que sobre ellas designan las partes y detalles del embalaje representado, que interesan a los fines de esta memoria, la descripción del mismo es como sigue:

10 Está constituido por la base plana 6, a la que van unidos por uno de sus extremos los fuelles 1 y 5, que por sus otros lados están fijados en las piezas 3 y 4, articuladas a su vez entre sí por un lado, y que por el otro termina en las respectivas asas, cuyas piezas se sujetan unidas por la amilla 2, cuando se arma el embalaje.

.....



74992

N o t a.

Este registro consta de las siguientes reivindicaciones:

5 1ª.- Embalaje, caracterizado porque está constituido por una base plana a la que van pegados, por uno de sus lados extremos, dos fuelles, que abiertos constituyen dos cuadrantes circulares, que completan media circunferencia, y que por sus otros extremos se unen a piezas que los arman, las cuales presentan en sus partes superiores asas, que yuxtapuestas forman la del conjunto, y se sujetan entre sí por una

10 anilla de sección rectangular, que al armar el embalaje descansa sobre los bordes superiores de ambos fuelles.

2ª.- Embalaje.

15 Según se describe y reivindica en esta memoria descriptiva.

Se detalla e ilustra con los planos que a la misma se acompañan.

Y cuya memoria consta de 5 hojas, foliadas y escritas a máquina por una sola de sus caras.

Madrid, a 16 JUL. 1959

JULIÁN MOYA
[Handwritten signature]



Fig. 1.

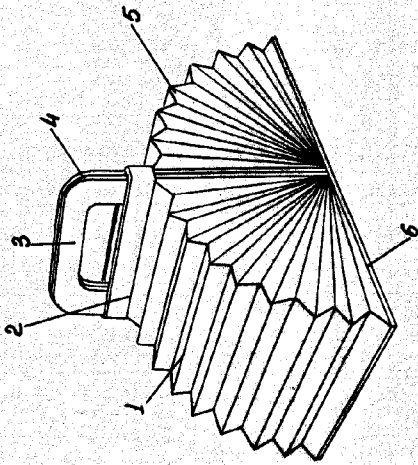
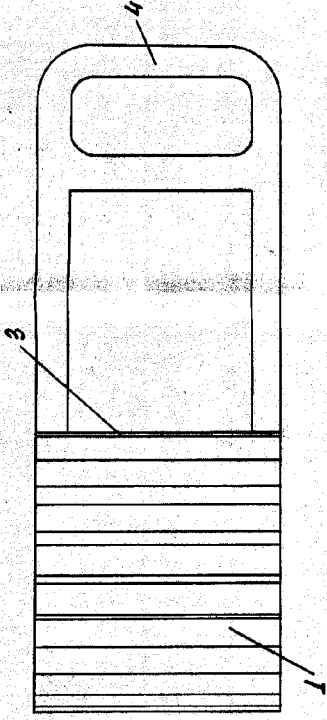

Fig. 2.



74998

Fig. 4.

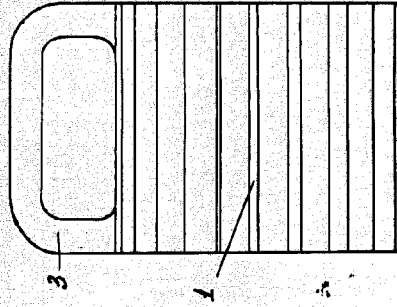

Fig. 3.

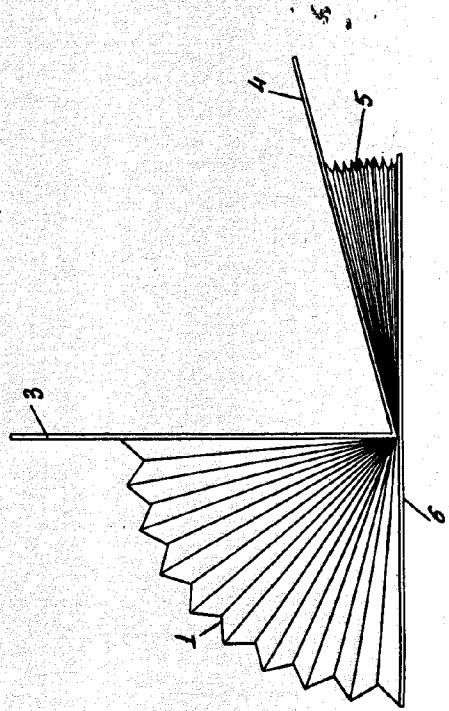
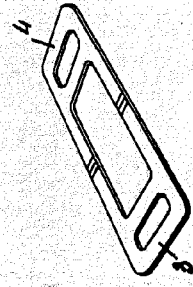

Fig. 5.



ESCALA VARIABLE
PATENTE DE INVENCION

Comercio Industrial e Industrial S. A.