



74980

MEMORIA DESCRIPTIVA.

MODELO DE UTILIDAD.

P A I S : ESPAÑA.

DURACION : 20 AÑOS.

O B J E T O : «UNA BOLSA PERFECCIONADA PARA USO
«EN TIENDAS Y MERCADOS».

A nombre de : DON FRANCISCO CASTILLA RIENDA, y
DON ALFONSO RODRIGUEZ DE TEMBLEQUE Y
RODRIGUEZ DE TEMBLEQUE.

Residentes en : VALENCIA, Pizarro nº. 6.

Nacionalidad : ESPAÑOLA.

(M.U. 1.130, P/O).

74980



- La presente memoria se refiere como su enunciado indica a una bolsa perfeccionada de papel, diseñada para ser utilizada en comercios y mercados para empaquetado de diversos productos principalmente alimenticios. Dicha
- 5.- bolsa perfeccionada al ser doblada para cerrarla presenta un asa para su agarre, permitiendo un fácil transporte. Esta bolsa perfeccionada se puede imprimir con letreros anunciadores de la empresa comercial que los utilice.
- A continuación se hará una detallada descripción del
- 10.- Modelo de Utilidad que se solicita con referencia a los planos que se acompañan en los cuales se representan:
- En la Fig. una vista exterior de la mencionada bolsa abierta.
- En la Fig. 2 una vista de la bolsa cerrada.
- 15.- En las Figs. 3 y 4 dos secciones de una bolsa abierta y otra cerrada.
- Según el ejemplo de ejecución representado la citada bolsa de papel perfeccionada, está formada por un papel fuerte de forma rectangular doblado en dos mitades (1 y 2)
- 20.- ligeramente desiguales, la mayor de la cuales tiene su borde saliente doblado hacia dentro hasta el borde de la mitad menor (2). Dos solapas laterales dobladas (4) y pegadas cierran los dos costados de la bolsa. En la parte superior de la bolsa. En la parte superior de la bolsa y en
- 25.- sus dos caras se ha previsto una ventana (5) reforzada por



sendos cartones pegados interiormente. (8).

30.- La bolsa sin cerrar presenta una abertura horizontal (6) en su parte superior en toda su anchura. Una vez llena la bolsa se cierra doblando hacia abajo su borde superior (3) precisamente por la abertura (6). En dicho borde (3) existiendo cortes (7) que permiten doblar el espacio entre ellos comprendidos por dentro de la ventana (5) que sirve de asa de la bolsa.

35.- El borde inferior de la bolsa presenta unos dobleces en fuelle para aumentar su capacidad.

La forma, materiales y dimensiones podrán ser variables y en general todo aquello que sea accesorio o secundario, siempre que no altere, cambie o modifique las características esenciales que reivindicaremos.

40.-

REIVINDICACIONES.

45.- 1ª.- Una bolsa perfeccionada para uso en tiendas y mercados, caracterizada por estar formada por una superficie rectangular doblada en dos partes ligeramente desiguales con el borde saliente de la parte mayor doblado también hasta coincidir con el otro borde de la superficie; quedando cerrada lateralmente por dos solapas dobladas y pegadas sobre los costados.

50.- 2ª.- Bolsa perfeccionada según reivindicación primera, caracterizada por haberse previsto una ventana en ambas caras de la bolsa con la forma y tamaño precisos para meter la mano como si fuera un asa; teniendo dicha ventana sus bordes reforzados con unos cartones pegados interiormente en ambas caras.

55.- 3ª.- Una bolsa perfeccionada según reivindicaciones anteriores, caracterizada porque su borde superior posee frente a la ventana dos cortes oblicuos que permiten do-



blar el borde de la bolsa e introducir una parte de él por la ventana que sirve de asa por lo cual queda la bolsa perfectamente cerrada.

60.-

4ª.- "UNA BOLSA PERFECCIONADA PARA USO EN TIENDAS Y MERCADOS".

Madrid, 15 JUL. 1959

FRANCISCO CASTILLA RIENDA, y
ALFONSO RODRIGUEZ DE TEMBLEQUE Y
RODRIGUEZ DE TEMBLEQUE.

F. R.

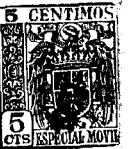

15 JUL

ESCALA VARIABLE

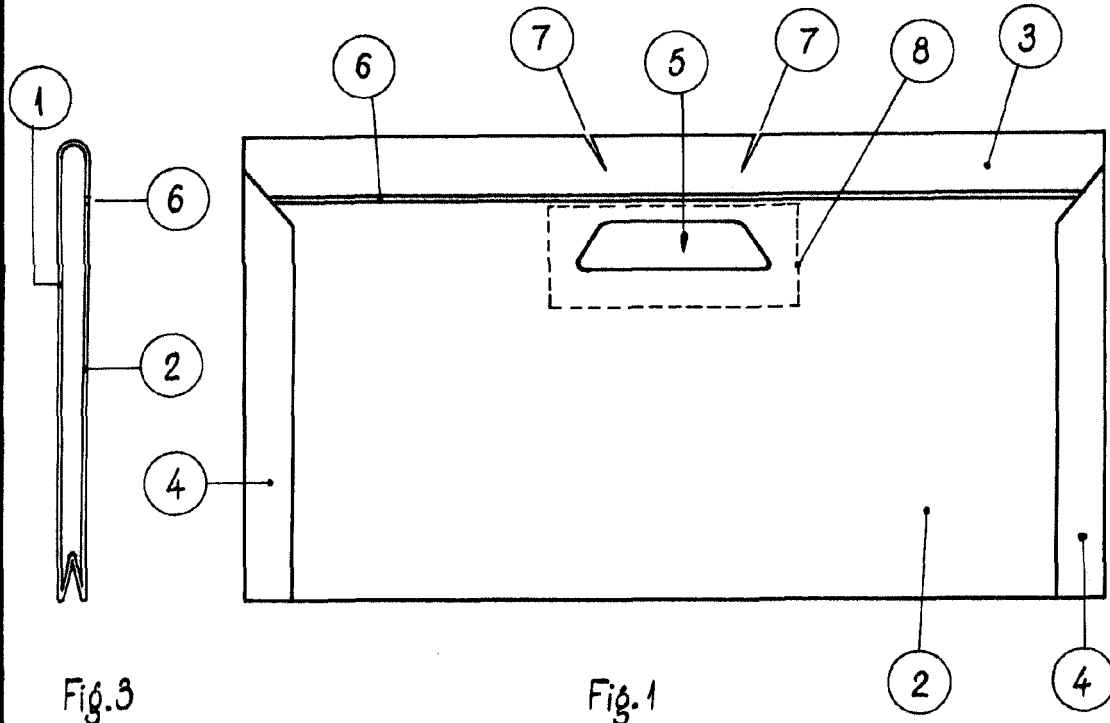

Fig. 3

Fig. 1

74980

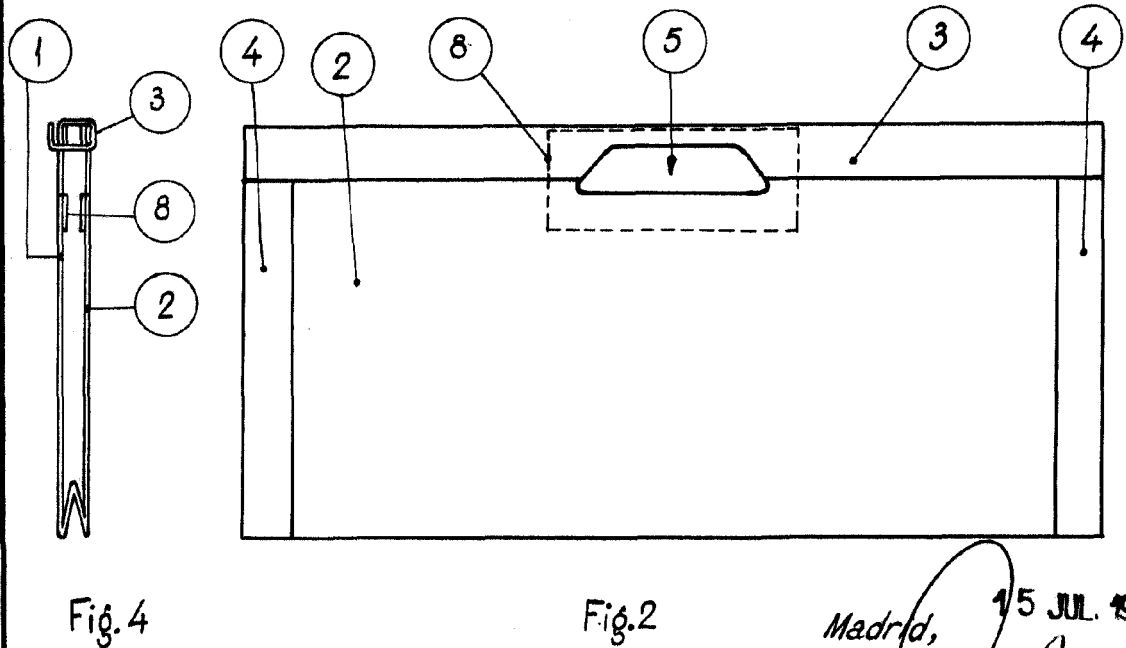

Fig. 4

Fig. 2

Madrid, 15 JUL. 1959

PAJ
[Handwritten signature]