



74969

MODELO DE UTILIDAD

per 20 años

a favor de D. ANGEL FAGES MAQUEDA y D. JUAN CANTÓ PÉREZ, ambos de nacionalidad española, residentes en Barcelona, calle Guillerías, 10. - - - - -

por: "RECEPTÁCULO PROPAGANDÍSTICO Y SUJETA-PAJAS PARA REFRESCOS".

MEMORIA DESCRIPTIVA

El presente modelo de utilidad concierne a un receptáculo para sujetar o retener las pajas destinadas para sorber bebidas principalmente refrescantes y cuyo receptáculo está destinado a merecer el mejor favor en el mercado por su aplicación especial
5 con miras a la propaganda.

Por otra parte, la simplicidad constructiva y constitucional del receptáculo, su reducido coste y la presentación del mismo son condiciones a tener en cuenta para merecer el máximo favor tanto entre las empresas anunciantes como entre los concurrentes
10 a los locales o establecimientos públicos, tales como bares,



café y otros, donde se consumen bebidas que requieren el uso de las indicadas pajas o elementos de igual finalidad que las substituyen actualmente.

Para la mejor comprensión del presente modelo de utilidad, y a título tan sólo de ejemplo, se acompañan los dibujos de la hoja adjunta en los cuales se representa un caso de realización práctica del receptáculo de referencia.

La Fig. 1 muestra una vista en alzado del receptáculo y la Fig. 2 muestra una planta de la figura anterior.

Conforme a los dibujos, el receptáculo objeto del presente modelo de utilidad, está esencialmente constituido por un cuerpo enterizo de alambre, o hilo grueso de otro material apropiado, el cual doblado convenientemente está constituido por una base o porción de apoyo -1- que se ramifica en dos sentidos opuestos, en uno de los cuales el citado alambre está doblado en espiral -2- formando un receptáculo provisto de una pletina o base que constituye el fondo de apoyo -3- sobre el que descansan las pajas -9-, cuya base -3- se fija bien sea por unos remaches -10-, por pestañas u otro medio apropiado. El citado alambre en el otro sentido se dobla asimismo en espiral en una porción -4- para formar la parte inferior del cuerpo de una silueta caprichosa de una persona, doblándose luego dicho alambre en la parte superior formando un a modo de cabeza -5- de la indicada silueta, extendiéndose luego por el otro lado, como un a modo de brazo, para terminar en un arco -6- situado por encima del receptáculo -2- y cuyo arco sirve de sostén, apoyo o abrazadera superior de las indicadas pajas -9-. Por encima del cuerpo-silueta va dispuesta una pieza -7- que actúa como un a modo de sombrero de la indicada silueta, que en el caso representado en los dibujos se trata de un tapón metálico de los usados generalmente para



cerrar botellas de bebidas refrescantes, aguas minerales, bebidas carbónicas, cervezas o de cualquier otra clase. En lugar conveniente de la porción que forma la silueta indicada van dispuestos dos discos -8- o láminas, de metal u otro material, 5 superpuestos entre sí para que soldados o fijados a la parte central de la silueta cubran la parte de ésta existente entre la porción inferior de la supuesta cabeza de la misma y la porción -4- viniendo ésta a constituir las supuestas piernas de la silueta, formando el conjunto de tales discos -8- el cuerpo 10 central de la silueta. Sobre estos discos -8-, así como en el elemento o pieza -7-, figurará un texto, dibujo, palabra, marca o cualquier medio anunciados de un producto, establecimiento o lo que se objeto de propaganda.

Como se comprenderá, si bien todo el receptáculo puede ser 15 fabricado en alambre, pintado en cualquier color o en varios colores o incluso ser cromado o niquelado, también podría ser de un hilo grueso fabricado con resinas plásticas, aun cuando esta solución sería más costosa.

Si el receptáculo es de alambre metálico en este caso será 20 fabricado con máquina o dispositivos apropiados para su matrizado, doblado y corte.

Será variable el tamaño del receptáculo, y, en general lo será igualmente cuanto no altere, cambie o modifique la esencialidad de lo que constituye el objeto del presente 25 modelo de utilidad.

NOTA

Se reivindica como objeto del presente modelo de utilidad:

1.- Receptáculo propagandístico y sujeta-pajas para refrescos, caracterizado esencialmente por estar constituido por 30 un cuerpo enterizo de alambre, o hilo grueso de material



apropiado, doblado convenientemente para formar una base o
porción de apoyo que se ramifica o extiende en sentidos
opuestos, en uno de los cuales el citado alambre se enrolla en
espiral formando el receptáculo propiamente dicho de las pajas,
5 provisto de un fondo apropiado, mientras que en el otro sentido
dicho alambre está doblado convenientemente para constituir la
silueta o perfil caprichoso de una persona, representando la
misma las piernas, cabeza y brazos de aquélla, extendiéndose
uno de los brazos para terminar en un aro que queda situado
10 por encima del receptáculo de las pajas, sirviendo dicho aro
como apoyo superior de las citadas pajas, presentando la
silueta indicada un par de discos o láminas superpuestas entre
sí, pero acopladas al cuerpo de la silueta, que constituyen la
parte central del cuerpo de la figura silusteadada, y destinada a
15 ostentar un anuncio o motivo de propaganda, presentando asimismo
la silueta en su parte superior un a modo de sombrero, que
puede ser un tapón metálico, en el que también va representado
el anuncio propagandístico.

**2.- RECEPTACULO PROPAGANDISTICO Y SUJETA-PAJAS PARA
REFRESCOS.**

Consta la presente memoria descriptiva de cuatro hojas,
meganografiadas, foliadas, numeradas y escritas por una sola
cara, acompañada de una hoja de dibujos.

Barcelona, a 4 de Julio de 1959.

ANGEL PAGES MAQUEDA

JUAN CANO PÉREZ

P. A.

D. Angel Fages Maqueda
D. Juan Cantó Pérez

Hoja N° 1

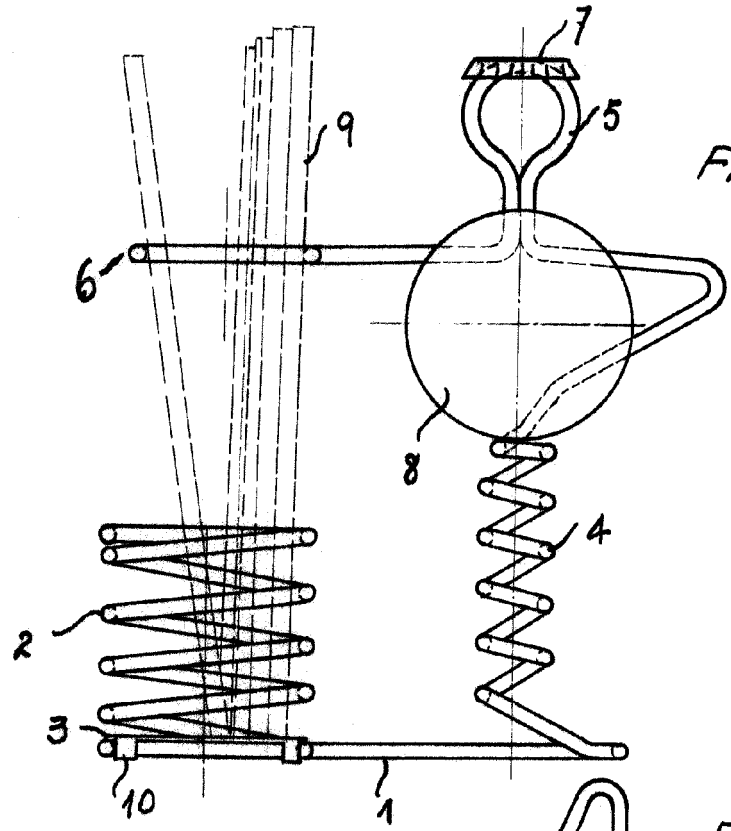

Fig. 1

74969

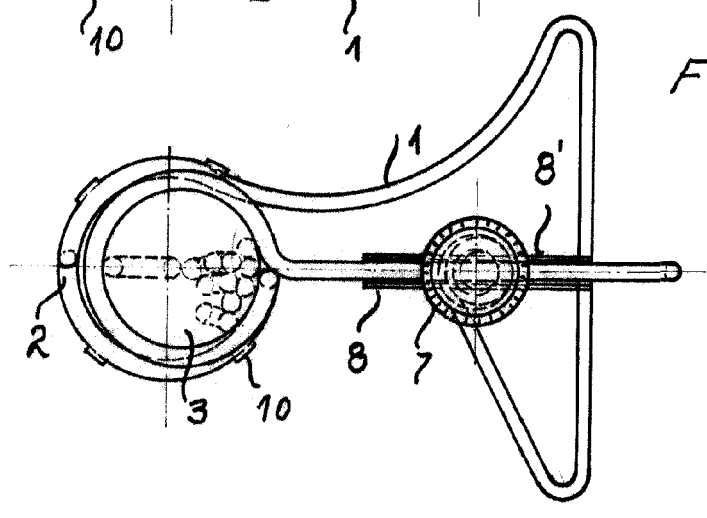

Fig. 2

Barcelona, 4 de Julio de 1959
P.A.

Rafael

Escala variable