



74966

MODELO DE UTILIDAD

por 20 años

por "UN ENVASE PERFECCIONADO, PARA PRODUCTOS LIQUIDOS, PASTOSOS Y PULVERULENTOS", a favor de D. Jorge Augusto Amillach, de nacionalidad española, domiciliado en Barcelona, Córcega, 523.

=====

MEMORIA DESCRIPTIVA

Las técnicas modernas de envasado han ido evolucionando en los últimos años, facilitando continuamente nuevos tipos de envases de características perfeccionadas, que han solucionado parcialmente múltiples problemas existentes en este campo. Este Modelo de utilidad se refiere a un envase perfeccionado para productos líquidos, pastosos y pulverulentos, que constituye positivamente un nuevo avance en el sentido indicado, aportando notables ventajas sobre los actualmente conocidos, ven-



tajas que provienen de la concepción original y de gran eficacia en servicio del envase de este Modelo.

- Esencialmente consiste en un envase de forma preferiblemente cúbica, que en su parte interna está constituido por un material plástico, como por ejemplo el polietileno, y en su parte externa está constituido por un material de poca resistencia a la rotura, por ejemplo cartón, existiendo en una arista de la parte interna del envase, un vertedero de considerable longitud cuyo extremo está soldado, quedando adosado a una de las caras internas y convenientemente recubierto por la envolvente externa, la cual presenta en esta zona, unas líneas de debilitación para facilitar la apertura.
- 5.
- 10.

- Para su mejor comprensión, se adjuntan, a título de ejemplo, unos dibujos representativos de un envase realizado de acuerdo con el presente Modelo.
- 15.

La figura 1 es una vista en perspectiva del envase con el vertedor al descubierto y la figura 2 es una vista del mismo envase, cerrado.

- Según tales figuras, este Modelo consiste esencialmente en un recipiente -1-, preferiblemente de polietileno, que en una de sus aristas posee un amplio vertedero -2-, el cual queda soldado por su extremo, una vez lleno el recipiente -1-, y adosado encima de una de las caras de este, tal como se muestra en la figura 2. El envase queda completado mediante una envolvente externa -3- de un material rígido pero poco resistente a la rotura, como puede ser el cartón, poseyendo en la zona correspondiente al vertedero -2-, unas líneas de debilitamiento -4-, que hacen más fácil la apertura del envase.
- 20.
- 25.
- 30.

Todo cuanto no afecte, altere, cambie o modifique



la esencia del envase descrito, será variable a los efectos del actual Modelo.

N O T A.

Se reivindica como objeto de este registro por Modelo

5. de utilidad:

1.- Un envase perfeccionado, para productos líquidos, pastosos y pulverulentos, caracterizado por consistir en un recipiente cuya pared interna es de un material sintético, flexible y resistente a los ácidos, y cuya pared exterior

10. es de tipo rígido pero poco resistente a la rotura, presentando la primera, un vertedor de considerable longitud que queda adosado a una de las caras internas, en una zona en que la pared externa presenta unas líneas de debilitamiento para facilitar la apertura.

15. Sean cuales fueren las circunstancias que concurren en la esencialidad del Modelo de utilidad, definido en la anterior reivindicación, cuyo objeto es:

2.- "UN ENVASE PERFECCIONADO, PARA PRODUCTOS LIQUIDOS, PASTOSOS Y PULVERULENTOS".

20. Consta la presente memoria de tres hojas foliadas, mecanografiadas por una sola cara y del dibujo adjunto.

Barcelona, uno de julio de mil novecientos cincuenta y nueve.

P.A. de D. Jorge Augusto Amillach,

L. DURAN  
P. P.



74966

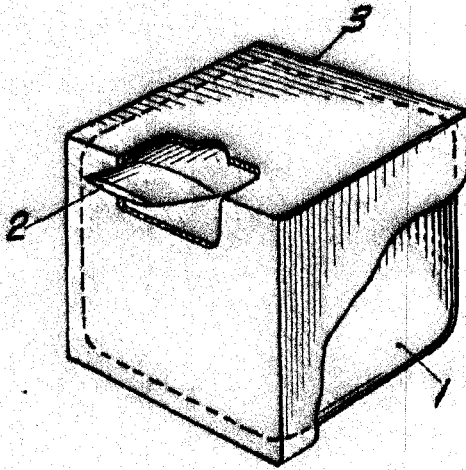

Fig. 1

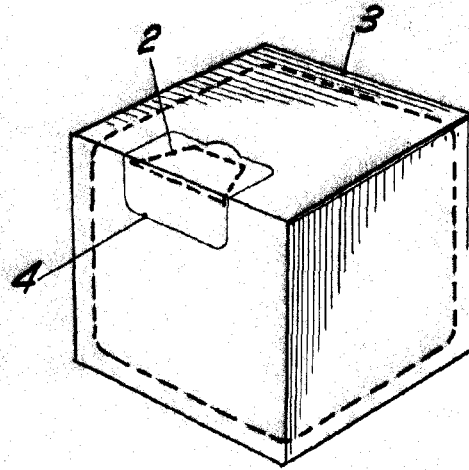

Fig. 2

BARCELONA, 1 JULIO DE 1959

L. DURAN

P.P.T.