

74964



74964

MODELO DE UTILIDAD

por 20 años

por "UN INTERRUPTOR ELECTRICO DE CORDON", a favor de
D. Félix Soler-Quiman, de nacionalidad española, domi-
ciliado en Barcelona, Aribau, 153.

=====

MEMORIA DESCRIPTIVA

Por este Modelo de utilidad se describe un in-
terruptor eléctrico de cordón, cuyas características
técnicas le aseguran un funcionamiento correcto, dura-
dero y siempre eficaz.

5. Como se sabe, en estos interruptores eléctri-
cos el puente con que se corta o cierra el circuito es
solidario con una palanca exterior que no se acciona
directamente a mano, sino a través de un cordón flexi-
ble, del cual solo puede tirarse, de modo que su retro-



ceso debe asegurarse por un resorte de retroceso.

Esta condición implica que los órganos móviles del citado puente y su resorte deben resolverse con la máxima simplicidad y dotados de resistencia y de efi-

5. cacia; pues como que la intensidad es, por lo general, reducida, el puente es liviano y, por consiguiente, de escasa resistencia mecánica; por otra parte, las posiciones exigidas para el cierre y apertura de circuito, como es evidente, han de ser exactas, al quedar inmóvil
10. la pieza de puente. Téngase en cuenta, también, que los que utilizan el interruptor tiran del cordón con descuido y con irregularidad de esfuerzo, de modo que el límite de esfuerzo al tirar ha de ser exacto y sólido y que la tensión del resorte que asegure el retroce-
15. so ha de ser eficaz y sin alteraciones por el reiterado uso.

Estas condiciones son las que se han conseguido con el interruptor que nos ocupa, lo que se deduce fácilmente del examen de los dibujos que, a título de

20. ejemplo, se adjuntan y de la siguiente descripción.

- En los dibujos, la figura 1 representa el conjunto del interruptor, de la 2 a la 8 se detallan diversas vistas y despieces de interés y en la 9 se da la sección transversal de más interés, o sea la correspondiente al eje de giro de la manecilla, piezas de puente
25. y de enclave y resorte de retroceso.

- En todas estas figuras -1- es el cordón, -2- su remate o asidor, -3-4- la caja aislante del interruptor, -5- la palanca giratoria y radial de accionamiento, -6-
30. la pieza de puente, -7- el resorte de retroceso de la palanca; las piezas -8- con los tornillos -9- sirven pa-



ra el embornado al circuito, y con éstas se vinculan las piezas -10- que forman los contactos o polos fijos del interruptor; -11- es el remache de unión de -3- con -4- y, por tanto, el cierre de la caja.

5. La palanca -5- presenta en su núcleo central -12- y concretamente en su cavidad superior, -13-, unos dientes de encaje -14- dispuestos en corona, y en diente de sierra para actuar en un solo sentido de giro, con los que encajan los posteriores -15- de la base de otra pieza a modo de vaso cilíndrico -16- con ranuras -17- según generatrices con las que encajan los brazos radiales y diametralmente opuestos -19- de la pieza de chapa metálica de puente -6-, cuyas superficies de toma de contacto están representadas por los arcos -18-. La propia pieza -16-, en forma de vaso cilíndrico, presenta saliente por la parte externa de su base, la corona de dientes -15-, cuyo perfil es asimismo en diente de sierra, coincidentes con los -14- que forman la corona dentada de la pieza -5- de mando.

10. 15. 20. De modo que en el conjunto giratorio, la -5- gira angularmente en ambos sentidos, en uno de ellos por la acción de tirar del cordón y en el sentido opuesto por la reacción del resorte -7-.

25. 30. Al girar la -5-, su engrane por -14-15- logra hacer girar a la -16-, siempre en igual sentido de giro; por otra parte, el resorte -20- alojado dentro de la -16- logra asegurar los contactos entre -6- y -10- y asimismo facilitar el engrane -14-15- y asegurar el contacto físico y a cierta presión entre los patines arqueados -18- contra las piezas fijas -10- de contacto.



Para ello, la pieza de puente presenta los brazos arqueados algo levantados y las piezas fijas de contacto también de modo que se asegura con ello y por su propia elasticidad una toma de contacto y un deslizamiento seguro, eficaz y no sonoro.

5.

La caja del interruptor puede fijarse por unas simples pinzas elásticas a cualquier objeto o parte del objeto próximo y apropiado para el fin propuesto, que se pretenda alcanzar. Y no precisamos ni concretamos estos fines pues como se puede suponer son numerosos y dispares y en cada caso concreto se escogerá la pinza más adecuada al objeto a que se desee fijar la caja de interrupción con el fin de que el usuario, con comodidad, pueda accionar el interruptor tirando simplemente del cordón y que este cordón quede a su vera.

10.

15.

A los efectos del actual Modelo serán perfectamente variables todos cuantos detalles no afecten, alteren, cambien o modifiquen la esencia del interruptor aquí descrito.

20.

N O T A.

Se reivindica como objeto de este registro por Modelo de utilidad:

25.

1. - Un interruptor eléctrico de cordón, que se caracteriza porque el brazo radial que se une al cordón de accionamiento forme una misma pieza aislante con el núcleo de apoyo y accionamiento, de otra pieza asimismo aislante, con la cual se solidariza el puente móvil del interruptor; porque este puente de chapa elástica y conductora forme un arco central para su fijación con la segunda pieza citada, presente dos brazos diametralmente opuestos y éstos sendos codos arqueados concéntricos y dirigidos en el mismo sentido, que son los que toman y

30.



dejan el contacto con las piezas de chapa elástica y conductora enlazadas y fijadas a sus respectivos bornes.

5. 2. - El propio interruptor de la reivindicación anterior, caracterizado porque el núcleo central de la pieza que forma el brazo radial quede ocluida entre dos piezas, asimismo aislantes, que forman la caja del interruptor; girando este núcleo sobre un muñón inferior y quedando sometido a la reacción de un resorte espiral inferior; presentando la cara superior del mismo y citado núcleo una cavidad cilíndrica en cuyo fondo está moldeada una corona plana dentada a diente de sierra; sirviendo esta misma cavidad del núcleo, de apoyo y de cojinete a la pieza con la que se solidariza el puente móvil, siendo esta pieza aislante y en forma de vaso cilíndrico y en la cara externa e inferior de su fondo presenta otra corona plana dentada a diente de sierra engranada con la ya citada de la pieza de mando; alojándose en el interior del vaso otro resorte espiral que actúa contra la cara inferior de la pieza de puente.
10. 3. - El propio interruptor de las reivindicaciones anteriores, caracterizado porque la pieza aislante en forma de vaso presente un par de escotaduras laterales y verticales en las que se ajustan los brazos radiales de la pieza de puente.
15. 4. - El propio interruptor de las reivindicaciones anteriores, caracterizado porque la tapa superior de la caja presente un núcleo al que se ajuste, apoye y guíe el orificio del arco central de la pieza de puente.
20. 5. - El propio interruptor de las reivindicaciones an-
- 25.
- 30.

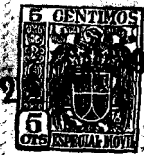

- teriores, caracterizado porque las piezas fijas de contacto del interruptor se enlacen por un extremo con sendas perforaciones previstas en dos núcleos provistos de otras perforaciones roscadas, perpendiculares a las primeras, para los tornillos de sujeción con los empalmes de los hilamentos de la línea.
5. 6. - El propio interruptor de las reivindicaciones anteriores, caracterizado porque las dos piezas fijas de contacto con la del puente móvil sean de chapa elástica y conductora, de forma general recta pero presentando en sus extremos libres cierto ensanchamiento con su borde interior curvado, en forma de poder coincidir y tomar contacto suavemente y a presión con los codos en arco de la pieza de puente.
10. 15. Sean cuales fueren las circunstancias que concurran en la esencialidad del Modelo de utilidad definido en las anteriores reivindicaciones, cual objeto es:
7. - "UN INTERRUPTOR ELECTRICO DE CORDON".

20. Consta la presente memoria de seis hojas foliadas, mecanografiadas por una sola cara y del dibujo adjunto.

Barcelona, veintiseis de junio de mil novecientos cincuenta y nueve.

P.A. de D. Félix Soler-Quiman,

L. DURAN
P. P.

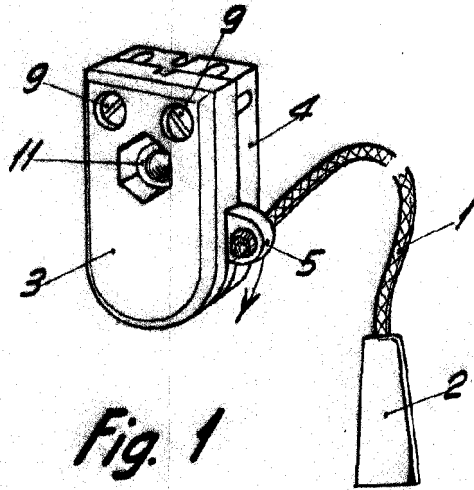

Fig. 1

74964

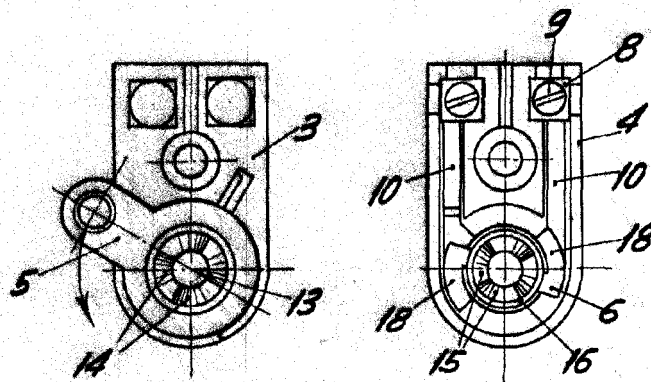

Fig. 2

Fig. 3

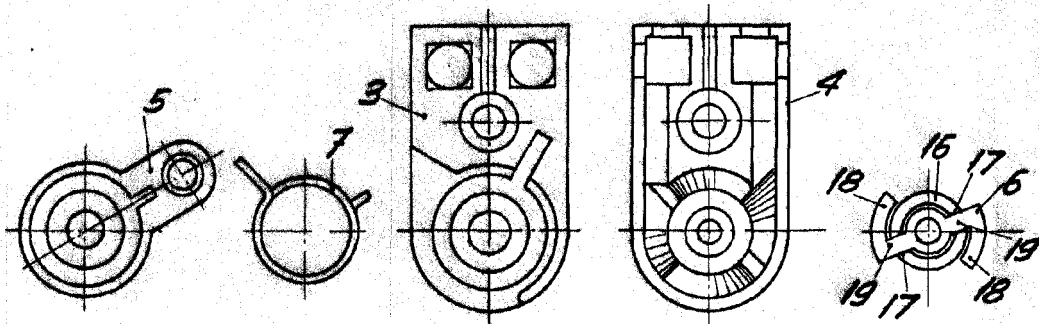

Fig. 4

Fig. 5

Fig. 6

Fig. 7

Fig. 8

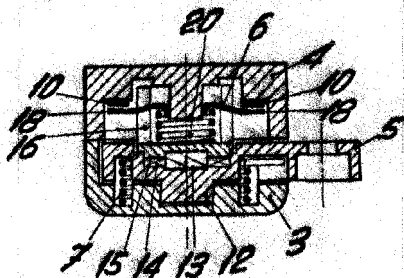

Fig. 9

BARCELONA, 25 JUNIO DE 1959

L. DURAN

p.p.

ESCALA VARIABLE