



74910

PATENTE DE MODELO DE UTILIDAD

por VEINTE AÑOS

a favor de la compañía mercantil de Liechtenstein " TRUBE-  
NISED COMPANY (REGISTERED TRUST) ", domiciliada en Vaduz  
(Liechtenstein), p o r :

"UN CUELLO DE UNA SOLA PIEZA, PERFECCIONADO".

M E M O R I A   D E S C R I P T I V A

1           Este Modelo de Utilidad hace referencia a un cuello  
perfeccionado, perteneciente al llamado "de una sola pie-  
za", es decir, al tipo de cuellos que -aún hallándose  
constituidos a base de la superposición de dos, tres o  
5 mas piezas- presentan la tira o zona del cuello que una  
vez doblado queda en la parte interior del mismo en con-  
tacto con el cuello de la persona, y la pala o dobléz ex-  
terior constituidos por simple dobléz de las tales piezas,  
con eliminación de la costura con que, en los cuellos de

74910



tipo normal, se unen entre sí las piezas constitutivas de las dos zonas dichas.

En los cuellos del tipo referido, si se desea alcanzar un mínimo de buena presentación, se tropieza siempre con el inconveniente representado por la necesidad de determinar en forma nítida, exacta y permanente, la línea de dobléz entre tira y pala, línea que en los cuellos de tipo normal viene precisamente determinada por la costura de unión entre ambas zonas.

10 El presente Modelo de Utilidad tiene precisamente por objeto un cuello del tipo expuesto, en el que, con una simplicidad de medios verdaderamente notable, se ha superado en forma definitiva el inconveniente expuesto. En el cuello en cuestión, en efecto, es esencial la disposición de una  
15 varilla o ballena de cualquier material flexible, que no se reblandezca ni deforme al lavado, ni por el calor que normalmente se aplicará sobre el cuello al plancharlo. Esta varilla quedará ocluída en sentido longitudinal en el interior del cuello, inmovilizada en una correspondiente  
20 vaina, con uno de sus bordes marcando exactamente la línea de dobléz entre tira y pala. La vaina dicha se constituirá a base de costuras adecuadas cualesquiera, bien establecidas entre dos entretelas del cuello si las hubiere, bien entre la entretela -en el caso normal de que sea única-  
25 y una de las telas del cuello, sea la exterior o la interior, bien a base de superponer a la entretela una pieza longitudinal cosida por sus bordes, etc., etc. En cualquier caso se procurará que la vaina y la ballena coincidan lo mas exactamente posible en forma y dimensiones.

30 En los dibujos adjuntos, a título puramente ilustrati-

74910



vo y aclaratorio, se ha representado un ejemplo concreto de realización práctica del tipo de cuello que se registra. Ni que decir tiene que los tales dibujos no son en absoluto limitativos, cabiendo introducir una infinidad de modificaciones de detalle, sin apartarse de los que constituye la esencialidad del registro que se solicita.

En los referidos dibujos, se ha señalado con las referencias 1, 2 y 3, respectivamente, las dos piezas exteriores y la entretela que convenientemente superpuestas y solidarizadas constituyen el cuello. La vaina 4 se constituye, en este caso particular, mediante las costuras 5, establecidas entre la entretela y la pieza 2 que en la posición normal del cuello queda al interior. Finalmente, en la vaina 4, queda introducida y aprisionada en forma ajustada, la varilla 6, con las ventajas antes referidas.

Por lo demás, y según es lógico, en la realización práctica del cuello perfeccionado que se registra podrá ser objeto de la máxima variación todo cuanto no signifique un cambio o alteración de lo que constituye la esencialidad del mismo.

N O T A

SE REIVINDICA:

1 - Un cuello de una sola pieza, perfeccionado, caracterizado por comprender, ocluida en su interior, y constituida a base de costuras apropiadas, una vaina longitudinal, mas o menos arqueada, dispuesta de manera que uno de sus bordes señala exactamente la línea de dobléz entre la tira y la pala del cuello y en cuya vaina se introduce una varilla o ballena de material flexible que se corresponde exac-



74910

tamente con aquélla, en forma y dimensiones, y que al re-  
batir la pala sobre la tira obliga a una y otra a doblar-  
se exactamente sobre uno de sus bordes.

2 - Un cuello de una sola pieza, perfeccionado.

5

Consta la presente Memoria Des-  
criptiva de cuatro hojas mecanogra-  
fiadas, escritas por una sola ca-  
ra, numeradas del 1 al 4 y con sus  
líneas numeradas, a su vez, de cinco  
en cinco y de dibujos, anexos.

Barcelona, 1 Julio 1959.

LEONCIO DEL RÍO CUYÁS  
P. P.



74910

FIG. 1

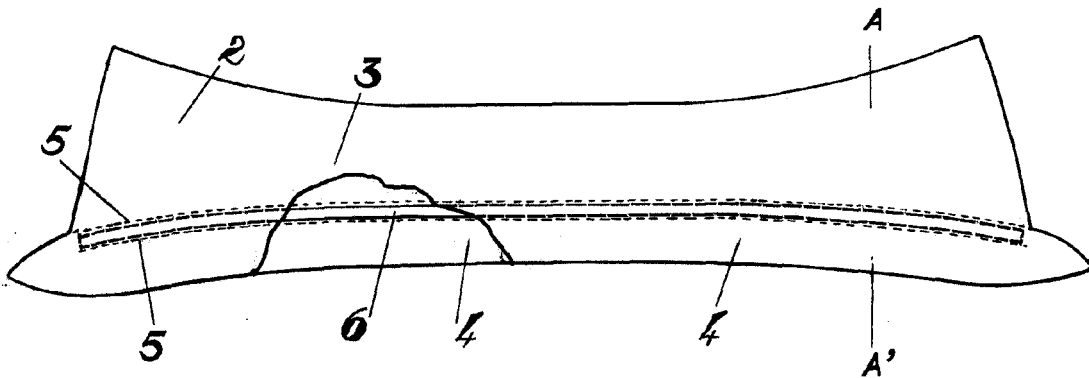
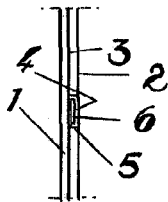

FIG. 2



Barcelona 1 Julio 1959.

P. A. LEONCIO DEL RÍO CUYÁS  
P. P.

Escala variable.