

74879

10 JUL



MEMORIA DESCRIPTIVA

---

Correspondiente al registro de Modelo de Utilidad que, por veinte años, se solicita para España y sus Colonias, a favor de Don Miguel SANROMÁ FUGUET, de nacionalidad española, residente en Barcelona, calle de Salou, nº 23 - - - -

5.

p o r

"NUEVO JUGUETE DEPORTIVO"

---

El nuevo juguete deportivo permite el desarrollo del sentido del equilibrio en los niños, así como los músculos de sus piernas y espalda.

10.

Por lo tanto, además de la función recreativa cumple con la del desarrollo físico y en consecuencia con el psíquico del muchacho.

15.

A continuación se describe un caso de realización práctica, a título de ejemplo, no limitativo, del nuevo ju-

74872

10 JUL



juguete, según la invención, acompañándose de una hoja de dibujos en los que

En la figura 1, se representa en alzado y sección, el nuevo juguete y en

5. La figura 2, es un detalle de la unión de las manijas al cuerpo del juguete, cuando éstas se disponen al mismo.

Consiste la invención en dos tubos (1) y (2) dispuestos telescópicamente.

10. En la parte inferior del tubo superior (1) hay dos soportes radiales (3), diametralmente dispuestos cuales soportes radiales (3) sirven de estriberas para apoyar los pies el niño.

15. En el extremo inferior del tubo asimismo inferior (2) hay, un tope flexible o elástico (4).

En el tubo superior (1) y en cerca de su extremo superior hay, cuando así convenga, unas manijas (5), que actúan de asidero para el niño.

20. Entre el tubo (1) y (2), en su parte interna, hay una vinculación elástica (6), que permite el deslizamiento axial de un tubo dentro del otro, hasta un límite previamente determinado, con facultad de recuperarse.

25. De esta manera el niño una vez agarrado a las manijas (5) y dispuesto un pie en uno de los estribos (3) se impulsa en sentido vertical, con el otro que se apoyaba en el suelo, procediendo luego a mantener dicho impulso inicial por una serie de sucesivos impulsos efectuados después de que los tubos (1) y (2) se han recuperado en virtud de su vinculación elástica (6), con lo que se consigue  
30. el avance, a saltos, y en la dirección que convenga.

Se sobreentiende que en el presente caso, serán variables cuantos detalles de construcción y acabado, no alteren, cambien o modifiquen la esencia de la invención.

74872

10 J



N O T A

Descrito el objeto y utilidad de la invención, lo que se declara como no divulgado ni practicado en España, comprende las siguientes reivindicaciones:

5. 1ª.- Nuevo juguete deportivo, caracterizado por el hecho de que está constituido por dos tubos dispuestos telescópicamente, con vinculación interna, elástica, que permite el deslizamiento axial de un tubo dentro del otro, hasta un límite previamente determinado, con facultad de recuperarse, llevando exteriormente el tubo superior, cuando convenga, cerca de su extremo también superior, dos manijas diametralmente opuestas, y en el extremo inferior del tubo superior dos estriberas, radialmente opuestas, mientras que en la testa, también inferior, del tubo inferior, hay un taco flexible.
- 10.
- 15.

2ª.- NUEVO JUGUETE DEPORTIVO.

Según se describe y reivindica en la presente Memoria descriptiva, que consta de tres hojas foliadas y escritas por una sola cara y acompañada de una hoja de dibujos.

Madrid, a 10 de Julio de mil novecientos cincuenta y nueve.

P. A.,  
Antonio Aricha  
p. p.

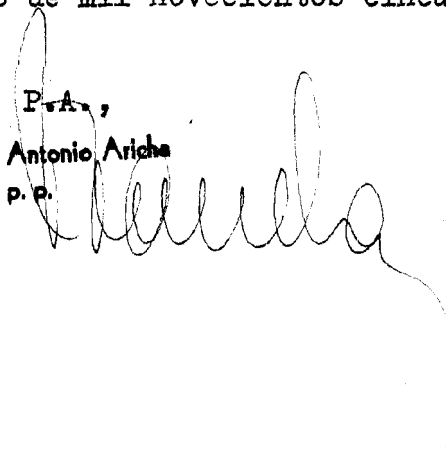

10 JUL

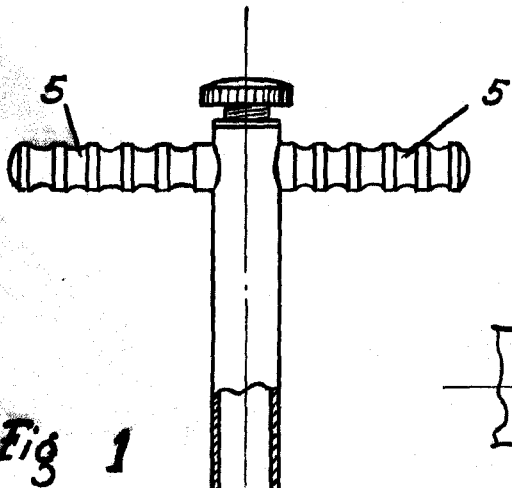

Fig 1

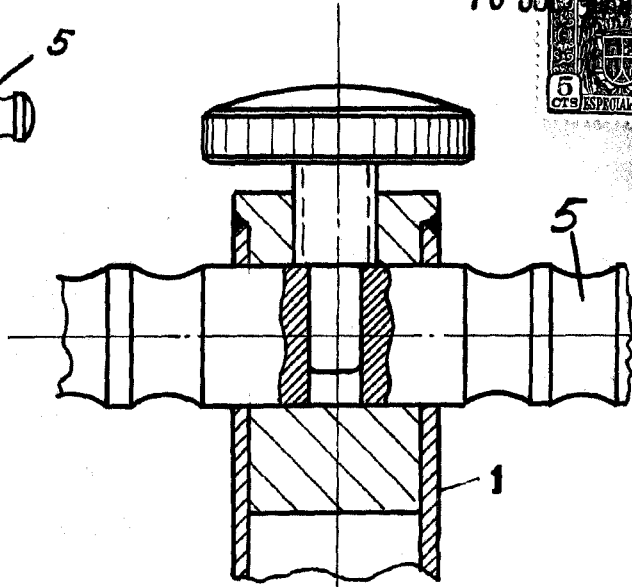
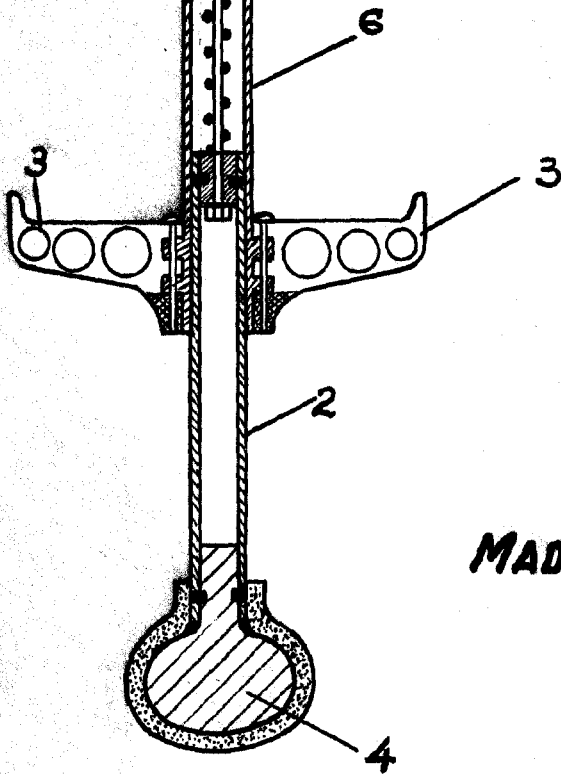

Fig 2

74872



MADRID, 10 DE JULIO 1959

P. A.

Antonio Aricha  
p. p.

ESCALA VARIABLE

Aricha