

4 JUL.



74866

74866

MEMORIA DESCRIPTIVA

del Modelo de Utilidad, por 20 años, solicitado a favor de D A N A, S. A. , de nacionalidad Española y constituida de acuerdo con las Leyes Españolas, residente en Barcelona, calle de Escorial numeros 36-38, por " UN ENVASE CON CIERRE PERFECCIONADO ".

El presente Modelo de Utilidad se refiere a un envase con cierre perfeccionado.

Este envase se caracteriza porqué permite su cierre o abertura, a voluntad, para permitir dar salida al producto contenido en su interior, generalmente de estructura pulverulenta .

El envase es de forma cilíndrica, provisto de una tapa circular, a modo de cápsula invertida, con las paredes unidas al borde superior del envase, la cual presenta un orificio de forma también circular. Encima de esta tapa queda situado un cierre circular retenido por el propio borde del envase, convenientemente doblado sobre sí mismo. Este cierre es giratorio sobre sí mismo y presenta un saliente diametral a modo de asa y una zona provista de pequeños orificios que hacerse coincidir, al girar el cierre con el orificio practicado en la



15 tapa dando así salida al producto contenido en su interior.

En los dibujos de la hoja adjunta y a título de ejemplo, se representa un caso particular de realización práctica del envase con cierre, objeto del presente Modelo de Utilidad, mostrando la figura 1, una vista en planta, en la que los
20 orificios del cierre coinciden con el orificio de la tapa o sea en posición de abierto el envase, la figura 2, otra planta en posición de cerrado y la figura 3, un corte parcial diametral.

Siguiendo los dibujos vemos el envase -1- provisto de la tapa
25 -2- a modo de cápsula invertida cuya pared -3- se une a la del envase, presentando un orificio circular -4-. Encima de dicha tapa -2- queda dispuesto un cierre circular -5- retenido por el borde -6- del envase, convenientemente doblado sobre sí mismo, presentando un saliente diametral -7- a modo de
30 asa y sus orificios -8-.

Cuando el cierre -5- se halla en la posición de la figura 1, el envase queda abierto por coincidir los orificios -8- con el orificio -4- de la tapa -3- en tanto que cuando se halla en la posición de la figura 2, el envase queda cerrado.

35 Se fabricará el envase objeto del presente Modelo de Utilidad, con los materiales apropiados a cada uno de los elementos que lo integran, variando sus dimensiones y acabado y cuando los detalles no alteren, cambien o modifiquen su esencialidad.

===== N O T A =====

Se reivindica como objeto de este Modelo de Utilidad:-

40 1º.- Un envase con cierre perfeccionado, que esencialmente consiste en un cuerpo cilíndrico provisto de una tapa circular en forma de cápsula, cuya pared se une a la cara interna de la del envase, presentando un orificio circular descentrado,



hallándose dispuesto encima de esta tapa un cierre, consti -
45 tuído por una placa circular , retenido por el borde superior
del envase convenientemente doblado, pudiendo girar sobre sí
mismo, el cual presenta un saliente diametral a modo de asa
y unos orificios dispuestos en una zona que queda descentra-
da, los cuales por giro del cierre se pueden hacer coincidir
50 con el orificio de la tapa quedando así el envase abierto, o
bien desplazándolos, con lo que el envase queda cerrado.

2º.- Un envase con cierre perfeccionado.

Consta la presente memoria descriptiva de tres hojas folia -
54 das y escritas por una sola cara.

Barcelona, 4 de JULIO de 1959.

P. A.

M. LLORT

M. Llort



Fig. 1

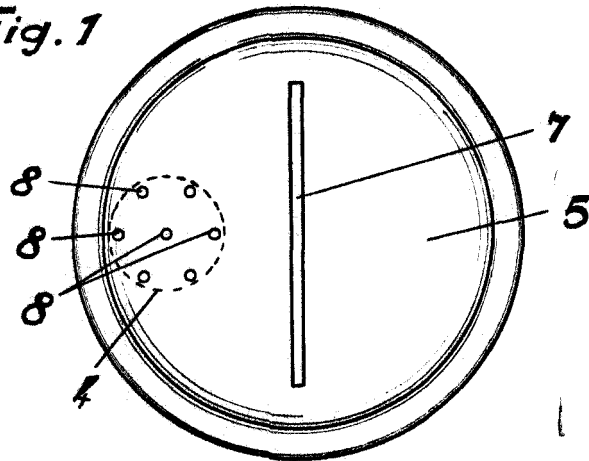

74866

Fig. 2

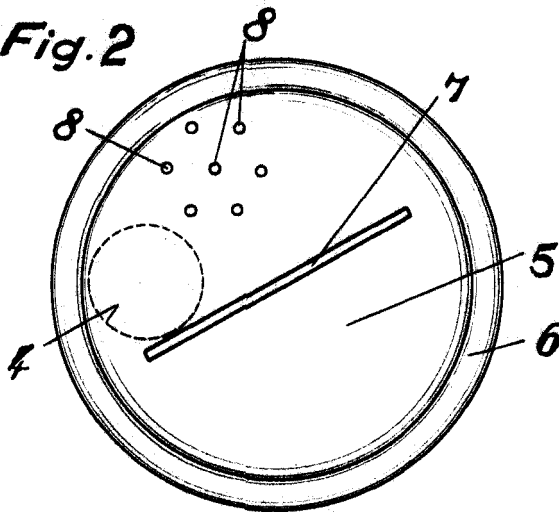
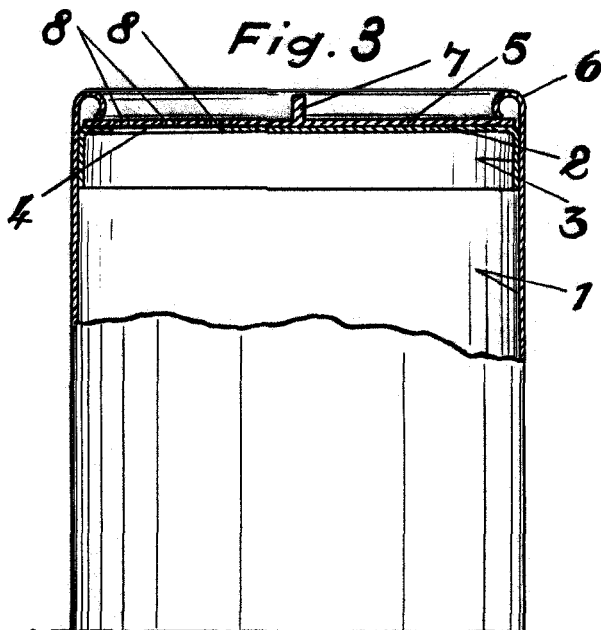

Fig. 3



BARCELONA, a DE Julio DE 1959

M. LLORT

P. P. *[Signature]*

Escala variable.