

74853

74853



MEMORIA DESCRIPTIVA

---

Correspondiente a la solicitud de registro de Modelo de Utilidad que, por veinte años, se solicita para España y sus Colonias, a favor Don Benito MANSO ALONSO, de nacionalidad española, residente en San Sebastián, Paseo de Colón, nº 7, - 5º, - - - - -

p o r

“TAPON PERFECCIONADO PARA BIDONES”

---

El taponado de los bidones y latas, realizado generalmente mediante tapas metálicas que ajustan a presión en la boca, no resulta suficiente en la mayoría de los casos y otros sistemas más eficaces en cuanto a cierre requieren una mecanización del envase que resulta costosa y complicada, aumentando la dificultad cuando se desea que el cierre actúe conjuntamente como precinto.



10

Para lograr un cierre eficaz, económico y que hasta el momento de la apertura garantice la inviolabilidad del producto contenido en el bidón, se ha estudiado y realizado el tapón perfeccionado para bidones que constituye el objeto de la presente Memoria descriptiva, una de cuyas posibles formas de realización se representa en los dibujos adjuntos, dados como simple ejemplo aclaratorio sin carácter limitativo.

15

La Fig. 1ª representa la sección en alzado del tapón dispuesto en el envase.

Y la Fig. 2ª es la planta del mismo.

20

Según puede ser apreciado en las citadas figuras, la base superior, metálica, del envase (1), presenta una perforación (2) cuyos bordes (3) descienden perpendicularmente a la superficie.

25

Cuñéndose a los bordes (3) va introducida una cazoleta (4), de material elástico moldeable, que presenta, periféricamente y en la mitad más próxima a su fondo, una nervadura helicoidal (5) y seguidamente una amplia valona (6), de diámetro aproximadamente doble que el de la cazoleta (4) y que forma una acanaladura anular (7), continuando lisas las paredes a partir de ella.

30

Quando estas paredes lisas han rebasado los bordes (3) de la perforación (2) algunos milímetros y la valona (6) apoya sobre la superficie (1) de la base del bidón, esta parte tubular (8) del borde de la cazoleta (4) se vuelve, aprovechando su elasticidad, sobre el borde (3), de tal forma que la cazoleta queda prácticamente remachada en la perforación (2), sin que pueda ser retirada, ya que no es posible manipular por la parte interior del envase para desprender-

35



la, sin producir su rotura, por lo que constituye un eficaz precinto.

40

Sobre la cazoleta (4) va roscado un tapón rígido (10), - moldeado externamente en forma que facilite su manipulación e internamente con una rosca hembra adaptable a la nervadura helicoidal de la cazoleta, siendo su altura la suficiente para que roscado a fondo presione sobre la acañaladura -

45

(7) de la valona (6), efectuando un cierre estanco cuando, para lograr la salida del producto, se perfora el fondo de la cazoleta-precinto, aprovechado al efecto un debilitamiento circunferencial (9) practicado en el mismo a tal efecto.

50

Merced a la disposición descrita se consigue que el cierre quede inviolable, hasta que no se perfora el fondo de la cazoleta (9), constituyendo el más eficaz precinto, y que el cierre sea estanco una vez destruido el precinto, -- por la presión que ejerce el tapón (10) sobre el fondo ligeramente elástico de la acañaladura anular (7) por una parte

55

y el contacto entre el fondo de la cazoleta (4) y el del tapón (10), por otra.

60

Resulta pues un tapón de evidente novedad, con las ventajas de su eficaz empleo como precinto, su cierre estanco como tapón, su excelente aspecto y la economía de su fabricación y montaje, evitando el mecanizado de la chapa, soldaduras, etc., con reducción de material y mano de obra.

65

Claro es que el ejemplo de realización descrito y representado podrá ser alterado en detalles secundarios de materia, forma y dimensiones, sin por ello apartarse de sus características fundamentales, según quedan expuestas.

N O T A

EN RESUMEN; El Modelo de Utilidad que, por veinte años,

74853

8 JUL



70

se solicita para España y sus Colonias, ha de recaer sobre las siguientes reivindicaciones:

75

1ª.- "TAPON PERFECCIONADO PARA BIDONES", que se caracteriza por constituirlo una cazolleta de material ligeramente elástico, moldeado en forma que la mitad más próxima al fondo presenta periféricamente una nervadura helicoidal que permite le sea roscado un tapón rígido, que presionará sobre el fondo de una escanadura anular practicada en una valona que en plano perpendicular al eje sobresale de la cazolleta, cuyas paredes lisas a partir de la misma se introduce en una perforación de la base del bidón o lata, que deja un reborde interior perpendicular a la superficie, sobre el cual se hace montar el de la cazolleta, sobresaliente algunos milímetros, de modo que quede prácticamente remachada a la base y formando un precinto inviolable, practicándose la apertura por perforación del fondo de la cazolleta, provista al efecto de un debilitamiento circunferencial, de fácil rotura.

80

85

2ª.- Por último, se reivindica como objeto sobre el que ha de recaer el Modelo de Utilidad que, por veinte años, se solicita para España y sus Colonias, -----

90

p o r

"TAPON PERFECCIONADO PARA BIDONES"

Todo conforme queda expresado en la presente Memoria descriptiva que consta de cuatro hojas escritas a máquina por una sóla cara y plano que se acompaña.

Madrid, 8 de Julio de 1.959.

P.A.

74853

8 JUL

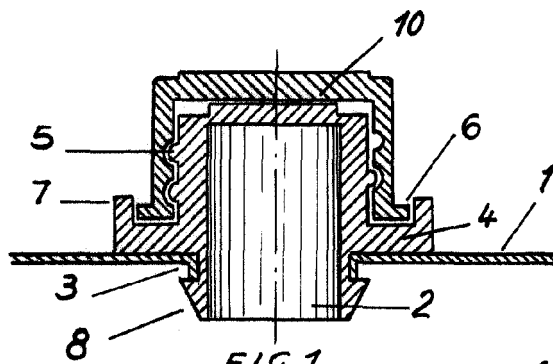

FIG. 1

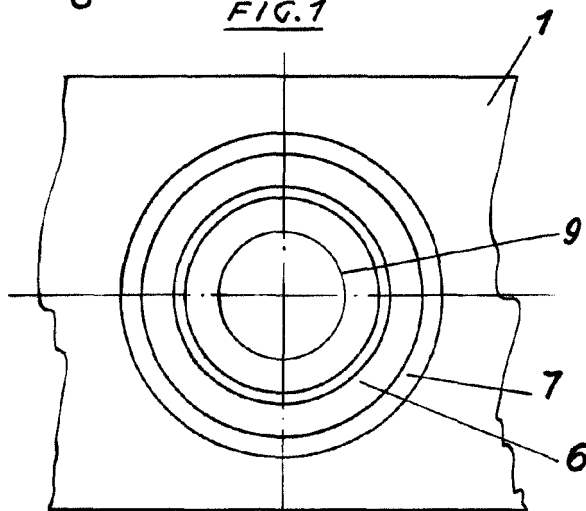

FIG. 2

ESCALA VARIABLE  
MADRID, 8 JUL. 1959  
P.A.