

74817

26 J



MODELO DE UTILIDAD

MEMORIA DESCRIPTIVA

sobre:

«UN ENVASE CON TAPA DE CIERRE HERMETICO».

Solicitante: Don CLAUDIO GUSTA MANSANA,
de nacionalidad española, residente en
BARCELONA, Avda. Gralmo. Franco, 538.

74817



La presente solicitud se refiere a un envase con tapa de cierre hermético, apropiado por ejemplo para contener miel, mermelada, etc.

5 Este envase se caracteriza, esencialmente, porque su tapa, que presenta una extensa zona central hundida, va dotada en todo el contorno del borde superior de su pared lateral de un reborde exterior que comprende una porción plana dirigida hacia fuera en sentido paralelo al fondo de la tapa, continuada por otra porción dirigida
10 verticalmente hacia abajo y terminada por una estrecha porción dirigida horizontalmente hacia dentro, determinando el conjunto de dichas porciones del reborde mencionado y la pared lateral de la tapa un alojamiento circular abierto hacia abajo, adaptado para el encaje a
15 presión del borde superior del envase que al efecto va provisto de un reborde exterior de arista superior redondeada.

Otra característica de la tapa mencionada consiste en que va provista en la periferia de su reborde exterior de un apéndice de sección vertical triangular,
20 adaptado para facilitar la apertura.

En el dibujo adjunto se ilustra, a título de ejemplo no limitativo, una forma de realización, mostrando:

- 25 La Fig. 1 una sección parcial de la tapa;
- la Fig. 2 una sección parcial del envase;
- la Fig. 3 una sección parcial del envase con la tapa encajada en él;
- la Fig. 4 una vista parcial de planta de la tapa; y



la Fig. 5 un corte parcial de la propia tapa según la línea V-V de la Fig. 4.

El envase representado, de forma general tronco-cónica, se designa con 1 y la tapa con 2. Esta tapa, moldeada por ejemplo de polietileno, presenta una extensa zona central hundida 3 y va dotada en todo el contorno del borde superior de su pared lateral 4 de un reborde exterior que comprende una porción plana 5, dirigida hacia fuera en sentido paralelo al fondo 6, continuada por otra porción 7 dirigida verticalmente hacia abajo y terminada por una estrecha porción 8 dirigida horizontalmente hacia dentro. El conjunto de las porciones 5, 7 y 8 que constituyen el reborde exterior de la tapa y la pared lateral 4 de ésta determinan un alojamiento circular 9, abierto hacia abajo y adaptado para el encaje a presión del borde superior del envase 1 que al efecto va provisto de un reborde exterior 10 de arista superior 11 redondeada. En las Figs. 4 y 5 se designa con 12 un apéndice de agarre, de sección vertical triangular (véase Fig. 5), previsto en la periferia del reborde exterior de la tapa y adaptado para facilitar la apertura.

De lo descrito puede comprenderse sin más que al encajar la tapa 2 sobre el envase 1 según se ilustra en la Fig. 3, la misma queda fuertemente sujeta por la cooperación de la porción 8 de su reborde exterior y el reborde exterior 10 del envase. La arista superior redondeada 11 de este reborde facilita el encaje, quedando establecido el cierre hermético por la pared lateral 4



de la tapa 2 y la porción 7 de su reborde exterior que actúan en sentidos encontrados contra la cara interior del envase 1 y la cara exterior del reborde 10, respectivamente. Para destapar el envase basta oprimir con el
5 dedo el apéndice 12 hacia arriba.

Se hace constar que todo cuanto no altere, cambie o modifique lo esencial del invento puede quedar sometido a variaciones de detalle.

N O T A.

10 El Modelo de Utilidad que se solicita recae sobre las siguientes reivindicaciones:

1ª.- Un envase con tapa de cierre hermético, caracterizado porque su tapa (2), que presenta una extensa zona central hundida (3), va dotada en todo el contorno
15 del borde superior de su pared lateral (4) de un reborde exterior que comprende una porción plana (5) dirigida hacia fuera en sentido paralelo al fondo (6) de la tapa, continuada por otra porción (7) dirigida verticalmente hacia abajo y terminada por una estrecha porción
20 (8) dirigida hacia dentro, determinando el conjunto de dichas porciones (5, 7, 8) del reborde mencionado de la tapa y la pared lateral (4) de ésta un alojamiento circular (9) abierto hacia abajo, adaptado para el encaje a presión del borde superior del envase (1) que al efecto
25 va provisto de un reborde exterior (10) de arista superior (11) redondeada.

2ª.- Un envase con tapa de cierre hermético según la reivindicación 1ª, caracterizado porque la tapa men-

74817

26



cionada (2) va provista en la periferia de su reborde exterior de un apéndice (12) de sección vertical triangular, adaptado para facilitar la apertura.

3^a.- UN ENVASE CON TAPA DE CIERRE HERMETICO,
5 tal y como queda descrito y reivindicado en la presente memoria que consta de cinco hojas mecanografiadas por una sola cara y de una lámina de dibujos.

Barcelona, 26 de Junio de 1959.

CLAUDIO GUSTA MANSANA

P.P. A. GOMEZ-ACEBO Y MORRI

P.P.

ESCALA VARIABLE.

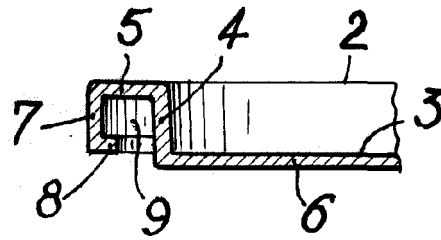

Fig. 1

74817

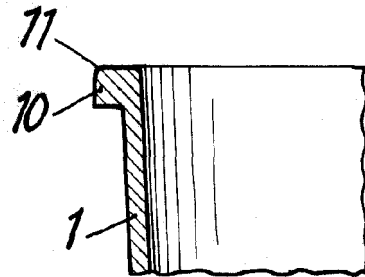

Fig. 2

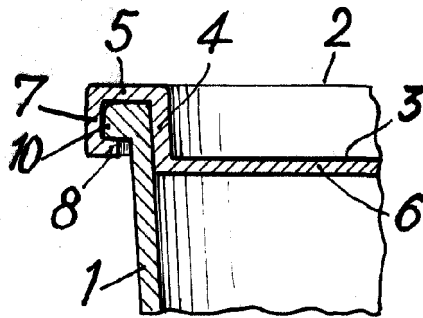

Fig. 3

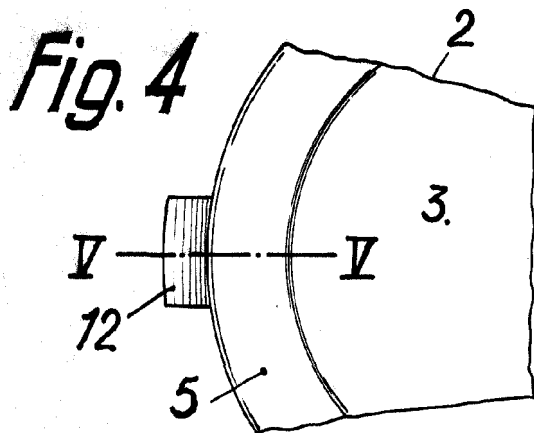

Fig. 4

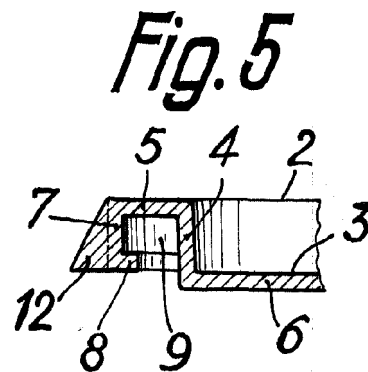

Fig. 5

BARCELONA, 26 de Junio de 1959
CLAUDIO GUSTÁ MANSANA
P.P. I. COMERCIO Y MONEDA