

74784



74784 JUL. 1958

MEMORIA DESCRIPTIVA

Correspondiente a un Modelo de Utilidad, que se solicita por VEINTE AÑOS, para todo el Territorio Nacional y sus Colonias, a favor de D. AARNE AALTO, de nacionalidad FINLANDESA, residente en Turku, C/O Pohjanheimo Sir Kantie 3 A.

por:

UNA CARRETILLA BASCULANTE PERFECCIONADA.

El presente registro de Modelo de Utilidad, concierne como su enunciado indica, una carretilla basculante perfeccionada, de acuerdo con la descripción detallada que de la misma se realiza, debiendo interpretarse siempre éste concepto en su más amplio sentido y nunca en limitativo.

-5-

Para mejor comprensión de este objeto, se adjunta a la presente memoria descriptiva, una hoja de planos en la que a título de ejemplo, se representan todas y cada una de las partes que lo forman y relación que guardan entre sí.

-10-

En la citada hoja de dibujos, se representa una de las citadas aplicaciones del Modelo.

En la misma tenemos:

FIGURA PRIMERA.- Representa la carretilla apreciada lateralmente, con la vara anterior cortada a la altura del escape.

74784

4 JUL 1933



FIGURA SEGUNDA. - Representa dicha carretilla vista desde su parte superior.

-15-

El armazón de la carretilla, consiste esencialmente en las varas - 1 - (fig 1ª y 2ª). A las varas está sujeto el cajón - 3 - (fig 1ª y 2ª), mediante las palancas - 2 - (fig 1ª).

-20-

Dichas varas están curvadas lo más inferiormente posible subiendo a lo largo de la pared posterior del cajón, lo más próximo posible, para dar más estabilidad a la conducción.

-25-

Para hacer el trabajo de la carretilla más agradable para el conductor y más adecuado a sus deseos personales, la rueda - 4 - (fig 1ª y 2ª) puede moverse en sus cojinetes a lo largo de los soportes - 5 - y - 6 - hasta conseguir el punto oportuno.

Al cajón, le dan más firmeza, las laminas - 7 - de hierro, que van soldadas por su lado más estrecho al fondo del cajón.

-30-

Las palancas que reúnen el cajón con las varas, están provistas de tornillos fácilmente movibles para que puedan soltarse lo más sencillamente posible, cuando el cajón se cambia con otro o se sustituye por un tablero u otro aparejo adecuado.

-35-

En la práctica, se presenta a veces, la necesidad de fijar el cajón basculante en las varas. Para conseguir esto, las carretillas se proveen de un dispositivo de escape simple - 8 - (fig 1ª y 2ª). El garfio de escape está fijo en el tubo - 9 - (fig 1ª y 2ª) que pueden girar al rededor del tubo -10- que reúne las dos varas. En el tubo - 9 - está fija la palanquilla -11- (fig 1ª y 2ª), que mediante la varilla - 12 - está conectada con la palanca digital -13-, sujeta a la vara por un cojinete.

-40-

Dicha varilla -12- transmite el movimiento de la palanca digital al garfio -8- mediante el tubo -9-. Además dicho tubo, está provisto de una palanquita -14- para impedir que el garfio no gire nada más que hasta la barrita -15-, esto es, hasta la posición enclavada.

En las palanquitas -14- y -15- se acoplan tantos anillos de goma, cortados por ejemplo de un viejo neumático de bicicleta, que se necesita para dar ri

4 JUL. 1959



gidez rotatoria suficiente al escape. Esta sería una solución económica para resolver el problema del muelle.

-45-

Siempre que vuelva el cajón de su posición de descarga a la inicial, se agarra el garfio - 8 - al sidero - 15 - y el cajón se sujeta automáticamente.

Al pie de apoyo, se ha dado una forma encorvada para conseguir más espacio a los pies del conductor.

-50-

El vuelco del cajón a la posición vaciadora, puede regularse, si se prolonga la palanca - 2 - (como representa la figura 1ª, por la línea de puntos) para dar sitio a varias perforaciones en las cuales pueden introducirse los tornillos ejes de articulación según sea preciso, por ejemplo en el agujero - 18 - (fig 1ª).

-55-

Con las carretillas arriba indicadas se ha logrado con su utilización de un 10 a un 15% en el rendimiento del trabajo.

En síntesis, este Modelo de Utilidad, ampara una carretilla provista de un dispositivo basculante; a las varas de la carretilla, se ha dado frente a la rueda, la forma de un arco que sigue aproximadamente la circunferencia de dicha rueda, siguiendo además las varas lo más próximo posible de la pared posterior del cajón que recibe la carga y que presenta forma de un cogedor de basura.

-60-

La rueda está fija, mediante su eje en soportes fuertes que reúnen las varas, pudiendo moverse a lo largo de estos hasta una posición prevista.

-65-

El cajón, al dar un tirón a las varas, vuelca a una posición vaciadora vertical, apoyándose sobre las articulaciones basculadoras - 2 - que reúnen las varas con el cajón e impiden la caída del mismo de encima de los arcos de las varas y por el que el cajón, al regresar de la posición vaciadora a la inicial, se sujeta automáticamente mediante un dispositivo de escape simple - 8 - que puede soltarse en cualquier momento por presión digital, con el resultado de que el cajón puede bascular y por el que el punto de gravedad del cajón está colocado lo más bajo posible por la encorvadura citada correspondiente a las varas.

-70-

Descrito suficientemente el Modelo de Utilidad cuyo registro se preconiza, se hace constar expresamente que cualquier modificación de detalle que se introduzca en el mismo, se considerará incluida dentro de esta protección en tanto que no altere o modifique esencialmente su finalidad característica.

-75-



NOTA.

Por último, se declaran de novedad y utilidad, las siguientes:

REIVINDICACIONES.

-80-

1ª.- Una carretilla basculante perfeccionada, caracterizada esencialmente por comprender unas varas de tracción, que se presentan curvadas frente a la rueda y que portan sujetas unas palancas que se corresponden a otras fijadas en los lados del cajón, en forma tal, que la unión entre varas y el colector, consiste en una articulación móvil, mediante la cual, cuando se dá a los elementos de tracción el impulso adecuado, el cajón vuelca cayendo a su posición vertical, habiéndose previsto la estructuración del colector en forma plana, limitada por laterales angulares planos oblicuados, cuya menor altura corresponde a la parte anterior, permitiendo el curvado de las varas el descenso máximo de la parte de mayor cubicación del cajón y al volver vacío a su posición inoperante, se enclava automáticamente en un escape, mediante un garfio que gira libremente alrededor de un eje, liberándose este dispositivo por la presión digital del usuario, comportando tornillos ejes de las articulaciones que pueden fácilmente aflojarse para permitir el cambio del cajón, al moverse los cojinetes de la rueda, longitudinalmente, con respecto a sus soportes, se establece un punto de gravedad para sus fases funcionales y presentando un soporte inferior encorvado para ofrecer espacio suficiente a la función del operario.

-85-

-90-

-95-

-100-

-105-

2ª.- Una carretilla basculante perfeccionada, según las anteriores reivindicación, caracterizado esencialmente por comprender un armazón estructural, constituido por las varas de arrastre a las que van unidas al cajón mediante unas palancas, estando dichos elementos de arrastre encorvado lo más inferiormente posible, subiendo a lo largo de la pared posterior del cajón y en su máxima proximidad para determinar la estabilidad de la conducción y complementados con el montaje de una rueda giratoria en sus cojinetes a lo largo de los soportes correspondientes hasta conseguir el punto necesario, reforzando el colector unas placas metálicas soldadas por su parte de menor anchura al fondo del cajón, comportando un montaje de palancas que unen al cajón con las varas y que están previstas de tornillos móviles para su liberación y sustituir el cajón.



3 3ª.- Una carretilla basculante perfeccionada, según las anteriores reivindicaciones, caracterizada esencialmente por comprender un medio de escape simple, que determina la fijación práctica de las varas al cajón basculante, presentando un garfio fijo en un tubo y que puede girar libremente alrededor del elemento tubular que reúne ambas varas, fijándose en el tubo del garfio de escape, una palanca que porta una varilla y que está conectada con una palanca digital, sujeta a la vara por un cojinete, transmitiendo dicha varilla el movimiento de la palanca digital a un garfio mediante su tubo correspondiente, el que va provisto de una palanquita que impide que dicho garfio no gire más que hasta el límite de una vara correspondiente a la posición de enclave, ensartándose en el par de palanquitas, acondicionamientos circulares susceptibles de determinar rigidez giratoria suficientemente al escape, resolviendo la tensión y en el desplazamiento del cajón, desde su posición de descarga a la inicial, se agarra el garfio al asiderio correspondiente y el colector se sujeta automáticamente y el vuelco del cajón a la posición vaciadora, queda mejorada por la prolongación de una palanca que presenta perforaciones para introducción en los tornillos ejes de articulación.

4ª.- Una carretilla basculante perfeccionada, según las anteriores reivindicaciones, caracterizada esencialmente por comprender un medio basculante situado en las varas del elemento de transporte previsto frente a la rueda en configuración de arco que sigue aproximadamente la circunferencia de dicha rueda, siguiendo las varas la posición más próxima, la pared posterior del cajón de carga, estando fijada la rueda mediante su eje, en soportes puentes que reúnen las varas, pudiendo desplazarse en sentido longitudinal hasta encontrar una posición correcta determinada particularmente, por la que el colector al efectuar tracción a las varas, vuelca a la posición vaciadora vertical, apoyándose sobre las articulaciones basculadoras que reúnen las varas con el cajón e impiden la caída del mismo en su colocación superior con respecto a los arcos de los elementos de empuje y por el que el cajón, al regresar de la posición de descarga a la inoperante, se sujeta automáticamente mediante un dispositivo de bloqueo simple, que puede soltarse en cualquier momento por presión digital, determinando el basculamiento del cajón, por cuya razón el punto de gravedad está situado



-140-

lo más bajo posible en virtud de la curvatura citada de las propias varas.

5ª.- UNA CARRETILLA BASCULANTE PERFECCIONADA.

Todo ello tal y como se describe en el cuerpo de esta memoria, se reivindica en su nota y se representa a título de ejemplo en la adjunta hoja de planos.

Esta memoria descriptiva consta de seis hojas foliadas y mecanografiadas por una sola de sus caras y a dos espacios.

Madrid-4-Julioel.959.

El Agente.

~~Revisor D. ...~~

J. ... de ...

Fig. 1^a

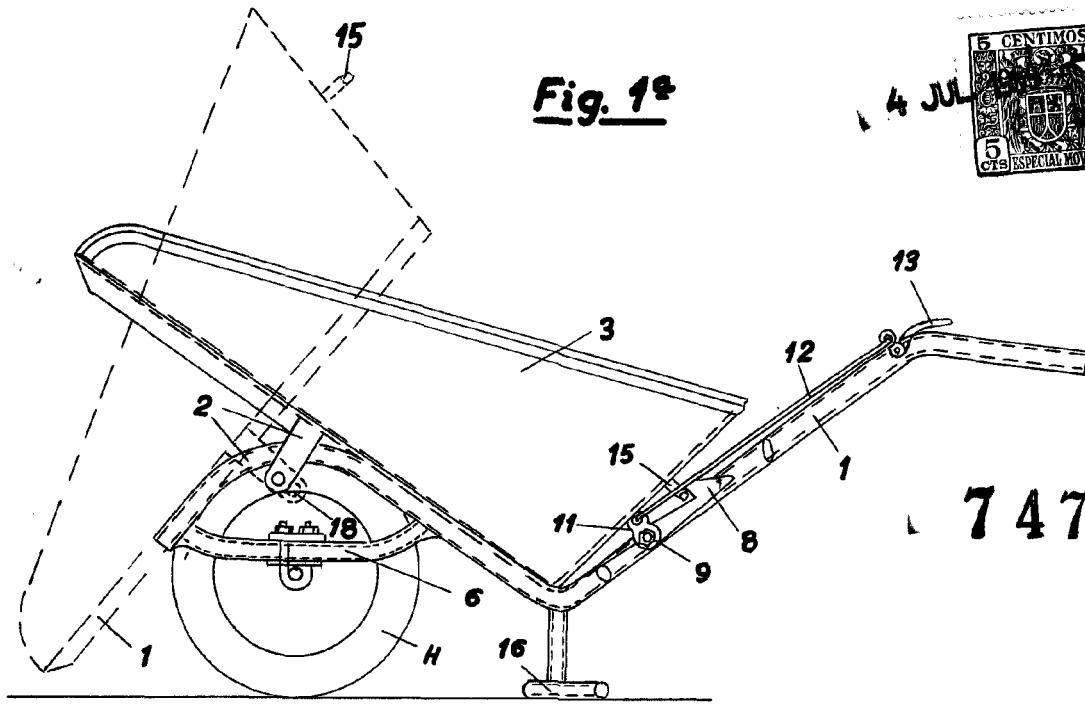

74784

Fig. 2^a

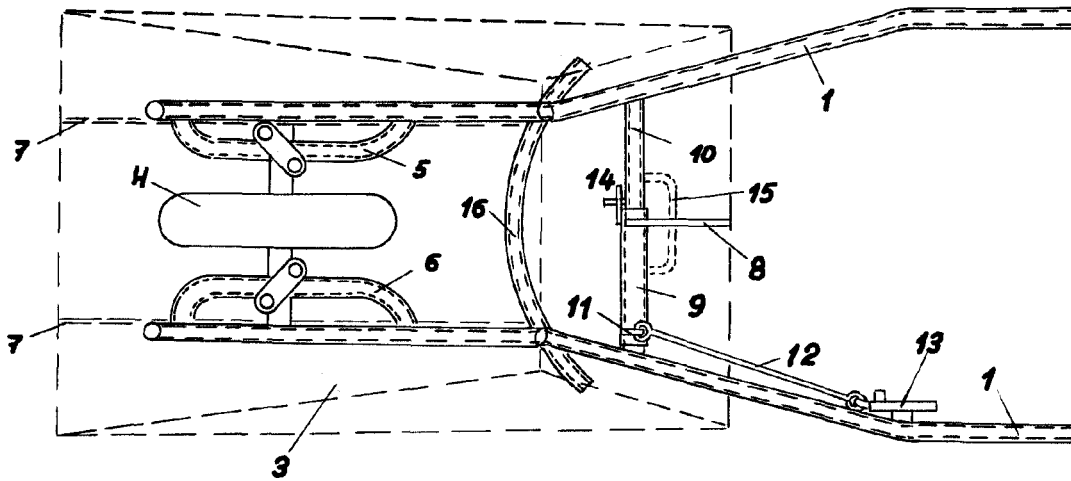

MADRID

Dominica Diaz
P.R.

Escala variable

Lara