

74754

18



74754

MODELO DE UTILIDAD

por 20 años

por "UN INDICADOR DEL NIVEL DE ACEITE, PERFECCIONADO, PARA AUTOMOVILES", a favor de D<sup>a</sup> Odette Germaine Clouet, de nacionalidad francesa, domiciliada en Montecarlo-(Mónaco), Le Continental.

=====

MEMORIA DESCRIPTIVA

Como es bien sabido, en los vehículos a motor, es de una importancia esencial el conocimiento en todo momento del nivel de aceite en el depósito que para contener el mismo posee el motor, para asegurar el debido engrase de las partes móviles, sin el cual sería imposible el funcionamiento del motor, más aún teniendo en cuenta, las altas velocidades de giro actualmente en uso. Sin embargo, el sistema empleado para ello desde los primeros tiempos del automóvil, es notablemente imperfecto y muy incómodo en su



realización. En efecto, el simple método empleado, consiste en disponer una varilla en el depósito de aceite el motor, que casi siempre es el cárter, de modo que la parte mojada de la varilla indique el nivel de aceite. Para ello, es 5. preciso tener el motor parado, levantar la tapa del motor, extraer la varilla, secarla convenientemente y mirar su indicación de nivel después de haberla introducido de nuevo. Todas estas operaciones comportan suciedad y molestias, convirtiéndose en sumamente engorrosa, la verificación del nivel 10. de aceite.

Este Modelo de utilidad soluciona de manera completa estos inconvenientes, refiriéndose a un indicador del nivel de aceite cuya lectura es efectuada desde el mismo salpicadero del automóvil, siendo su manejo muy fácil y no requiriendo ninguna clase de molestias por parte del conductor. 15.

Para su mejor comprensión, se adjuntan, a título de ejemplo, unos dibujos representando una sección y una vista en perspectiva completa de un indicador de aceite 20. realizado de acuerdo con el presente Modelo.

Según tales figuras, este Modelo consiste esencialmente, en un cuerpo o envolvente exterior -1- que va fijado al salpicadero del automóvil y que lleva interiormente un tubo -2- de considerable diámetro, abierto por la parte 25. inferior, y otro tubo de menores dimensiones -3-, abierto por ambos extremos, el superior de ellos, en comunicación con la atmósfera y el inferior, comunicándose junto con el tubo -2- con una cámara -4- determinada por un bulbo elástico inferior -5-. Esta cámara está llena de un líquido 30. de coloreado. El tubo de mayor diámetro -2-, está en comunicación por medio de la tubería -6-, con una varilla hueca -7- que está introducida en el depósito de aceite



- del motor, de modo que al presionar el bulbo elástico -5-, el líquido contenido en el mismo sube por los tubos -2- y -3-, siendo la altura alcanzada en este último, proporcional a la altura de aceite existente en el depósito, ya que por intermedio del tubo -2-, tiene que compensar el exceso de presión producido por la columna de aceite en la varilla hueca -7-. Para hacer cómoda la lectura del nivel del tubo -3-, la parte delantera correspondiente al mismo, está graduada adecuadamente.
- 5.
10. Todo cuanto no afecte, altere, cambie o modifique la esencia del indicador aquí descrito, será variable a los efectos del actual Modelo.
- N O T A.
- Se reivindica como objeto de este registro por Medio de utilidad:
- 15.
- 1.- Un indicador del nivel de aceite, perfeccionado, para automóviles, caracterizado esencialmente por consistir en dos tubos uno de diámetro mucho mayor que el otro, que inferiormente están en comunicación con una cámara de paredes elásticas llena de un líquido coloreado, estando en comunicación con la atmósfera el tubo de menor diámetro, y comunicándose el otro tubo con intermedio de una tubería de conexión, con una varilla hueca introducida parcialmente en el depósito de aceite de engrase del motor,
- 20.
25. pudiéndose fijar el conjunto de los dos tubos, en el interior de un cuerpo de protección graduado adecuadamente en la parte correspondiente al tubo de menor diámetro, siendo sus lecturas equivalentes al nivel de aceite del depósito del motor.
30. Sean cuales fueren las circunstancias que concurren en la esencialidad del Modelo de utilidad definida en la anterior reivindicación, cuyo objeto es:



2. "UN INDICADOR DEL NIVEL DE ACEITE, PERFECCIONADO, PARA AUTOMOVILES".

Consta la presente memoria de cuatro hojas foliadas, mecanografiadas por una sola cara y del dibujo adjunto.

5. Barcelona, dieciocho de junio de mil novecientos cincuenta y nueve.

P.A. de D<sup>a</sup> Odette Germaine Clouet,

L. DURAN  
P. P.



74754

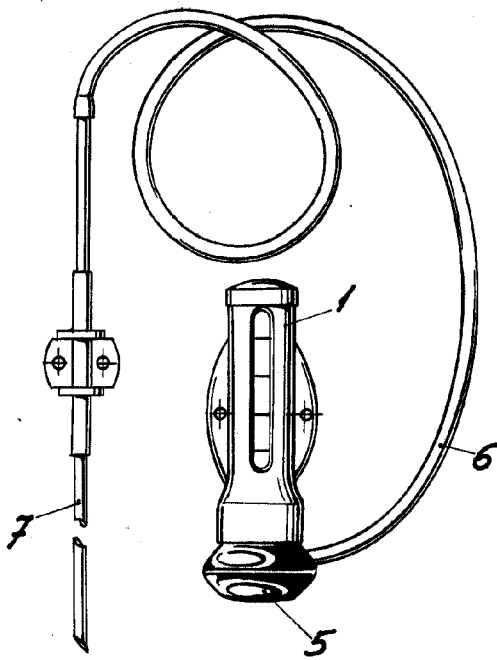

Fig. 1

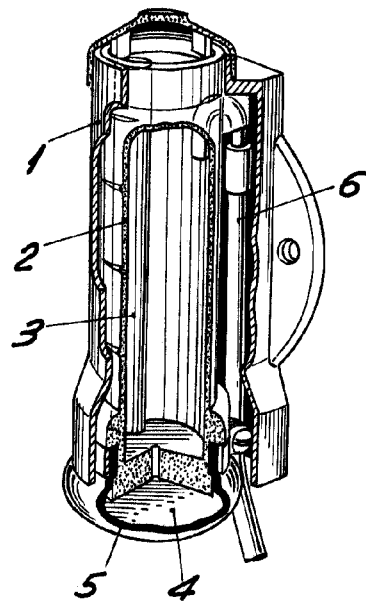

Fig. 2

BARCELONA, 18 JUNIO DE 1959  
L. DURAN  
P.P.

ESCALA VARIABLE