

74749



MODELO DE UTILIDAD

por VEINTE años

cuyo privilegio se solicita para todo el territorio nacional y sus Colonias a favor de:

D. JAIME LLADO ALSINA

de nacionalidad española, domiciliado en San Feliu de Guixols (prov. Gerona), Paseo del Generalísimo, núm. 24, relativo a:

"SELLO ESTAMPADOR PERFECCIONADO"

=====



74749

MEMORIA DESCRIPTIVA

El presente Modelo de Utilidad se contrae, conforme indica su enunciado, a un sello estampador perfeccionado destinado a ser utilizado en colaboración con un tampón policromo del tipo que comprende varias almohadillas impregnadas con distintos colores. - - - - -

Es conocida la necesidad existente de sellos estampadores, sean del tipo fechador, estampillador, foliador, etc. No se concibe una oficina, despacho o almacén que no use multitud de veces cada día varios tipos de sellos, y su uso es tan generalizado y conocido que no precisa de una relación detallada que, por lo prolija, no es necesario exponer. - - - - -

Desde antiguo se conocen y se vienen utilizando diversos tipos de sellos estampadores que en esencia consisten en una empuñadura solidaria a un soporte, al cual se fija la parte de goma destinada a producir el efecto estampador. Por su comodidad en el uso, rapidez en el trabajo y exactitud de inscripción se utilizan principalmente en todas aquellas estampaciones movibles pero de inscripción constante. No obstante, estos dispositivos adolecen de un inconveniente limitativo, ya que únicamente sirven para un solo color y clase de tinta, con lo cual las inscripciones obtenidas resultan monótonas. Se ha remediado en parte este inconveniente mediante el empleo de tintas de colores vivos, fluorescentes, etc., pero su resultado es todavía incompleto, por ser toda la grafía estridente y chillona, sin dejar de ser monocroma.



74749

30 Existen en la actualidad sellos de todos los tamaños y formas para los tampones de una sola tinta. Cuando se trata de usar tampones policromos con almohadillas independientes y separadas, se precisan sellos
35 estampadores que garanticen la correcta aplicación de las distintas zonas de la parte estampadora en las correspondientes almohadillas del tampón. Con esta finalidad y para alcanzar con toda seguridad las ventajas de una inscripción a varios colores mediante un solo
40 estampado se ha ideado el sello perfeccionado a que se contrae el presente Modelo de Utilidad, el cual se caracteriza esencialmente porque el soporte de la parte estampadora de goma, plástico u otro material, está dotado de unos accidentes, en forma de resaltes y a modo de guías, distribuidos por su superficie lateral de tal
45 forma que impidan la entrada o contacto del sello estampador con las almohadillas del correspondiente tampón o tampones policromos del tipo de múltiples almohadillas cuando su posición relativa es incorrecta, por no coincidir con los accidentes complementarios del
tampón. - - - - -

50 Con caracter potestativo cabe prever también que la parte con accidentes en forma de resaltes, sea independiente del sello estampador y se adapte por
55 yuxtaposición a los soportes de los sellos de goma, para que la entrada sea correcta en los tampones del tipo de múltiples almohadillas y actúe a modo de guía. Para este caso se considera que por cada tipo de sello



74749

será necesaria una pieza distinta, con la particularidad de ser recambiable y de ser adaptable a todos los sellos dotados de un soporte similar que se pueda acoplar con la pieza con resaltes. - - - - -

La ventaja principal que se logra con este dispositivo está en poder obtener estampaciones de varios colores con un centraje siempre perfecto, de una sola vez, y sin necesidad de múltiples operaciones que requieran un cuidado extremado. Otra ventaja que se logra con este sello perfeccionado es la rapidez del estampado multicolor. - - - - -

A fin de facilitar la comprensión de las ideas precedentes, dando a conocer al mismo tiempo diversos detalles constructivos, se describe seguidamente una forma de realización del presente Modelo de Utilidad haciendo referencia al plano que acompaña a esta memoria, el cual, dado su fin primordialmente ilustrativo, deberá ser interpretado como desprovisto de todo alcance limitativo respecto a la amplitud de la protección legal que se solicita. En los dibujos: - - - - -

Figura 1, representa en planta el sello estampador visto por debajo. - - - - -

Figura 2, representa una vista en planta por encima de un tampón policromo del tipo de múltiples almohadillas, correspondiente al sello de Fig. 1. - - - - -

Figura 3, representa una vista en perspectiva

74749



85 del sello estampador y su correspondiente tampón, separados uno de otro, pero guardando su correcta posición relativa. - - - - -

Figura 4, representa una sección del tampón por un plano diametral perpendicular a su base y según la línea IV-IV de fig. 2. - - - - -

90 Con respecto a dichas figuras y a los números que sobre ellas representan las diversas partes y detalles del sello estampador perfeccionado y de su correspondiente tampón, su descripción es como sigue: - - - - -

95 El soporte (1) de la parte de goma tiene en su borde (2) unos accidentes en forma de resaltes asimétricos (3) y (4) de tal forma contruídos que uno de los resaltes (3) es de anchura superior a los otros dos resaltes (4), que sobresalen por un igual. Estos resaltes forman las guías por las que el sello ha de penetrar en el tampón (5) hacia la base (6) a fin de
100 llegar hasta las múltiples almohadillas (7), (8), (9) y (10) situadas en dicho tampón (5), el cual tiene en su borde unos entrantes complementarios de los resaltes del sello, de tal forma que el resalte (3) se corresponde con un entrante (3') y los resaltes (4) con los
105 entrantes (4'). En la posición correcta, cuando se encaran estos accidentes, el sello estampador puede penetrar libremente y salir con su parte de goma (13) mojada con la tinta que ha absorbido de las almohadillas. En esta posición el borde (2) del soporte (1) coincide



74749

110 con el borde (2') del tampón (6). En otra posición el
sello estampador no podría entrar en el tampón. - - -

El ejemplo representado corresponde a una reali-
zación para el caso en que el sello deba estampar a cua-
tro colores distintos. Se pueden observar las cuatro
115 almohadillas (7) (8) (9) y (10) cada una con un color
distinto, separadas por unos tabiques (11), colocadas
en el interior del tampón sobre la base (6), y confi-
guradas de manera irregular para que cada parte o fase
inscrita en relieve en la parte de goma (13) pueda apli-
120 carse contra una superficie de color distinto. Una empu-
ñadura (12) permite manejar el soporte (1) del sello. - -

Habiéndose efectuado la descripción que precede,
debe hacerse constar que en la realización de este Modelo
de Utilidad por veinte años, podrán aplicarse todas las
125 variantes de detalle que la experiencia y la práctica
puedan aconsejar en cuanto a dimensiones, número de pie-
zas integrantes, materiales empleados en la construcción
de las mismas, forma de acoplamiento mutuo y demás cir-
cunstancias accesorias, siempre que con ello no se des-
130 virtúe su esencialidad, que es la que se resume y con-
creta en la primera de las reivindicaciones que siguen,
ya sea considerada aisladamente, ya sea considerada junto
con una o varias de las reivindicaciones restantes. - -

N O T A

135 Se declaran de novedad y propiedad para todo el
territorio nacional y sus colonias, las siguientes,



74749

REIVINDICACIONES

140 1ª.- Sello estampador perfeccionado, caracterizado porque el soporte de la parte estampadora está dotado de unos accidentes en forma de resaltes, distribuidos por su superficie lateral impidiendo el contacto del sello estampador con las almohadillas de un correspondiente tampón policromo cuando su posición relativa es incorrecta por falta de coincidencia con los accidentes complementarios del tampón. - - - - -

150 2ª.- Sello estampador perfeccionado, según la reivindicación anterior, caracterizado porque la parte con accidentes en forma de resaltes consiste en una pieza postiza independiente del soporte del sello de goma y adaptable a distintos sellos estampadores. - - - - -

3ª.- "SELLO ESTAMPADOR PERFECCIONADO".

155 Todo ello conforme se describe y reivindica en la presente memoria, que consta de siete hojas foliadas y mecanografiadas por una sola de sus caras, y de una lámina de dibujos que la ilustra. - - - - -

BARCELONA, 20 JUN.1959

P. A.

MARCELINO CURELL SUÑOL

ar.



Fig. 1

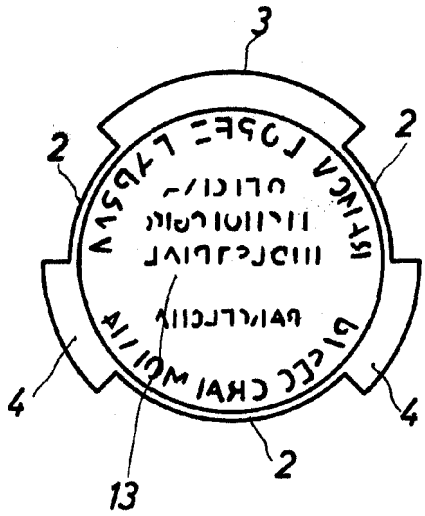

Fig. 2

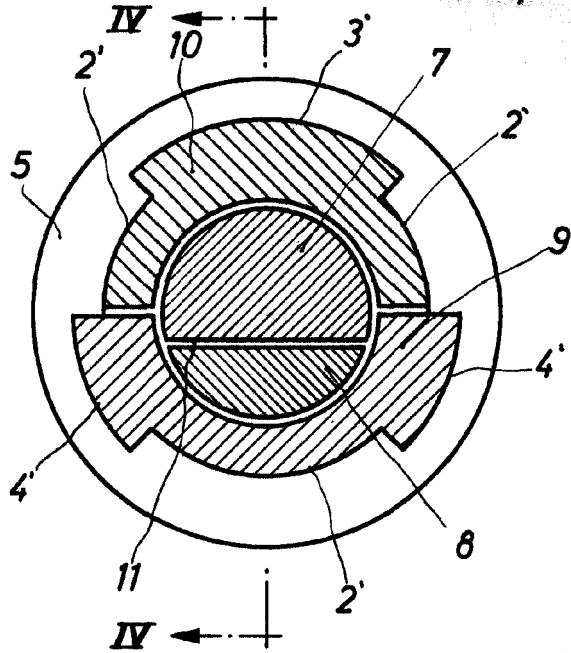
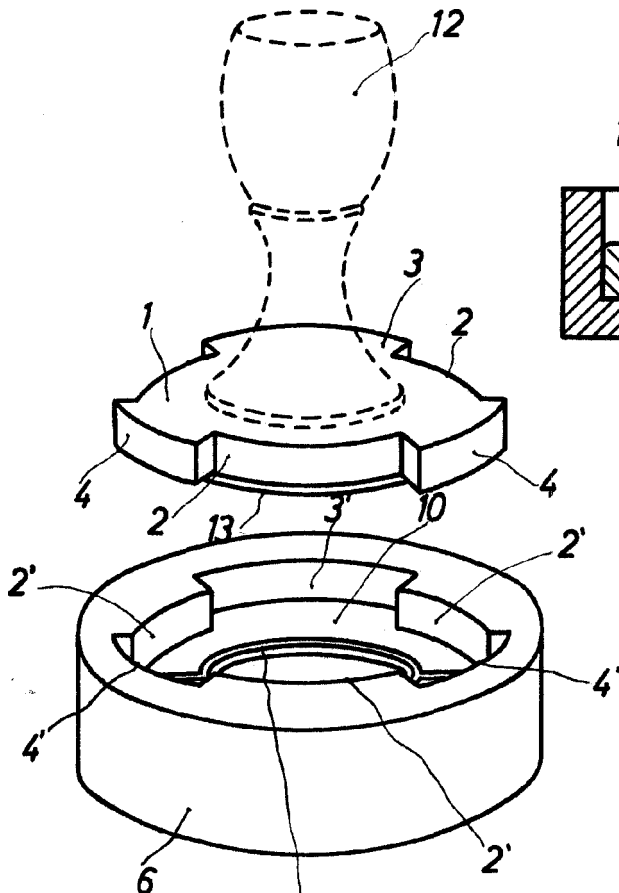

Fig. 3



Escala variable

74749

Fig. 4

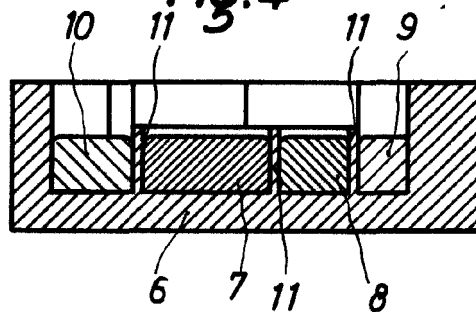

BARCELONA, 20 JUN. 1959

F. A.

MARCELINO CURELL SUÑOL

Handwritten signature