

74718



74718

MODELO DE UTILIDAD

.....

por VEINTE años

cuyo privilegio se solicita para todo  
el territorio español y sus colonias,  
a favor de:

Da ROSA PEJO NAVARRO

de nacionalidad española, con domici-  
lio en Barcelona, calle de Buenos Ai-  
res, núms. 11 y 13, relativo a:

"MECANISMO COMPLEMENTARIO PARA RELIEVA-  
DORES".

-----



El presente Modelo de Utilidad se contrae, conforme se indica en su enunciado, a un mecanismo complementario para relevadores. - - - - -

5. Especialmente se refiere a un mecanismo mediante el cual se transforman la excitación instantánea de un electroimán, en la apertura o cierre indefinidos de uno o más interruptores de otros tantos circuitos eléctricos. - - -

10. Fundamentalmente consiste en que la atracción de una armadura basculante origine el giro de una rueda dentada, tras lo cual el elemento impulsor de la misma recobra su posición primitiva liberándose de la citada rueda y sirviendo al propio tiempo de elemento de retención de la misma para constituir con ella uno a manera de trinquete.

15. De acuerdo con estas premisas se ha desarrollado el mecanismo complementario para relevadores, a que se contrae el presente Modelo de Utilidad, el cual esencialmente se caracteriza porque la armadura móvil, accionada a instancias de la excitación del electroimán, se prolonga en un apéndice operador montado elásticamente sobre dicha armadura, de manera que el radio de giro de dicho apéndice sea variable en orden a escaparse de la retención que sobre él ejerce una rueda dentada operada por el mismo y de la que constituye el elemento de retención, formando un a manera de trinquete, una vez liberado de dicha

20. rueda. - - - - -  
25.

El apéndice operador está adosado contra la armadu-



ra móvil y presenta un extremo basculante sobre la misma.

30. El apéndice operador se mantiene adosado contra la armadura móvil por medio de un resorte, que únicamente es compresible al disminuir el radio de giro del apéndice.-

35. La armadura móvil dispone de un resorte tractor que tiende a mantenerla separada de la armadura fija y ejerce un esfuerzo suficiente para conseguir la liberación del apéndice operador mediante el acortamiento de su radio de giro por compresión del resorte de adosado. - - -

El accionamiento que recibe la rueda dentada lo transmite por lo menos a otra rueda dentada que actúa sobre un interruptor de láminas. - - - - -

40. La relación de dentado entre la rueda accionada por el apéndice operador y la rueda que actúa sobre el interruptor, es del orden de 2:1. - - - - -

45. Para facilitar la comprensión de las ideas precedentes, dando a conocer al mismo tiempo diversos detalles de orden constructivo, se describe seguidamente una forma de realización del presente Modelo de Utilidad haciendo referencia a los planos que acompañan esta memoria, los cuales, dado su fin primordialmente ilustrativo, deberán ser interpretados como desprovistos de todo alcance limitativo respecto a la amplitud de la protección legal que se solicita. En los dibujos: - - - - -

50. Figura 1, representa una sección longitudinal en alzado del mecanismo en cuestión, en posición inoperante y con el interruptor abierto. - - - - -



55. Figura 2, representa una sección análoga a la anterior con el interruptor cerrado. - - - - -

Figura 3, representa una sección análoga a las anteriores con el interruptor abierto y el apéndice operador con radio de giro disminuido y a punto de liberarse de la rueda dentada. - - - - -

60. Figura 4, representa en planta al mecanismo en cuestión. - - - - -

Con referencia a dichas figuras y a los números que sobre las mismas indican las diversas partes y detalles del revelador representado, su descripción es como sigue a continuación. - - - - -

70. El relevador está constituido por una base (1) sobre la que se dispone un electroimán (2), con sus armaduras fija (3) y móvil (4) de las que esta última es basculante por un extremo sobre el soporte (5), mientras que por el extremo se le adosa el apéndice operador (6).

75. Al alcance de dicho apéndice operador (6) se dispone un soporte (7) sobre el que se montan dos ruedas dentadas (8) y (9), solidarias a un eje (10), bajo las cuales se encuentra un interruptor de láminas (11), accionado por una de dichas ruedas dentadas. - - - - -

80. El apéndice operador (6) se monta sobre la armadura móvil de manera que queda adosado a la misma por la parte inferior (12) de ésta y se apoya con posibilidad de basculación por la parte superior (13), manteniéndose adosado por la acción del resorte (14) y el vástago (15).



La armadura móvil (4) tiende a mantenerse en la posición de figuras 1 y 2, gracias al resorte tractor (16) que enlaza el extremo posterior de dicha armadura al soporte (5). - - - - -

Descritas convenientemente todas las partes y detalles del relevador representado, procede, a continuación, dar una idea de cual es su funcionamiento. - - - - -

En la posición de figura 1, al excitarse el electroimán (2), la armadura móvil (4) es atraída por la armadura fija (3), con lo cual el apéndice operador (6) ataca a la rueda dentada (8) a la cual obliga a dar un giro (un octavo de vuelta) quedando dicho apéndice retenido por el diente siguiente de la rueda (8). El giro de dicha rueda da lugar a que la rueda (9), de número de dientes mitad, gire un ángulo igual que el de ésta y adopte la posición de figura 2, con lo cual el interruptor (11) se cerrará. Una vez cesa la excitación del electroimán (2), la armadura móvil (4) se levanta a instancias del resorte tractor (16) y el apéndice operador bascula alrededor de su extremo posterior, como se ve en figura 3, con lo cual disminuye su radio de giro alrededor del soporte (5) y permite su liberación de la rueda (8), adoptando el conjunto la disposición de figura 2, donde se observa que el propio apéndice operador (6) hace de elemento de retención de dicha rueda (8) constituyendo uno a manera de trinquete. - - - - -

Con cuanto se ha expuesto se comprenderá que se alcanzan las ventajas enumeradas en el comienzo de esta memoria. - - - - -



Habiendo efectuado la descripción que precede debe hacerse constar que en la realización de este Modelo de Utilidad podrán aplicarse todas las variantes de detalle que la experiencia y la práctica puedan aconsejar

115. en cuanto a dimensiones, número de piezas integrantes, materiales empleados en la construcción de los mismos y demás circunstancias de carácter accesorio, siempre que con ello no se desvirtúe su esencialidad, que es la que se resume y concreta en los términos de la primera de

120. las reivindicaciones que siguen, ya sea considerada aisladamente, ya sea considerada junto con una o varias de las reivindicaciones restantes. - - - - -

N O T A

Se declaran de novedad, propiedad y utilidad para

125. para todo el territorio nacional y sus colonias, las siguientes: - - - - -

R E I V I N D I C A C I O N E S

1.- Mecanismo complementario para relevadores, caracterizado porque la armadura móvil, accionada a instancias de la excitación del electroimán, se prolonga en un

130. apéndice operador montado elásticamente sobre dicha armadura, de manera que el radio de giro de dicho apéndice sea variable en orden a escaparse de la retención que sobre él ejerce una rueda dentada operada por el mismo

135. y de la que constituye el elemento de retención, formando uno a manera de trinquete, una vez liberado de dicha rueda. - - - - -

7471818



140. 2.- Mecanismo complementario para relevadores, según la reivindicación anterior, caracterizado porque el apéndice operador está adosado contra la armadura móvil y presenta un extremo basculante sobre la misma. - - - -

145. 3.- Mecanismo complementario para relevadores, según la reivindicación 1, caracterizado porque el apéndice operador se mantiene adosado contra la armadura móvil por medio de un resorte, que únicamente es compresible al disminuir el radio de giro del apéndice. - - - - -

150. 4.- Mecanismo complementario para relevadores, según la reivindicación 1, caracterizado porque la armadura móvil dispone de un resorte tractor que tiende a mantenerla separada de la armadura fija y ejerce un esfuerzo suficiente para conseguir la liberación del apéndice operador mediante el acortamiento de su radio de giro por compresión del resorte de adosado. - - - - -

155. 5.- Mecanismo complementario para relevadores, según la reivindicación 1, caracterizado porque el accionamiento que recibe la rueda dentada lo transmite por lo menos a otra rueda dentada que actúa sobre un interruptor de láminas. - - - - -

160. 6.- Mecanismo complementario para relevadores, según la reivindicación 1, caracterizado porque la relación de dentado entre la rueda accionada por el apéndice operador y la rueda que actúa sobre el interruptor es del orden de 2:1. - - - - -

7.- "MECANISMO COMPLEMENTARIO PARA RELEVADORES". -



74718

165. Todo ello conforme se describe y reivindica en la presente memoria que consta de ocho hojas foliadas y mecanografiadas por una sola de sus caras, y de una lámina de dibujos que la ilustra. - - - - -

BARCELONA, 17 JUN. 1959

P. A.

MARCELINO CURELL SUÑOL  
P. P.



Fig. 1

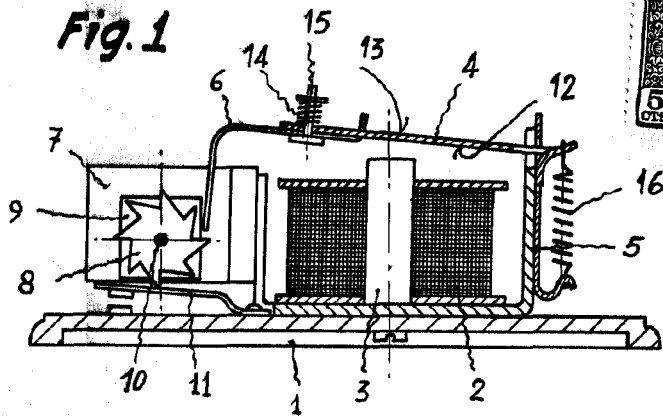
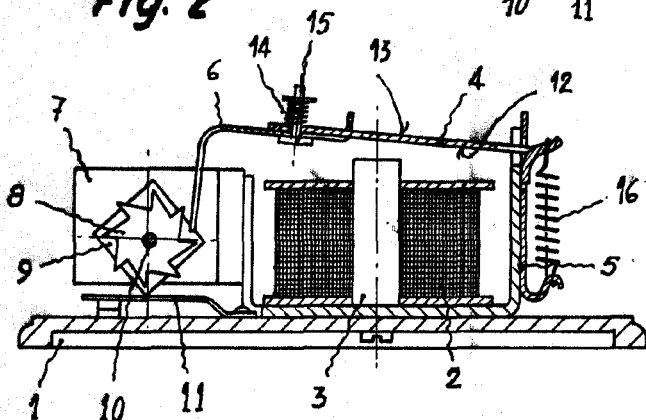

Fig. 2



74718

Fig. 3

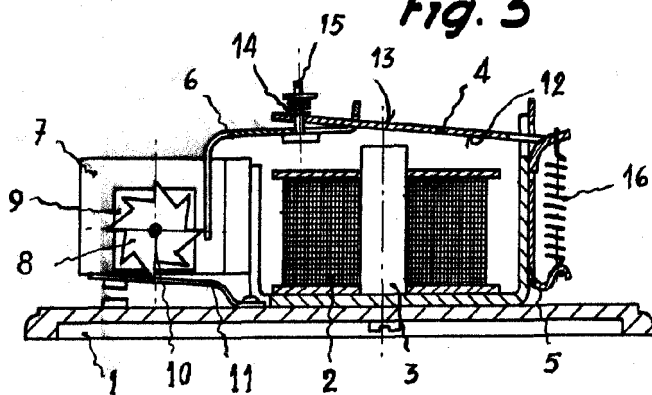
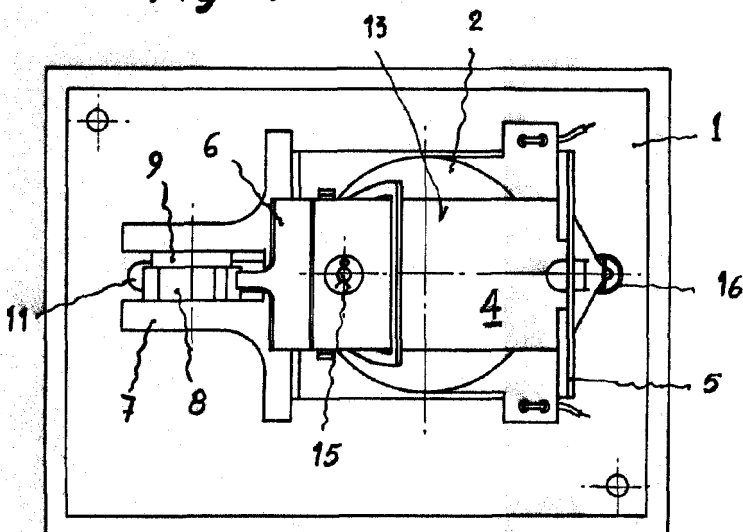

Fig. 4



BARCELONA, 17 JUN. 1959

P. A.  
MARCELINO CURELL SUÑOL  
P. P.

Escala variable