

74682



74682

MODELO DE UTILIDAD

que por veinte años, para España y sus posesiones, se solicita a favor de Don Adrian SIERRA Arija, de nacionalidad española, domiciliado en Madrid (España), San Vicente, 16 por: "APARATO PERFECCIONADO PARA LA PREPARACION DE BOCADILLOS CALIENTES"

Memoria descriptiva

Actualmente se conocen y existen en el mercado diversos aparatos destinados a la preparación de los llamados bocadillos calientes, pero estos aparatos se limitan a la preparación de los llamados "perros calientes", a base de salchi-

5

74682

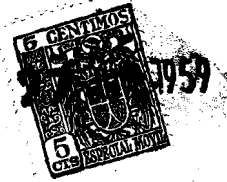

chas, las cuales por otra parte se calientan en baño de vapor, por lo que su sabor no llega a ser el debido al asar la salchicha sobre una plancha caliente.

10

Estos aparatos cumplen limitadamente con las exigencias de consumo, por otra parte cada vez mayor, debido precisamente a las necesidades actuales de trabajo y forma de vida y por ello se ha ideado el aparato que es objeto de la presente memoria, el cual, por su construcción, permite la preparación de cualquier tipo de bocadillo con la máxima rapidez y eficacia y sin limitación de la forma o calidad del alimento que se introduzca en el pan que a su vez se ha calentado o tostado.

15

20

La esencialidad del aparato que se preconiza, radica en la realización del mismo, que esencialmente constará de una base que oculta en su interior las conexiones eléctricas de calentamiento de los diferentes elementos de que está dotado en la parte superior que son una plancha metálica para asados, una serie de cilindros cortadores y tostadores de pan y finalmente un depósito en el que se conservarán calientes, mediante baño de vapor, algunos de los alimentos a emplear.

25

30

Otra característica del aparato

74682



1959

radica en la interposición en el circuito de la
plancha del asador de un termostato regulador de
la temperatura, con lo que se tiene la seguridad de
que los asados han de ser perfectos con un mínimo
35 de atención por parte de la persona encargada del
despacho de los bocadillos.

Asimismo, el aparato preparador
de bocadillos que se describe, dispone en la parte
externa de unos conmutadores para los diversos ele-
40 mentos de que consta y una luz piloto para cada uno
de ellos que indique en cualquier momento si están
o no en funcionamiento.

Para la mejor comprensión de cuan-
to antecede, se acompaña una hoja de planos en los
45 que se representa, esquemáticamente, el aparato
que a continuación y con referencia a los mismos
dibujos, se describe detalladamente.

En la figura primera, una pers-
pectiva del aparato preparador de bocadillos.

50 En la figura segunda, el mismo
aparato en una sección de alzado.

En la figura tercera, un deta-
lle de la unión de la parrilla con la superficie del
aparato.

55 Según queda representado, el

74682



60 aparato queda constituido por una base (1) de ma-
terial adecuado y esmeradamente terminado, por
ejemplo por esmaltado, que aloja en su interior
los elementos de conexión eléctrica y que preferen-
temente quedarán recogidos en una caja o bancada
sobre la que apoyarán los elementos de calefacción
para el recipiente (2) y los tostadores cilíndri-
cos o prismáticos (3), yendo provisto cada uno de
65 los anteriores elementos de su correspondiente con-
mutador (4) y bombilla piloto (5).

70 El número de tostadores (3) podrá
ser variable, de acuerdo con las necesidades de ca-
da establecimiento, y asimismo la forma de coloca-
ción de los mismos que podrá ser al tresbolillo o
según cualquier otra disposición.

75 En uno de los laterales de la base,
se ha dispuesto una plancha de asados (6) que que-
da rodeada de una ranura (7) colectora de los ju-
gos que pudieran producirse durante la operación,
disponiendo esta ranura de cierta inclinación que
facilita el deslizamiento de los mismos hasta un
depósito del que serán fácilmente extraíbles.

80 La plancha de asados se calentará
mediante una resistencia eléctrica (8) que queda in-
clinada en una serie de estrias inferiores de la

7 4 6 8 2



M. 1959

misma plancha aunque sin llegar a hacer contacto con la misma por rodearse totalmente de un material dieléctrico (9) fácilmente conductor del calor.

85

La placa (6) se sujeta convenientemente a la superficie de la base (1) mediante un dispositivo de retención como puede ser un brazo (10) que apoya contra la superficie inferior de la base y que se atraviesa por un tornillo (11) que rosca en la parte central de la plancha, limitándose los desplazamientos laterales por encajar la pestaña (12) de la base y que forma la pared interna del colector, en una ranura (13) practicada en la plancha y paralelamente a los bordes de la misma.

90

95

Descrita suficientemente la naturaleza y objeto del presente Modelo que podrá ser variable en todos aquellos detalles que sean accesorios o secundarios, siempre que no se altere la esencialidad propuesta, se hace constar que el privilegio de concesión habrá de recaer precisamente sobre las particularidades características de las siguientes

100

74682



1957

REIVINDICACIONES

105 1^a.- "APARATO PERFECCIONADO PARA LA PRE-
PARACION DE BOCADILLOS CALIENTES", esencialmente
caracterizado por estar constituido por una base
de material adecuado y esmeradamente terminado que
actúa como carcasa de recubrimiento de los elemen-
tos de conexión eléctrica de los diferentes elemen-
tos de calentamiento que quedan asentados en una
bancada y asoman al exterior a través de la carca-
sa, en uno de cuyos laterales queda dispuesta una
110 placa metálica convenientemente sujeta por mediación
de brazo inferior y tornillos que rosca en el cen-
tro de la misma, existiendo asimismo en el otro la-
teral un depósito almacén de los productos alimen-
115 ticios que se mantienen calientes por baño de va-
por, en tanto que en la zona central se disponen
una serie de tostadores de pan en forma prismática
o semejante que tienen en la parte superior unas
aristas cortadoras.

120 2^a.- "APARATO PERFECCIONADO PARA LA PRE-
PARACION DE BOCADILLOS CALIENTES" según anterior
reivindicación y caracterizado porque la placa se
calienta por mediación de una resistencia eléctri-
ca que se aloja en estrias inferiores de aquella y
125 de la que queda aislada al quedar incluida en una

74682



masa dieléctrica y conductora del calor con la particularidad de que en el circuito eléctrico se intercala un ruptor accionado directamente por un termostato dispuesto en la misma plancha.

130

3^a.- "APARATO PERFECCIONADO PARA LA PREPARACION DE BOCADILLOS CALIENTES", según reivindicaciones anteriores y caracterizado por el hecho de que la placa de asados apoya, precisamente en una ranura dresada en la misma y paralela a dos bordes, en una pestaña vertical de la base del aparato y que sigue el contorno preciso, con la particularidad de que esta pestaña vertical forma la pared interna de una ranura circular hasta cuyo plano medio alcanza el voladizo de la placa teniendo esta canal así firmada una inclinación hacia un recipiente o colector practicado en lugar adecuado.

135

140

145

150

4^a.- "APARATO PERFECCIONADO PARA LA PREPARACION DE BOCADILLOS CALIENTES", según anteriores reivindicaciones y caracterizado porque cada uno de los elementos de calentamiento eléctrico anteriormente mencionados, dispone de su correspondiente conmutador situado en el frente del aparato y asimismo de una lámpara piloto indicadora de la conexión del elemento correspondiente.



74682

5ª.-"APARATO PERFECCIONADO PARA LA
PREPARACION DE BOCADILLOS"CALIENTES"

Según queda sustancialmente descrito y reivindicado en la presente Memoria descriptiva que consta de ocho hojas foliadas y mecanografiadas por una sola cara a la que se acompaña una hoja de planos para su mejor comprensión.

Madrid,

27 JUN. 1959

CARLOS BALLESTERO
P.P.

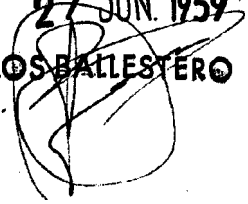

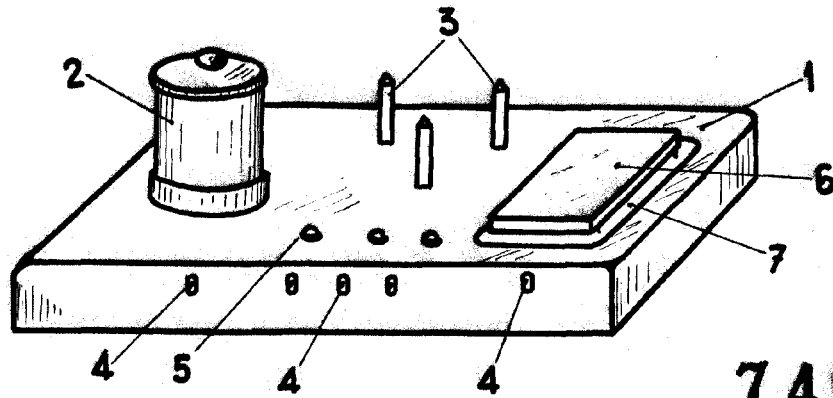

74682

Fig. 1ª

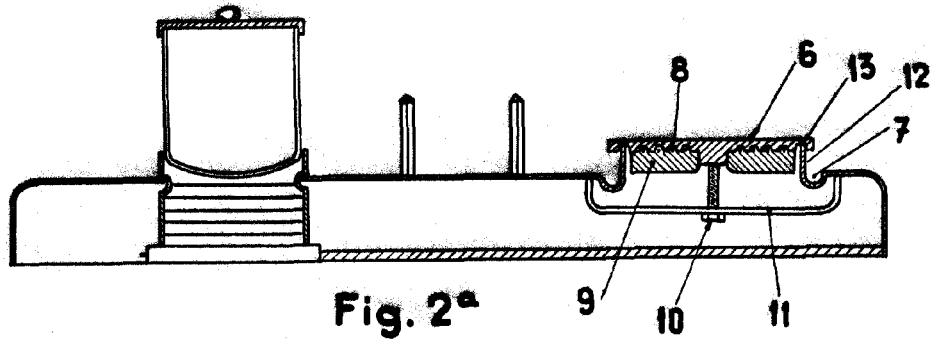

Fig. 2ª

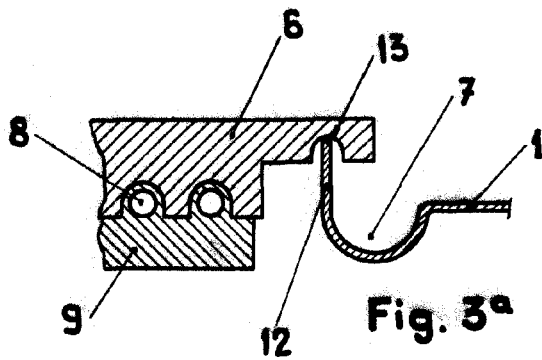

Fig. 3ª

Escala variable

Madrid, 27 JUN. 1959

CARLOS BALLESTERO
P.P.

