

74655



25 JUN 1911

74655

MEMORIA DESCRIPTIVA

que se acompaña

a la solicitud de un

MODELO DE UTILIDAD, por veinte años en España, a favor de
Don ANTONIO VILA ANULLO, de nacionalidad española, con re-
sidencia en Alcira (Valencia), calle Valencia, nº 36,

por

"ENVASE PERFECCIONADO"

74655



25 JUN 1930

La Invención a que se refiere la presente Memoria constituye una novedad industrial con características y ventajas que la hacen merecedora del privilegio de explotación exclusiva por ella solicitado, de acuerdo con las prescripciones del Estatuto vigente sobre Propiedad Industrial de fecha 26 de julio de 1929, texto refundido publicado el 30 de abril de 1930.

En la construcción de envases ligeros y de poco coste se vienen estudiando diversos modos de constitución para conseguir que, aun siendo el volumen de la madera reducido, la resistencia sea la máxima posible.

El envase perfeccionado a que se contrae la solicitud tiende a ello precisamente y al efecto se ha estudiado una nueva constitución mediante la cual, utilizando madera de ínfima calidad y de reducido espesor, se obtiene un envase de una resistencia mucho mas elevada, en comparación, a la de un envase corriente.

La constitución del envase que nos ocupa ha sido realizada a base de una superficie formada de tablillas longitudinales armazonadas por listones transversales. Los testeros están formados a partir de dos únicas tablillas armazonadas con piezas angulares de sección triangular cuya parte superior se halla cubierta por un pequeño listón. Los elementos están formados por una única tabla unida al fondo por grapas que coinciden en su posición con los travesaños de armazonado del fondo.

La constitución descrita difiere notablemente de la de los envases conocidos por las siguientes razones:

1a.- Porque el testero, está formado por dos tablillas separadas un espacio conveniente para formar así el asa.

25 JUN 1955
5 CENTIMOS
55

Se evita con esto el tener que hacer el asa sobre el testero enterizo, lo que representa actualmente un trabajo muy entretenido.

35

2a.- Que los laterales, son de una pieza enteriza permiten su unión por grapas al fondo y a las piezas angulares. Contrariamente a lo que ocurre con los otros envases que tienen los laterales formados de varias tablas lo que imposibilita esta unión a no ser que se armazone especialmente.

40

En los dibujos que se acompaña a la presente solicitud se ha representado el envase que nos ocupa en distintas posiciones. En la figura 1ª aparece una perspectiva del envase montado con uno de sus laterales y un testero para que pueda verse que está constituido por un fondo que posee cinco tablas -1- armazonadas por travesaños -2-. Los laterales -3- están constituidos por una sola tabla unida al fondo por grapas -4- situadas precisamente en los puntos coincidentes con los travesaños del fondo. Las piezas angulares -5- que arman el testero sirven de base para los laterales -3- y para las tablas -6- que forman el testero propiamente dicho y que están montadas en número de dos con una separación -7- constitutiva del asidero.

45

50

En la figura 2ª aparece el envase montado pudiendo apreciarse su final constitución y montaje. Cada una de sus partes ya ha sido descrita en la figura anterior.

55

Las ventajas que posee este envase respecto de otros conocidos son innumerables. Entre ellas citaremos como mas importantes las siguientes:

60

a) Reducción considerable de la cantidad de madera empleada sin menoscabo de su resistencia.

b) Reducción en el precio de obtención, por poder



74655

utilizar madera de la ínfima calidad.

c) No precisa practicar asideros en sus testeros, lo que evitando mano de obra supone un mejor precio todavía

65 Hecha la descripción precedente es necesario añadir que los detalles de realización de la idea expuesta pueden variar sin que por ello cambie la esencia de la invención, que es la que se desprende de los párrafos que anteceden y lo que se reivindica en la siguiente

NOTA

70 En resumen: El Modelo de Utilidad que se solicita ha de recaer sobre las reivindicaciones siguientes:

75 1ª.- ENVASE PERFECCIONADO, caracterizado esencialmente por el hecho de que sus laterales están constituidos por una tabla unida por grapas al fondo en puntos coincidentes con los travesaños de armazonado, y que los testeros, armazonados con los laterales por piezas triangulares está formado por dos tablillas separadas entre sí un espacio suficiente para permitir el paso de la mano y constituir asidero.

80 2ª.- Se reivindica por último como objeto sobre el que ha de recaer el Modelo de Utilidad que se solicita "ENVASE PERFECCIONADO"

85 Todo tal y como queda descrito y reivindicado en la presente Memoria, que consta de cuatro hojas, escritas a máquina por una sola cara y dibujos que se acompañan.

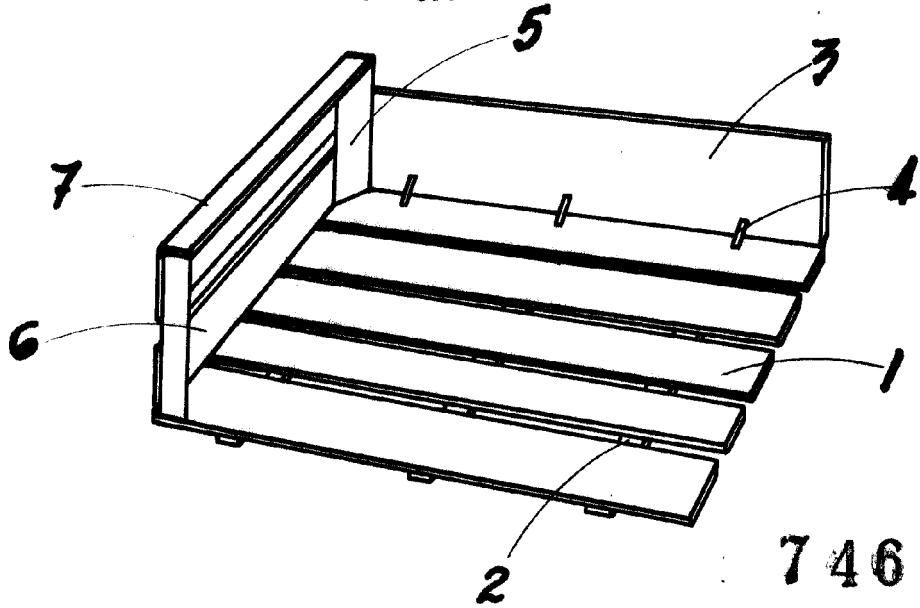
Madrid, 25 de junio de 1959.

ALFONSO VIGORIA

27.

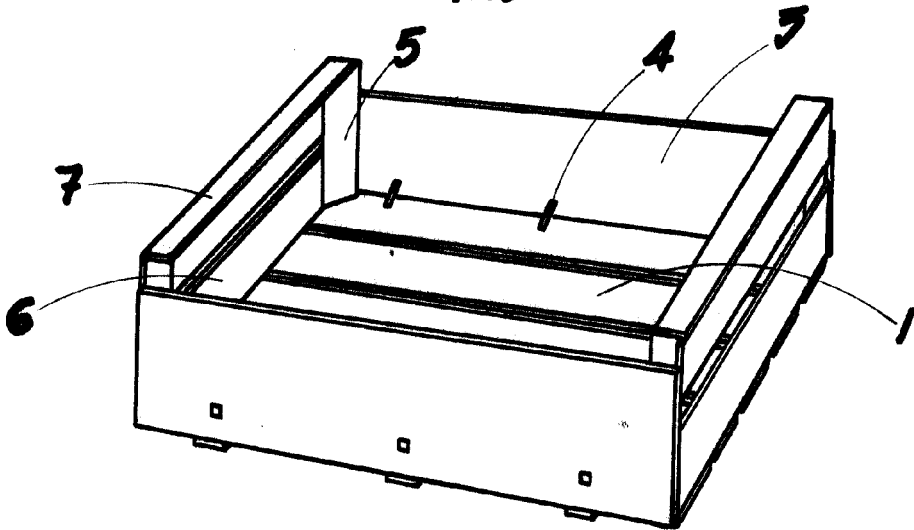


FIG. 1^a



74655

FIG. 2^a



ESCALA VARIABLE

MADRID, 25 DE JUNIO DE 1959

ALFONSO UNGRÍA